

T.C.
MİLLÎ EĞİTİM BAKANLIĞI
ÖLÇME, DEĞERLENDİRME VE
SINAV HİZMETLERİ GENEL MÜDÜRLÜĞÜ



AÇIK ÖĞRETİM LİSESİ / MESLEKİ AÇIK ÖĞRETİM LİSESİ /
AÇIK ÖĞRETİM İMAM HATİP LİSESİ
2018 - 2019 ÖĞRETİM YILI
3. DÖNEM SINAVI

1.
OTURUM

6 TEMMUZ 2019 Saat: 09.30

<u>DERS KODU VE ADI</u>	<u>SAYFA</u>	<u>DERS KODU VE ADI</u>	<u>SAYFA</u>	<u>DERS KODU VE ADI</u>	<u>SAYFA</u>
(111) DİN KÜL. AHL. BİL. – 1	3	(421) FİZİK – 1	22	(547) TÜRK DİLİ VE EDEBİYATI – 7	45
(112) DİN KÜL. AHL. BİL. – 2	4	(425) SEÇMELİ FİZİK – 1	24	(548) TÜRK DİLİ VE EDEBİYATI – 8	46
(115) DİN KÜL. AHL. BİL. – 5	5	(432) KİMYA – 2	25	(609) SEÇMELİ MATEMATİK – 2	48
(121) FELSEFE – 1	6	(436) SEÇMELİ KİMYA – 2	26	(611) KARŞ. DİN. TAR. – 1	50
(125) FELSEFE – 3	8	(441) BİYOLOJİ – 1	28	(621) SEÇ. TÜRK DİLİ VE EDEBİYATI – 3	51
(132) TARİH – 2	9	(443) BİYOLOJİ – 3	29	(622) SEÇ. TÜRK DİLİ VE EDEBİYATI – 4	52
(136) SEÇMELİ TARİH – 2	10	(446) SEÇMELİ BİYOLOJİ – 2	31	(713) İSLAM KÜLTÜR VE MEDENİYETİ – 1	54
(151) COĞRAFYA – 1	11	(461) SEÇMELİ EKONOMİ – 1	32	(817) AKAİD – 1	55
(155) SEÇMELİ COĞRAFYA – 1	13	(465) TEMEL DİNİ BİL. – 1	33	(819) KELAM – 1	57
(157) SEÇMELİ COĞRAFYA – 3	14	(477) SEÇMELİ İŞLETME – 2	34	(825) OSMANLI TÜRKÇESİ – 1	58
(181) İNGİLİZCE – 1	15	(479) SEÇMELİ MANTIK – 2	35	(931) SİYER – 1	59
(181) ALMANCA – 1	17	(502) İNGİLİZCE – 8	37	(974) SEÇMELİ GİRİŞİMCİLİK – 1	60
(181) FRANZIZCA – 1	17	(502) ALMANCA – 8	38	(999) MATEMATİK – 2	61
(222) SAĞLIK BİLGİSİ VE TRAFİK KÜLTÜRÜ – 2	18	(502) FRANZIZCA – 8	39		
(244) İNGİLİZCE – 5	20	(511) FİKİH – 1	40		
(244) ALMANCA – 5	21	(532) SEÇMELİ PEYGAMBERİMİZİN HAY. – 2	41		
(244) FRANZIZCA – 5	21	(544) TÜRK DİLİ VE EDEBİYATI – 4	43		

ADAYLARIN DİKKATİNE!

- Her ders için 20 soru bulunmaktadır. Bu oturumda **180** dakikalık cevaplama süreniz vardır. Sınav başladıktan sonra ilk **30** dakika tamamlanmadan dışarı çıkmayınız.
- Sınav sırasında çanta, cep telefonu, saat, kablosuz iletişim sağlayan cihazlar ve kulaklık, kolye, küpe, bilezik, yüzük, broş ve benzeri eşyalar ile her türlü elektronik ve/veya mekanik cihazları yanınızda bulundurmuyunuz. Bu araçları yanınızda bulundurmanız ve kopya çekmeye teşebbüs etmeniz hâlinde sınavınız geçersiz sayılacaktır.
- Başvuru şartlarını taşımadığınız hâlde sınava girmeniz, kopya çekmeniz, başka adayın sınav evrakını kullanmanız ve geçerli kimlik belgenizi ibraz edemediğiniz durumlarda sınavınız geçersiz sayılacaktır.
- Sınavın değerlendirilmesi aşamasında, bilgisayar ortamında yapılan kopya analizinde sistemin ikili ve/veya toplu kopya tespiti hâlinde sınavınız geçersiz sayılacaktır.
- Adaylar, sınav kurallarına ve salon görevlilerinin tüm uyarılarına uymak zorundadır. Kurallara ve uyarılara uymayan adayların sınavları geçersiz sayılacaktır.**
- Sınav başladıktan sonra adayların salon görevlileri ve birbirleri ile konuşmaları; kalem, silgi vb. şeyleri istemeleri yasaktır.
- Adaylar sınav süresince, geçerli kimlik belgelerinden birinin aslını (fotoğraflı nüfus cüzdanı, süresi geçmemiş pasaport veya sürücü belgesi) masalarının üzerinde bulundurmamak zorundadır.
- Sınav evraklarını teslim etmeyen, soru kitapçıklarının sayfalarından bir kısmını eksik teslim edenlerin sınavları geçersiz sayılacaktır.**
- Sınav başlamadan önce kitapçığın arkasındaki açıklamaları okuyunuz.

BAŞLAYINIZ DENMEDEN SORU KİTAPÇIKLARINI AÇMAYINIZ.

1. OTURUM

(111) DİN KÜL. AHL. BİL. – 1

1. Selim akıl hakkında aşağıdaki bilgilerden hangisi yanlıştır?

- A) Ortamın olumsuzluğundan etkilenir.
- B) İnsanın doğru karar vermesini sağlar.
- C) Temel bilgi edinme yollarından biridir.
- D) Yaratılıştaki temizliği ve saflığı koruyan akıldır.

2. "Hakkında kesin bilgi sahibi olmadığın şeyin peşine düşme çünkü kulak, göz ve kalp bunların hepsi ondan sorumludur."

(İsrâ suresi, 36. ayet)

Bu ayet ile aşağıdakilerden hangisine ulaşılamaz?

- A) Bilginin doğruluğu araştırılmalıdır.
- B) Davranış doğru bilgiye uygun olmalıdır.
- C) Bilmek sorumluluk açısından önemlidir.
- D) İyiliğin ve kötülüğün ölçütü vicdandır.

3. "Ayne'l-yakîn" kavramının anlamı aşağıdakilerden hangisidir?

- A) Duyularla elde edilen bilgi
- B) Habere dayalı olan kesin bilgi
- C) Bizzat yaşayarak elde edilen bilgi
- D) Tahmin yolu ile edinilen bilgi

4. Aşağıdakilerden hangisi İslam dininin bilgi ahlakına uygun bir davranış değildir?

- A) Edinilen bilgi ile amel edilmesi
- B) Bilginin başkalarıyla paylaşılması
- C) Sahip olunan bilginin sınırlılığının kabul edilmesi
- D) Bilginin kaynağının araştırılmadan benimsenmesi

5. İslam dininin temel kaideleri ve inanılması zorunlu hükümlerini konu edinen ilim dalı aşağıdakilerden hangisidir?

- A) Fıkıh
- B) Akaid
- C) Tefsir
- D) Hadis

- 6. • Allah'a iman eden kişidir.
- Başka ilahlar olduğunu kabul eden kişidir.
- İnanmadığı halde inanmış gibi görünen kişidir.

Bu tanımlarda aşağıdaki kavramlardan hangisine yer verilmemiştir?

- A) Müşrik
- B) Mümin
- C) Münafık
- D) Kâfir

- 7. "De ki: O Allah birdir. Her şey O'na muhtaçtır. O, doğurmamış ve doğmamıştır. O'nun hiçbir dengi de yoktur."
(İhlas suresi)

Bu surede aşağıdaki kavramlardan hangisi vurgulanmaktadır?

- A) İbadet
- B) Tevhit
- C) Tevekkül
- D) İhsan

- 8. Kişinin inanç konularında araştırma ve sorgulama yaparak kesin bilgilere ulaşması ve neye, niçin inandığının bilincine varmasıdır.

Bu şekilde tanımlanan iman aşağıdakilerden hangisi ile isimlendirilir?

- A) Tahkikî
- B) Taklidî
- C) Tafsilî
- D) İcmalî

- 9. Kur'an-ı Kerim'in kelimesine değil, yakın anlamları ile başka bir dile çevrilmesine ne ad verilir?

- A) Şerh
- B) Tefsir
- C) Meal
- D) Kıraat

- 10. "Allah'ın göklerde ve yerdeki nice varlık ve imkânları sizin emrinize verdiğini, nimetlerini açık ve gizli olarak size bolca ihsan ettiğini görmediniz mi?"
(Lokmân suresi, 20. ayet)

Bu ayet ile aşağıdakilerden hangisine ulaşılamaz?

- A) Her varlığın bir sonunun olduğuna
- B) Varlıkların sahibinin Allah olduğuna
- C) Evrenin insan yaşamına uygun yaratıldığına
- D) İnsanın varlıklar içinde özel bir yerinin olduğuna

- 11. İslam dininin iman esaslarını kısa ve öz olarak ihtiva eden dua aşağıdakilerden hangisidir?

- A) Kunut
- B) Amentü
- C) Tahiyat
- D) Sübhaneke

- 12. Aşağıdakilerden hangisi İslam inanç esaslarının özelliklerinden biri değildir?

- A) Değişkenlik göstermez.
- B) İnsan fitratına uygundur.
- C) İnsan kaynaklıdır.
- D) Açık ve sadedir.

- 13. İbadet ile ilgili aşağıda verilen bilgilerden hangisi yanlıştır?

- A) Allah'a kul olmanın gereğidir.
- B) Kişinin Allah'a olan inancını pekiştirir.
- C) Yasaklanan davranışlardan uzak durmayı da kapsar.
- D) İnsanın doğduğu andan itibaren sorumlu tutulduğu davranışlardır.

- 14. Aşağıdaki ayetlerden hangisinde insanın sorumluluğu vurgulanmıştır?

- A) "De ki: Allah size bir kötülük dilerse O'na karşı sizi kim korur?.." (Ahzâb suresi, 17. ayet)
- B) "İnsan kendisinin başıboş bırakılacağına mı zanneder." (Kıyamet suresi, 36. ayet)
- C) "Biz, gerçekten insanı en güzel şekilde yarattık." (Tîn suresi, 4. ayet)
- D) "Hiçbir millet, ecelinin önüne geçemez ve onu erteleyemez." (Hicr suresi, 5. ayet)

- 15. Dinen sorumluluk çağına gelmiş bireylerin iyi ve kötü olan bütün davranışları ve bunlarla ilgili hükümlere ne ad verilir?

- A) Ef'al-i mükellefin
- B) Ahsen-i takvim
- C) Amel-i salih
- D) İlmihal

- 16. Farz-ı kifaye ile ilgili aşağıdakilerden hangisi söylenemez?

- A) Toplum olarak sorumlu olunan farzlardır.
- B) Sevabı yalnız işleyene değil tüm topluma aittir.
- C) Bir kişinin yerine getirmesi ile diğerlerinden sorumluluk kalkar.
- D) İlim öğrenmek, cenaze namazı kılmak buna örnektir.

1. OTURUM

17. • Zekât vermek
• Abdest alırken ağıza su vermek
• Rahatsız edici koku ile camiye gitmek
Bu davranışlar aşağıdaki hükümlerden hangisine örnek oluşturmaz?
- A) Farz B) Sünnet
C) Mekruh D) Vacip
18. Hz. Peygamber döneminden sonra dini bir delile dayanmadan ortaya çıkan ve dinin özüne uymayan inanç, fikir ve davranışlara ne ad verilir?
- A) Şirk B) Müfsit
C) Bid'at D) Mekruh
19. Bir davranışın ibadet sayılabilmesi için aşağıdakilerden hangisi gerekli değildir?
- A) Niyet
B) Gizlilik
C) İhlas
D) Kur'an ve sünnete uygunluk
20. Bir şey hakkında düşünce yoluyla derin bilgi ve anlayışa erişme durumuna ne ad verilir?
- A) Marifet B) Rivayet
C) Haber D) Zan

(112) DİN KÜL. AHL. BİL. – 2

1. Örf ve âdet ile ilgili aşağıdakilerden hangisi söylenemez?
- A) Gelecek kuşaklara yön verir.
B) Toplumun bir arada tutan değerlerdir.
C) Maddî ve manevî unsurlardan oluşur.
D) Tüm toplumlarda aynı şekilde uygulanır.
2. Nefsin isteklerinde ölçülü olmak, aşırı istekleri bastırıp dinin ve aklın buyruğu altına sokmak ile kazanılan erdemdir.
Tanımlanan kavram aşağıdakilerden hangisidir?
- A) Adalet B) Tevazu
C) İffet D) Sabır

3. Aşağıdakilerden hangisi hem maddî hem manevî değerler kapsamında yer almaktadır?
- A) Tarihi camiler B) Örf
C) Gelenek D) İnanç
4. "Onlar öyle kimselerdir ki halk kendilerine, 'insanlar size karşı ordu toplamışlar, onlardan korkun.' dediklerinde, bu söz onların imanını artırdı ve 'Allah bize yeter, O ne güzel vekildir' dediler."
(Âl-İmrân suresi, 173. ayet)
Bu ayette aşağıdakilerden hangisi övülmektedir?
- A) Tefekkür B) Şecaat
C) İffet D) Adalet
5. İslam medeniyetinin en parlak zamanını yaşadığı dönem aşağıdakilerden hangisi kabul edilmektedir?
- A) Emeviler B) Abbasiler
C) Selçuklular D) Osmanlılar
6. Aşağıdakilerden hangisi Türkçe olarak kaleme alınan eserlerden biridir?
- A) Mesnevi
B) Mukaddime
C) Dîvân-ı Hikmet
D) el-Kanun fi't-Tıp
7. Kudüs aşağıdaki padişahlardan hangisinin döneminde fethedilmiştir?
- A) Fatih Sultan Mehmet
B) Yavuz Sultan Selim
C) İkinci Abdülhamit Han
D) Kanuni Sultan Süleyman
8. Abdulkadir Geylani ve İmam Azam Ebu Hanife'nin türbelerinin bulunduğu bölge aşağıdakilerden hangisidir?
- A) Bağdat B) Hicaz
C) Horasan D) Türkistan
9. İmam Rabbani, Şah Veliyullah Dihlevî ve Muhammed İkbâl aşağıdaki bölgelerin hangisinde yetişen âlimlerdendir?
- A) Balkanlar B) Endülüs
C) Hint Alt Kıtası D) Anadolu

10. Mâverâünnehir ile ilgili aşağıdaki bilgilerden hangisi yanlıştır?
- A) Hz. Ebubekir döneminde fethedilmiştir.
B) Türkistan coğrafyasında yer alan bir bölgedir.
C) Buhara ve Semerkant şehirleri bu bölgede yer almaktadır.
D) Kelime anlamı olarak nehrin öbür yakası anlamına gelmektedir.
11. Hindistan'da birçok yere cami inşa ettirerek ve dini anlatacak hocalar getirterek İslam kültürünün bu bölgede yerleşmesine katkı sağlayan yönetici aşağıdakilerden hangisidir?
- A) Kanuni Sultan Süleyman
B) Sultan Alparslan
C) Fatih Sultan Mehmet
D) Gazneli Sultan Mahmut
12. "Rabbinin yoluna hikmet ve güzel öğütle davet et."
(Nahl suresi, 125. ayet)
Aşağıdakilerden hangisi bu ayette geçen hikmet kelimesinin anlamlarından biri değildir?
- A) Doğru ve etkili söz söyleme
B) Dünya nimetlerini terk etme
C) Şüpheli ortadan kaldırma
D) Gerçeği açığa çıkarma
13. Cimrilik, gerekli yerlere harcamaktan kaçınmayı; israf ise aklın ve dinin uygun gördüğü ölçüden fazla ve gereksiz harcamayı ifade eder. Cimrilik ve israf İslam dinine göre haramdır.
Bu metinde aşağıdakilerden hangisi vurgulanmaktadır?
- A) Dürüst olmak
B) Kararlı olmak
C) İktisatlı olmak
D) Misafirperver olmak
14. "Yazıklar olsun bana! Keşke falanı dost edinmeseydim! Andolsun, Kur'an bana geldikten sonra beni ondan o saptırdı..."
(Furkân suresi, 28-29. ayetler)
Bu ayetin mesajına en yakın hadis aşağıdakilerden hangisidir?
- A) İnsanların en hayırlısı, onlara en fazla yararı dokunandır.
B) Kişi dostunun dini üzeredir. Bu yüzden her biriniz kiminle dostluk ettiğine dikkat etsin.
C) Kardeşinle tartışmaya girme, onunla incitici biçimde şakalaşma ve ona yerine getiremeyeceğin sözü verme.
D) Mümin cana yakındır. İnsanlarla yakınlık kurmayan ve kendisiyle dostluk kurulamayan kimsede hayır yoktur.

1. OTURUM

15. • Kurtuba, İsbiliye, Gırnata en önemli şehirlerindedir.
• Tarık bin Ziyad'ın başlattığı fetihler ile İslam ülkesi hâlini almıştır.
• 1492 yılına kadar Müslümanların hâkimiyeti altında kalmıştır.

Bu bilgiler aşağıdaki bölgelerden hangisine aittir?

- A) Endülüs B) Mağrib
C) Mısır D) İran

16. "Ey insanlar! Doğrusu biz sizi bir erkekle bir dişiden yarattık ve birbirinizle tanışmanız için sizi kavimlere ve kabilelere ayırdık. Muhakkak ki Allah yanında en değerli olanınız, O'ndan en çok sakınanınızdır. Şüphesiz Allah bilendir, her şeyden haberdardır."
(Hucurât suresi, 13. ayet)

Bu ayet ile ilgili aşağıdakilerden hangisine ulaşılamaz?

- A) İrk, renk, dil farklılıklarının sebep ve hikmetinin olduğuna
B) İnsan olma bakımından herkesin birbirine denk olduğuna
C) Allah katında üstünlüğün takva ile olduğuna
D) Güzel ahlakın kaynağının din olduğuna

17. • Abdülkadir el-Cezâiri
• Abdülkerim el-Hattab
• Ömer el-Muhtar

Bu şahsiyetlerin ortak özelliği aşağıdakilerden hangisidir?

- A) İşgalci güçlere karşı ülkelerinin bağımsızlığı için öncülük etmişlerdir.
B) Matematik ve tıp alanında ilmî çalışmalarda bulunmuşlardır.
C) Dönemlerinin en büyük kütüphanelerini oluşturmuşlardır.
D) Anadolu'da İslam'ın yayılmasında etkili olmuşlardır.

18. İslam'a göre, Müslümanlar birbirlerinden sorumludurlar. Anne ve babalar evlatlarının hem maddi hem de manevi değerlerle süslenmeleri için ellerinden gelen bütün gayretleri gösterirler. Akrabalar ve komşular birbirlerini görüp gözetmelidirler.

Bu metin aşağıdaki hadislerden hangisinin açıklamasıdır?

- A) Hikmet müminin yitiğidir, onu bulunduğu yerde alır.
B) Arkadaşını bir hatası sebebiyle kınayan kişi aynı hatayı işlemeyen olmaz.
C) Müminler birbirlerini sevmekte, acıtmakta ve korumakta bir vücuda benzerler.
D) Allah sizin şekillerinize ve mallarınıza değil kalplerinize ve amellerinize bakar.

19. **Aşağıdakilerden hangisi İslam dininin yasakladığı örf ve âdetlerden biri değildir?**

- A) Kan davası gütmek
B) Falcı ve büyücülerden medet ummak
C) Türbelere veya ağaçlara çaput bağlamak
D) Kız istemede erkeğin kahvesine tuz atmak

20. **Aşağıdaki tarihi yapı ve bulunduğu yer eşleştirmelerinden hangisi yanlıştır?**

- A) Elhamra Sarayı - İspanya
B) Mostar Köprüsü - Arnavutluk
C) Tac Mahal - Hindistan
D) Mehmet Ali Paşa Medresesi - Yunanistan

(115) DİN KÜL. AHL. BİL. – 5

1. **Hayatın anlamı ve varoluş amacını kavrayan insanın aşağıdaki davranışlardan hangisini yapması beklenmez?**

- A) İyi iş ve davranışlarda bulunması
B) Allah'ın emir ve yasaklarına uyması
C) Kendisine verilen nimetler için şükretmesi
D) Dünya hayatının sorumluluklarından uzak olması

2. "...Hüküm yalnızca O'nundur. Kesinlikle O'na döndürüleceksiniz."
(Kasas suresi, 70. ayet)

Bu ayette aşağıdakilerden hangisi vurgulanmaktadır?

- A) İslam'ın evrenselliği
B) Ahiret hayatının varlığı
C) İnsanın yaratılış amacı
D) Kıyamet alametleri

3. **Berzah ile ilgili aşağıdaki bilgilerden hangisi yanlıştır?**

- A) Kabir hayatı şeklinde de ifade edilir.
B) İki şey arasındaki perde, engel anlamlarına gelir.
C) İnsanın amel defterinin kendisine teslim edileceği yerdir.
D) Ölümden sonra mahşerdeki dirilişe kadar geçecek süredir.

4. • Bilgisi sadece Allah'a aittir.
• İsraili isimli meleğin sûra üflemesi ile başlayacaktır.
• Kur'an'da dünya hayatının sona ermesi olarak tanımlanır.
Bu bilgiler aşağıdaki kavramlardan hangisi ile ilgilidir?

- A) Kıyamet B) Cennet
C) Mahşer D) Sırat

5. "O gün insanlar hakka çağırılan o korkunç sesi işiteceklerdir. İşte bu, kabirlerden çıkış günüdür."
(Kâf suresi, 42. ayet)

Bu ayette altı çizili bölüm ile aşağıdakilerden hangisine değinilmektedir?

- A) Mizan B) Sırat
C) Ba's D) Hesap

6. "Allah; mümin erkeklere ve mümin kadınlara ebedî olarak kalacakları, içinden ırmaklar akan cennetler ve Adn cennetlerinde çok güzel köşkler vadetti. Allah'ın rızası ise bunların hepsinden daha büyüktür. İşte bu büyük başarıdır."
(Tevbe suresi, 72. ayet)

Bu ayetten cennet ile ilgili aşağıdakilerden hangisine ulaşılamaz?

- A) Sonsuz olduğuna
B) İyi ve güzelin mekânı olduğuna
C) Farklı isim ile nitelendirildiğine
D) Görevli meleklerinin bulunduğuna

7. **Aşağıdakilerden hangisi Kur'an-ı Kerim'de cehennem için kullanılan kavramlardan biridir?**

- A) Dârusselâm B) Nâr
C) Naîm D) Firdevs

8. Teçhiz, vefat eden kişinin yıkanması ile başlayıp defin işleminin tamamlanmasına kadar yapılması gerekenleri ifade eder.

Buna göre aşağıdakilerden hangisi ölen kişinin teçhiz işlemleri içerisinde yer almaz?

- A) Vasiyetini yerine getirmek
B) Yıkayıp kefenlemek
C) Kabristana taşımak
D) Defnetmek

1. OTURUM

9. • Farz-ı kifayedir.
• Rükûsu ve secdesi yoktur.

Hakkında bilgi verilen namaz aşağıdakilerden hangisidir?

- A) Teravih namazı
B) Bayram namazı
C) Cenaze namazı
D) Mescit namazı

10. "Andolsun ki sizi biraz korku ve açlıkla, bir de mallar, canlar ve ürünlerden eksilterek deneriz. Sabredenleri müjdele."

(Bakara suresi, 155. ayet)

Bu ayetten aşağıdakilerden hangisi çıkarılamaz?

- A) Sıkıntılara yenik düşmeyenlerin kazançlı olacağı
B) Dayanma gücünün ibadetler ile sağlanabileceği
C) İmtihanın farklı şekillerde olduğu
D) Allah'ın insanları imtihan ettiği

11. Yaşadığı dönemde çoğu kişi Hz. Peygamber'e eşyalarını emanet etmiştir. O, her ne pahasına olursa olsun aldığı emanetleri korumuştur. Bu konuda hassas davranan Hz. Peygamber, Medine'ye hicret etmeden önce kendisinde bulunan emanetleri sahiplerine iade etmesi için Hz. Ali'yi görevlendirmiştir.

Bu olay Hz. Peygamber'in hangi özelliğine örnek gösterilebilir?

- A) Güvenilirliğine
B) Kanaatkârlığına
C) Cesaretine
D) Sabrına

12. "...Eğer kaba, katı kalpli olsaydın, hiç şüphesiz etrafından dağılır giderlerdi..."

(Âl-i İmrân suresi, 159. ayet)

Bu ayetten Hz. Peygamber ile ilgili aşağıdakilerden hangisine ulaşılabılır?

- A) Kararlarında hakkı gözetmiştir.
B) Tehditler karşısında cesaretlidir.
C) Verdiği sözleri yerine getirmiştir.
D) Etrafındakilere karşı merhametlidir.

13. Aşağıdaki hadislerden hangisi adalet ile ilgilidir?

- A) Allah'a yemin ederim ki kızım Fatıma hırsızlık yapsaydı onu da cezalandırırdım.
B) Küçüğümüze merhamet etmeyen, büyüğümüze saygı göstermeyen bizden değildir.
C) Müslümanların evlerinin en hayırlısı içinde yetime bakılıp iyilik edilen evdir.
D) Birisi Allah için tevazu gösterirse Allah da onu yüceltir.

14. "Peygamberlerin Allah'tan aldıkları vahiyleri insanların anlayabilmeleri için yapmış oldukları açıklamalar" anlamına gelen kavram aşağıdakilerden hangisidir?

- A) Teşri B) Haşiye
C) İctihat D) Tebyin

15. "Ey örtünüp bürünen! Kalk ve insanları uyar."
(Müddessir suresi, 1-2. ayetler)

Bu ayette Hz. Peygamber aşağıdakilerden hangisi ile görevlendirilmiştir?

- A) Cihat B) Tebliğ
C) Liderlik D) Yardımlaşma

16. Hz. Peygamber'in,

- Beş vakit namazın zamanı
- Hangi durumlarda orucun bozulacağı
- Kimlerin zekât vermesi gerektiği

gibi durumları bildirmesi aşağıdaki görevlerinden hangisi ile ilgilidir?

- A) Teşri B) Tilavet
C) Temsil D) Tefekkür

17. "İşte kitap; onda asla şüphe yoktur. O, günahattan sakınanlar için bir rehberdir."

(Bakara suresi, 2. ayet)

Bu ayet Kur'an-ı Kerim'in hangi özelliği ile ilgilidir?

- A) Sözlerinin insanları aciz bırakması
B) Okunmasının ibadet olması
C) Hidayet kaynağı olması
D) Son ilahi kitap olması

18. Aşağıdakilerden hangisi ihsan sahibi kişinin özelliklerinden değildir?

- A) Amellerini samimiyet ile yerine getirir.
B) Allah'ı her an görüyormuş gibi yaşar.
C) Kötü söz ve fiillerden kaçınır.
D) Sorumluluklarını göz ardı eder.

19. Kur'an-ı Kerim'de "göklerin ve yerin yegâne sahibi olan Allah'ın yolu" olarak bildirilen kavram aşağıdakilerden hangisidir?

- A) Sırât-ı Müstakim
B) Sadaka-i cariyeh
C) Salih amel
D) İtidal

20. Aşağıdakilerden hangisi Allah yolunda cihada örnek değildir?

- A) Fitne ve fesadı önlemek
B) Gayret gösterip dünya hayatı için mal biriktirmek
C) İslam'a ve insanlığa faydalı ilmi çalışmalar yapmak
D) İyilikleri yayıp kötülükleri ortadan kaldırmak için çabalamak

(121) FELSEFE – 1

1. Bilgiyi seven ve bilgelik arayışı içinde bilginin peşinde koşan kişiler aşağıdakilerden hangisiyle adlandırılır?

- A) Sanatçı B) Filozof
C) Psikolog D) Sosyolog

2. İbn-i Sina'ya göre felsefenin amacı; "Bir insanın nesnelere hakikatlerini kavrayabileceği kadar kavramasıdır."

Bu düşünceden hareketle aşağıdakilerden hangisi söylenebilir?

- A) İnsan aklı sınırlıdır.
B) İnsan nesnelere dair her şeyi bilebilir.
C) Tüm bilgi deneyimle elde edilebilir.
D) Nesnelere hakikati bilinebilir.

3. Özne olarak insanın nesne olarak var olanla karşılaşması sonucu ortaya çıkardığı ürün aşağıdakilerden hangisiyle ifade edilir?

- A) Merak B) İhtiyaç
C) Sevgi D) Bilgi

1. OTURUM

4. İleri sürülen düşüncelerin derinlemesine sorgulanarak, doğru ve yanlış yanlarının belli ölçütlere göre değerlendirilmesi demektir.

Verilen tanım felsefenin aşağıdaki özelliklerinden hangisine aittir?

- A) Evrensel olma
B) Çelişkili olma
C) Eleştirel olma
D) Yığılımlı ilerleme

5. Her felsefe sorusunda amaç, bir kavramın ya da kavram öbeğinin açıklanmasıdır.

Buna göre aşağıdakilerden hangisi bir felsefe sorusudur?

- A) İyi bir araban var mı?
B) Özgürlük nedir?
C) Film saat kaçta başlayacak?
D) Yarın hava nasıl olacak?

6. Aşağıdakilerden hangisi felsefenin işlevlerinden biri değildir?

- A) Bildiğimizle yetinmemizi sağlama
B) Bilme ve anlama merakını doyurma
C) Eleştirel bakış açısı kazandırma
D) Akılsal kararlar vermeye yardımcı olma

7. Felsefede düşüncelerin birbirini geliştirecek, zenginleştirecek şekilde sürekli çoğalması aşağıdaki özelliklerinden hangisini ifade eder?

- A) Sorgulayıcılık B) Evrensellik
C) Öznellik D) Birikimlilik

8. Jean Jacques Rousseau ve Voltaire'in Fransız demokrasisinin doğuşunda önemli katkıları olmuştur.

Bu bilgiden hareketle aşağıdakilerden hangisi söylenebilir?

- A) Felsefe sayesinde insan, peşin hüküm ve önyargılarının farkına varır.
B) Felsefe insana, doğru yaşamın nasıl olması gerektiğini düşündürür.
C) Felsefi görüşler toplumsal hayatın dönüşümü üzerinde etkilidir.
D) Felsefi düşünme kavramların doğru kullanılmasını gerektirir.

9. Aşağıdakilerden hangisi felsefe yapmak için gerekli yetilerden biri değildir?

- A) Merak etme
B) Şüphe duyma
C) Ezberci bakış
D) Sorgulayıcı olma

10. Her türden eleştiri ya da tartışmaya kapalı olmak, öne sürülen ilkelere, öğretileri eleştirmeden, sorgulamadan olduğu gibi benimsemek aşağıdaki kavramlardan hangisiyle adlandırılır?

- A) Dogmatiklik B) Şüphecilik
C) Gerçekçilik D) Deneycilik

11. Felsefi düşünmede akıl yürütürken bazı kuralları kullanarak bir fikirden başka fikirlere ulaşırız.

Verilen ifadede felsefeyle aşağıdaki alanların hangisi arasındaki bağlantıdan söz edilmiştir?

- A) Mantık B) Tarih
C) Coğrafya D) Sosyoloji

12. 1. Önerme: Birinci atın yelesi var.
2. Önerme: İkinci atın yelesi var.
3. Önerme: Üçüncü atın yelesi var.
...
100. Önerme: Yüzüncü atın yelesi var.
Sonuç: Öyleyse tüm atların yelesi var.

Verilen örnekle ilgili aşağıdakilerden hangisi doğru bir bilgidir?

- A) Genelden özele yapılmış bir akıl yürütmedir.
B) Özelden genele akıl yürütülerek sonuca ulaşılmıştır.
C) Sadece bir örnek incelenerek genelleme yapılmıştır.
D) Benzer bir durumun ortaklığından hareketle yanlış bir sonuca ulaşılmıştır.

13. Eğer birisi "Denizde bir gemi var." derse ve o anda denize bakıp geminin var olduğunu görürsek doğru söylediğini düşünürüz.

Verilen ifade aşağıdakilerden hangisine örnek oluşturur?

- A) Benzerlik B) Çelişiklik
C) Evrensellik D) Doğruluk

14. Tutarlılık; mantıklı bir bütünün parçaları arasındaki karşılıklı bağlantının veya uyumun olması, düşüncelerin kendi içinde çelişki içermemesidir.

Buna göre aşağıdakilerden hangisi tutarlılık örneğidir?

- A) Zayıflamak isteyen Aylin'in daha çok yemek yemesi
B) Kitap okumanın önemini dile getiren Ayça öğretmenin her fırsatta kitap okuması
C) Yardımlaşmanın önemiyle ilgili proje hazırlayan Erdem'in kendisinden yardım isteyenleri geri çevirmesi
D) Çalışmadan sınıfı geçemeyeceğini düşünen Emre'nin ders çalışmaması

15. Doğru veya yanlış değeri alabilen cümleler aşağıdakilerden hangisiyle adlandırılır?

- A) Hakikat B) Temellendirme
C) Önerme D) Akıl yürütme

16. Aşağıdakilerden hangisi felsefi temellendirmeye ilgili doğru bir bilgidir?

- A) Ortaya konan düşüncelerin faydalı olanları seçilir.
B) Birbirinden bağımsız konular araya getirilir.
C) Aynı konudaki çelişik fikirler bağlantılandırılır.
D) Konu edinilen gerçeklik üzerine elde edilen bilgilerin dayanakları ortaya konulur.

17. Aşağıdakilerden hangisi felsefi tartışmanın amaçları arasında yer almaz?

- A) Öne sürülen her tür görüşü felsefi görüş olarak değerlendirmek
B) Savunulan görüşleri geliştirmeye çalışmak
C) Aranılan gerçeğin doğru bilgisine ulaşmaya çabalamak
D) Düşüncelerin çelişkisizce birbirlerini destekleyip desteklemediğine dikkat etmek

18. Aşağıdakilerden hangisi felsefi sorularla ilgili doğru bir bilgi değildir?

- A) Sorgulamaya götürür.
B) Bakış açımızı genişletir.
C) Cevapları kesindir.
D) Eleştirilebilir.

1. OTURUM

19. Felsefi sorularla aranılan, kavramların anlamını aydınlatmak ve bunlardan ne anlaşıldığını ortaya koymaktır.

Bu bilgiye göre aşağıdakilerden hangisi "teknoloji" konusunda sorulabilecek felsefi bir sorudur?

- A) Teknolojik ürün alırken hangi markayı tercih etmeliyim?
- B) Teknoloji nedir ve yaşamımızı nasıl etkilemektedir?
- C) Cep telefonu teknolojik bir alet midir?
- D) Tıbbi cihazlar modern teknolojiye uygun mudur?

20. Aşağıdakilerden hangisi kavramları doğru kullanmamız sonucunda yaşanacak durumlar arasında yer almaz?

- A) Doğru ve temellendirilmiş fikirler üretilmesi
- B) Doğru düşünmenin gerçekleşmesi
- C) Anlaşılabilir bir iletişimin sağlanması
- D) Bir düşüncenin yanlış anlaşılması

(125) FELSEFE – 3

1. Herakleitos "Aynı ırmağa iki kez giremezsin." diyerek aşağıdakilerden hangisini anlatmak istiyor olabilir?

- A) Her şeyin aynı ilk nedenden kaynaklandığını
- B) Doğaya uyum sağlamanın önemli olduğunu
- C) Hiçbir şeyin aynı kalmadığını; değiştiğini
- D) Doğada özgürlüğün var olduğunu

2. Kendisini ziyarete gelen Makedonya Kralı Büyük İskender'in "Benden bir isteğin var mı?" sözüne karşılık "Gölge etme başka ihsan istemez." sözüyle düşüncelerini açıkça ortaya koyan ve ritimde bir küfenin içinde yaşayan bir filozoftur Sinoplu Diogenes.

Diogenes'le ilgili verilen örnekten hareketle aşağıdakilerden hangisine ulaşamaz?

- A) Mal ve mülk sahibi olmanın önemli olmadığına
- B) İnsanın daima daha fazlasını istemesi gerektiğine
- C) İnsanın doğaya uygun yaşaması gerektiğine
- D) İnsanın az şeyle yetinebileceğine

3. Aşağıdakilerden hangisi varlığın tek bir maddeden meydana gelmediğini savunur?

- A) Varlığın sudan meydana geldiğini söyleyen Thales
- B) Varlığın atomdan meydana geldiğini söyleyen Demokritos
- C) Varlığın ateşten meydana geldiğini söyleyen Herakleitos
- D) Varlığın su, toprak, hava ve ateşten meydana geldiğini söyleyen Empedokles

4. Aşağıdakilerden hangisi "Evrenin ilk nedeni nedir?" sorusuna verilmiş maddeci bir cevap değildir?

- A) Belirsizlik
- B) Toprak
- C) Ateş
- D) Su

5. Sokrates'e göre bilgi, ahlaklı ve erdemli olmayı getirir. Kişinin bilgisizliği ise ahlaktan yoksun davranışlar göstermesine neden olur. Ona göre kimse bilerek kötülük yapmaz.

Parçadan hareketle Sokrates'e göre aşağıdakilerden hangisi kötülük yapmanın nedenidir?

- A) Atılanklık
- B) Bilgelik
- C) Cehalet
- D) Cesaret

6. Aristoteles'e göre maddi neden; bir şeyin hangi maddeden yapıldığını gösteren ve değişimden bağımsız olan nedendir.

Buna göre; "bir sanatçı tarafından bir demet çiçeğin içine konması için alçıdan yapılan vazo" örneğinde aşağıdakilerden hangisi maddi nedendir?

- A) Alçının vazoya dönüşmesini sağlayan sanatçı
- B) Vazonun bir demet çiçek için yapılması
- C) Alçının vazo görünüşünü alması
- D) Vazonun yapıldığı alçı

7. MÖ 300 civarlarında kurulan Stoa felsefe okulu bünyesinde, Marcus Aurelius gibi bir imparator filozof ile Epiktetos gibi bir köle filozof birlikte bulunur.

Bu bilgide Stoa okuluyla ilgili aşağıdakilerden hangisi vurgulanmaktadır?

- A) İnsanın iyiyi seçme özgürlüğü vardır.
- B) Felsefe yapmak belli bir konuma özgü değildir.
- C) Doğanın kendi yasaları içinde bir işlevi vardır.
- D) İnsanların kendi dışındaki olayları değiştirebilme gücü yoktur.

8. Augustinus, Tanrı'nın her zaman iyiyi emrettiğini ama insana irade vermek suretiyle iyiyi veya kötüyü seçme özgürlüğünü de tanıdığını belirtir.

Augustinus'un bu ifadesi Hristiyan felsefesinin aşağıdaki problemlerinden hangisiyle ilgilidir?

- A) Tümmeller problemi
- B) Ruhun ölümsüzlüğü problemi
- C) Kötülük problemi
- D) Tanrı'nın varlığının kanıtı problemi

9. Maturidi kelamcılarının göre Allah, insanları İslam inancına davet etmiştir. Bazı kişiler, inancı bozacak nitelikte hurafeler uydurmuştur. Allah'ın varlığına yönelik delil sunma biçimlerinden biri de akılla yapılandır ve bu hurafelerin kaldırılmasında akla başvurmak önemlidir.

Parçada Maturidilere göre inanç için aşağıdakilerden hangisinin önemi ele alınmıştır?

- A) Akıl
- B) Hayal gücü
- C) Deney
- D) Duygu

10. Aşağıdakilerden hangisi İslam düşünürlerinden biri değildir?

- A) Farabi
- B) İbn-i Sina
- C) İbn-i Haldun
- D) Aquinalı Thomas

11. İslam düşünürlerinin Antik Yunan felsefesi üzerine düşünme ürünleri oluşturması, Batı'nın tekrar Antik Yunan felsefesinden etkilenmesine neden olmuş ve bu durum, zamanla Batı'da Rönesans'ın oluşmasına zemin hazırlamıştır.

Parçadan hareketle İslam felsefesiyle ilgili aşağıdakilerden hangisi söylenebilir?

- A) İslam coğrafyasında çeşitli felsefi görüşler ve bunların etrafında şekillenen okullar vardır.
- B) Antik Yunan felsefesinden etkilenilmiştir.
- C) Akıl, iman ve inanç gibi konular tartışılmıştır.
- D) Çeviri faaliyetleri yapılmıştır.

1. OTURUM

(132) TARİH – 2

12. İnsan eğer iradesine dayalı olarak seçimler yapıyor ve bu seçimlerine bağlı olarak davranışlarda bulunuyorsa özgürdür. Özgürce seçtiği ve yerine getirdiği davranışlardan ötürü de sorumludur. İnsanın seçme özgürlüğünün olmadığı yerde davranışlarından sorumlu olması da beklenemez.

Bu bilgiye dayanarak aşağıdakilerden hangisinin sorumluluk konusunda diğerlerinden farklı olduğu söylenebilir?

- A) Cebriye kelimalarına göre davranışı tercih eden ve insana yaptıran Allah'tır.
- B) Maturidi kelimalarına göre birden fazla davranışı yaratan Allah, seçen ve yapan insandır.
- C) Mu'tezile kelimalarına göre davranışın imkânını yaratan Allah, seçen ve yapan insandır.
- D) Eş'arriye kelimalarına göre insanın seçmesi ve eylemesi için davranışları yaratan Allah'tır.

13. Aşağıdakilerden hangisi Farabi'nin Erdemli Şehir'inin yöneticisinde bulunması gereken özelliklerden biri değildir?

- A) Hafızası kuvvetli olmalıdır.
- B) Adaleti ve adalet ehlini sevmesi lazımdır.
- C) Öğretmeyi ve öğrenmeyi sevmesi lazımdır.
- D) Aklını devreye koymadan duygularıyla karar vermelidir.

14. Aklınla elde ettiğin bilgilere karşı duyduğun bu güvenin daha önce duyduğun organlarınla elde ettiğin bilgilere karşı duyduğun o güven gibi olmadığından nasıl emin olabilirsin? (...) Öyleyse akıl hakemi ortaya çıkarak duydu organlarının verdiği bilgilerin yanlışlığına nasıl hükmettiyse akıl idrakinin ötesinde başka bir hakem doğabilir ve onun sağladığı bilgilerin yanlış olduğuna hükmedebilir.

Gazali'nin verilen düşüncelerinden aşağıdakilerden hangisi eleştirilmektedir?

- A) İnsan ruhundaki kötülük
- B) Evrene hâkim olan düzen
- C) Aklın ortaya koyduğu bilgi
- D) Duyguların davranışlar üzerindeki etkisi

15. Devleti canlı organizma gibi doğan, büyüyen, ölen bir varlık olarak gören düşünür aşağıdakilerden hangisidir?

- A) Yunus Emre
- B) İbn-i Haldun
- C) Hacı Bektaş Veli
- D) El Kindi

16. Modern düşünce, felsefenin bilimi ve bilimsel yöntemi temele alan düşünce sistemidir. Birey ve bireyin düşüncesi tüm yönleriyle öne çıkarılmıştır. Aklın bilimsel yöntemi kendine kılavuz etmesi beklenmektedir.

Buna göre aşağıdakilerden hangisi modern düşünceye ait bir özellik olamaz?

- A) Felsefenin konusu dindir.
- B) Birey ön plana çıkmıştır.
- C) İnsan merkezli bir düşüncedir.
- D) Doğa, deney ve aklıla açıklanabilir.

17. "İnsan hakları", "adalet" gibi kavramlar 15-17. yy. düşüncesinde öne çıkan aşağıdaki konulardan hangisiyle ilgilidir?

- A) Doğayı anlama
- B) Bilimsel yöntem
- C) Kartezyen felsefe
- D) Hukuk felsefesi

18. Aşağıdaki yazar - ütopya eşleştirmelerinden hangisi doğru değildir?

- A) Platon - Devlet
- B) T. More - Ütopya
- C) Farabi - 1984
- D) A. Huxley - Cesur Yeni Dünya

19. Francis Bacon'a göre doğru düşüncenin önünde bazı idoller vardır. Onlardan biri de bazı düşüncelerin otorite olarak kabul edilmesinden kaynaklanan tiyatro idolleridir.

Buna göre aşağıdakilerden hangisi tiyatro idolüne uygun bir örnektir?

- A) Ürün reklamlarında bilim insanlarının yer alması
- B) Fırtınanın öfkeli olarak algılanması
- C) "Canavar" kelimesinin herkes için farklı anlamlar içermesi
- D) Kişinin kendi beğenilerinden hareketle "En güzel müzik sanat müzigidir." demesi

20. "Yer Çekim Yasası"ni keşfetmiştir.

- 27 yaşında Cambridge Üniversitesi'nde profesör olmuş ve bilime katkısı nedeniyle kraliyet adına şövalye ilan edilmiştir.
- "Prensipler" ve "Optik" adlı eserleri kaleme almıştır.

Bilgileri verilen bilim insanı aşağıdakilerden hangisidir?

- A) Galileo Galilei
- B) Isaac Newton
- C) Francis Bacon
- D) Nicolaus Kopernik

1. Türk adı Çin kaynaklarında hangi anlamda kullanılmıştır?

- A) Türemek
- B) Güç-Kuvvet
- C) Miğfer
- D) Törelî

2. Asya Hun Devleti'nin bilinen ilk hükümdarı aşağıdakilerden hangisidir?

- A) Ho-han-yeh
- B) Çi-çi
- C) Mete Han
- D) Teoman

3. Aşağıdakilerden hangisi Uygurların yaşam tarzının değişmesine ve savaşçı özelliklerinin zayıflamasına neden olmuştur?

- A) Ülke sınırlarının genişlemesi
- B) Mani dinini kabul etmeleri
- C) Asya Hunlarının soyundan gelmeleri
- D) İpek yoluna hâkim olmaları

4. İlk Türk devletleri dört esas üzerine kurulmuştur.

Aşağıdakilerden hangisi bu esaslardan biri değildir?

- A) Bağımsızlık
- B) Halk
- C) Kanun
- D) Savaş

5. İstemi Yabgu, kendisine karşı düşmanca tutum takınan Sasani Hükümdarına karşı aşağıdakilerden hangisiyle ittifak yapmıştır?

- A) Bizanslılar
- B) Çinliler
- C) Hazarlar
- D) Moğollar

6. Uygurlar, alım-satım ve borç alıp vermede belirli bir para sistemine sahip olmuşlardır. Borç olarak alınan mal ve para, faiz karşılığında genellikle ilkbaharda alınmış ve ürünün kaldırıldığı sonbaharda ödenmiştir.

Uygurların bu uygulamaları aşağıdakilerden hangisiyle ilgilidir?

- A) Ticaret
- B) Eğitim
- C) Askerlik
- D) Yönetim

7. İslamiyet'in doğduğu dönemde, Türklerin anayurdu olan Orta Asya'da aşağıdaki devletlerden hangisi bulunmaktaydı?

- A) Bizans İmparatorluğu
- B) Asya Hun Devleti
- C) Habeş Krallığı
- D) I. Kök Türk Devleti

1. OTURUM

8. Aşağıdakilerden hangisi Hz. Muhammed döneminde yaşanan gelişmelerden biri değildir?
- A) Medine Sözleşmesi
B) Kerbela Olayı
C) Mekke'nin Fethi
D) Tebük Seferi
9. İslam Devleti, Zatü's Savârî adı verilen ilk deniz zaferini hangi halife döneminde kazanmıştır?
- A) Hz. Ali B) Hz. Osman
C) Hz. Ömer D) Hz. Ebu Bekir
10. Aşağıdakilerden hangisi Emevi Devleti'nin yıkılışının sebeplerinden biri değildir?
- A) Hanedan üyeleri arasındaki mücadeleler
B) Arap olmayanları dışlayan mevali politikası
C) Toplumdaki kabilecilik anlayışı
D) Devletin merkezinin Şam'a taşınması
11. Abbasilerde devletin mali işlerine bakan divan aşağıdakilerden hangisidir?
- A) Divanü'l-ceyş
B) Divanü'l-mezalim
C) Divanü'l-beytülmal
D) Divanü'l-tevki
12. Mekke, Medine ve Suriye'yi ege-menliğine alarak kutsal topraklara sahip olan ilk Türk Devleti aşağıdakilerden hangisidir?
- A) Eyyubiler B) İhşidiler
C) Tolunoğulları D) Memlükler
13. Mantık ilmine katkılarından dolayı Aristo'dan sonra "İkinci Öğretmen" lakabıyla anılan Müslüman ilim adamı aşağıdakilerden hangisidir?
- A) Farabi B) İbn-i Rüşd
C) İmam Gazali D) İbn-i Sina
14. Hindistan'a yaptığı 17 sefer ile İslamiyet'in Hindistan'da yayılmasını sağlayan Türk hükümdarı aşağıdakilerden hangisidir?
- A) Satuk Buğra Han
B) Gazneli Mahmut
C) Yusuf Kadir Han
D) Alp Tegin

15. Karahanlı Devleti'nde vezirler aşağıdaki unvanlardan hangisini kullanmıştır?
- A) Sultan B) Yuğruş
C) Emir D) Hace
16. Kaşgarlı Mahmut tarafından yazılan ve Türk tarihinin ilk sözlüğü olarak kabul edilen eser aşağıdakilerden hangisidir?
- A) Divân-ı Hikmet
B) Kutadgu Bilig
C) Divân-ı Lugâti't-Türk
D) Atabetü'l-Hakayık
17. Abbasi Halifesi'nin, Büyük Selçuklu Sultanı Tuğrul Bey'i "Doğunun ve Batının Hükümdarı" ilan etmesiyle aşağıdaki durumlardan hangisi ortaya çıkmıştır?
- A) İslam Dünyası'nın siyasi liderliği Türklere geçmiştir.
B) Tuğrul Bey, Abbasi Halifesi olarak seçilmiştir.
C) Halifelik Büyük Selçuklu Devleti'ne geçmiştir.
D) İslamiyet, Türkler arasında yayılmaya başlamıştır.
18. İlk defa bir Bizans imparatorunun, bir Türk hükümdarına esir düştüğü savaş aşağıdakilerden hangisidir?
- A) Dandanakan B) Pasinler
C) Katvan D) Malazgirt
19. Büyük Selçuklu Devleti'nde "Sultan-ı Azam" unvanını alan hükümdar aşağıdakilerden hangisidir?
- A) Tuğrul Bey
B) Sultan Sencer
C) Sultan Melikşah
D) Alp Arslan
20. Büyük Selçuklu Devleti Dönemi'nde Nizamiye Medresesi aşağıdaki şehirlerden hangisinde açılmıştır?
- A) İsfahan B) Nişabur
C) Bağdat D) Merv

(136) SEÇMELİ TARİH – 2

1. Aşağıdakilerden hangisinin sonucunda Avrupa'da ulus devletler kurulmaya başlanmıştır?
- A) Reform Hareketleri
B) Fransız İhtilali
C) Coğrafi Keşifler
D) Haçlı Seferleri
2. 1830 İhtilalleri, Avrupa'da ilk olarak aşağıdaki ülkelerin hangisinde başlamıştır?
- A) İsviçre B) Fransa
C) İtalya D) Osmanlı Devleti
3. Aşağıdakilerden hangisi Kapitalizmin amaçlarından biri değildir?
- A) Ticarete en yüksek kâr elde edebilmek
B) Üretim aşamasında devletin müdahalesini en asgari düzeye düşürmek
C) Özel mülkiyet yerine kolektif mülkiyet oluşturmak
D) Ekonomiyi özel kesime bırakmak
4. Osmanlı Devleti'nde bağımsızlıklarını elde etmek amacıyla Kara Yorgi liderliğinde ayaklanan azınlık aşağıdakilerden hangisidir?
- A) Arnavutlar B) Araplar
C) Yunanlılar D) Sırplar
5. II. Mahmut'un Yeniçeri Ocağını kaldırıp yerine kurdurduğu ordunun ismi aşağıdakilerden hangisidir?
- A) Asâkir-i Mansûre-i Muhammediye
B) Nizam-ı Cedit
C) Kuvay-ı Millîye
D) Kapı Kulu Ocakları
6. Avrupalı devletler aşağıdakilerden hangisi ile Osmanlı Devleti'nde okul açma hakkını elde etmişlerdir?
- A) II. Meşrutiyet
B) Kapitülasyonlar
C) Sened-i İttifak
D) Mecelle

1. OTURUM

7. II. Mahmut Dönemi'nde Mehterhâne kaldırılarak yerine aşağıdaki hangi okul açılmıştır?

- A) Feshane
- B) Debbâğhane
- C) Hendesehane
- D) Mızıka-i Hümayun

8. Tanzimat Fermanı'nın hazırlanmasında rol oynayan devlet adamı aşağıdakilerden hangisidir?

- A) Mustafa Reşit Paşa
- B) Mehmet Ali Paşa
- C) Ziya Paşa
- D) Alemdar Mustafa Paşa

9. Osmanlı Devleti ilk dış borcunu aşağıdaki devletlerden hangisinden almıştır?

- A) Prusya
- B) Rusya
- C) İspanya
- D) İngiltere

10. Düyûn-ı Umûmiye İdaresi aşağıdakilerden hangisinin doğrultusunda kurulmuştur?

- A) Kanun-i Esasi
- B) Seferberlik kararnamesi
- C) Muharrem Kararnamesi
- D) Islahat Fermanı

11. Osmanlı Devleti'nde yeraltı treni (metro) ve tramvay ilk defa hangi padişah zamanında yapılmıştır?

- A) II. Abdülhamit
- B) Sultan Abdülaziz
- C) II. Mahmut
- D) I. Ahmet

12. II. Abdülhamit Dönemi'nde rüştiye ve idadilerin yaygınlaştırılması aşağıdaki alanların hangisi ile ilgilidir?

- A) Eğitim
- B) Ekonomi
- C) Siyaset
- D) Tarım

13. İttihat ve Terakki Cemiyeti ve Meşrutiyet'e karşı yapılan 31 Mart Ayaklanması sonucu tahttan indirilen Osmanlı padişahı aşağıdakilerden hangisidir?

- A) III. Selim
- B) V. Mehmet Reşat
- C) II. Abdülhamit
- D) II. Mahmut

14. Aşağıdakilerden hangisi Osmanlı Devleti'nde sanayiye güçlendirmeye yönelik tedbirlerden biridir?

- A) İngiltere ile Balta Limanı Ticaret Antlaşması'nın imzalanması
- B) Islah-ı Sanayi Komisyonu'nun kurulması
- C) Müsadere usulünün uygulanması
- D) İltizam sisteminin yaygınlaştırılması

15. "Milletlerin Zenginliği" adlı kitabıyla loncaların kapatılmasını savunan düşünür aşağıdakilerden hangisidir?

- A) Thomas Hobbes
- B) Max Weber
- C) Adam Ferguson
- D) Adam Smith

16. Osmanlı Devleti'nde mutlak monarşiden meşrutî monarşiye geçiş aşağıdakilerin hangisi ile sağlanmıştır?

- A) I. Meşrutiyetin ilanı
- B) Düyûn-u Umumiye İdaresi'nin kurulması
- C) 1913 Babıâli Baskını
- D) Sened-i İttifak'ın kabul edilmesi

17. Aşağıdakilerden hangisi II. Meşrutiyetle birlikte Osmanlı Devleti'nde kurulan siyasi partilerden biridir?

- A) Terakkiperver Fırkası
- B) Serbest Cumhuriyet Fırkası
- C) Cumhuriyet Halk Fırkası
- D) İttihat ve Terakki Fırkası

18. Aşağıdakilerden hangisi klasik üretimin (zirai üretim ve zanaat üretimi) özelliklerinden biridir?

- A) Üretim teknolojisi basittir.
- B) Üretim araçlarının mülkiyeti fabrika/firma sahibine aittir.
- C) Üretim fabrikalarda, satışlar iç ve dış pazarlarda yapılır.
- D) Üretimde makineleşme ön plandadır.

19. Makineleşme ilk olarak endüstrinin hangi alanında başlamıştır?

- A) Kimya
- B) Tekstil
- C) Gıda
- D) Çimento

20. 1831-1882 yılları arasında Osmanlı Devleti'nde Anadolu'daki Müslüman nüfusu ikiye katlanmıştır.

Bu durumun temel sebebi aşağıdakilerden hangisidir?

- A) Tımar sisteminin bozulması
- B) Köyden kente göçlerin yaşanması
- C) Kaybedilen topraklardan gelen göçler
- D) Yönetim sisteminde değişiklik

(151) COĞRAFYA – 1

1. "Doğa insanın yaşam alanını belirler. İnsan bu yaşam alanı içindeki unsurlarla bütünlük oluşturur"

Aşağıda verilenlerden hangisi bu genellemeyle uyumlu bir durumdur?

- A) Maden yataklarının yeryüzüne düzensiz dağılması
- B) Kutba yakın yerlerde canlı çeşitliliğinin ve popülasyonunun azalması
- C) Elverişli iklim ve verimli düz alanlarda nüfus miktarının artması
- D) Yağış miktarının yüksek olduğu bölgelerde bitki yoğunluğunun artması

2. Macellan, 1519'da deniz yoluyla çıktığı seyahatte hep batıya giderek tekrar başladığı yere ulaşacağını düşünmüş ancak seyahat esnasında Filipin adalarında öldürülmesinden dolayı bu turu tamamlamak Del Kano isimli denizciye nasip olmuştur.

Macellan'ın bu seyahatiyle aşağıdakilerden hangisini ispatlamak istediği söylenebilir?

- A) Dünya'nın küre şeklinde olduğunu
- B) Keşfedilmemiş yeni kıtalar olduğunu
- C) Denizlerin karalardan daha fazla olduğunu
- D) Dünya'nın uzak noktalarında da insanlar olduğunu

3.

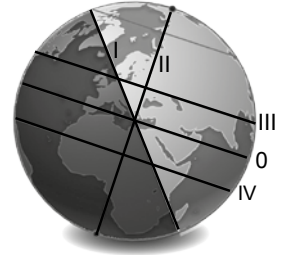

Yukarıdaki kürede numaralanmış çizgilerden hangisi 21 Haziran'daki "aydınlanma çemberinin" bir kısmını göstermektedir?

- A) I
- B) II
- C) III
- D) IV

1. OTURUM

4. • Yerel saat farklarının oluşumu
• Cisimlerin gölge boylarının gün içinde değişimi
• Okyanus akıntılarının yönünde sapmaların olması

Verilenlerin tamamının bir arada oluşması aşağıdakilerden hangisinin sonucudur?

- A) Dünya'nın şeklinin
B) Dünya'nın Güneş etrafında dönmesinin
C) Dünya'nın Güneş'e yaklaşıp uzaklaşmasının
D) Dünya'nın kendi ekseninde dönmesinin
5. Aşağıdaki görselde yere dikilen bir çubuğun gün içinde dört farklı zamanda oluşturduğu gölgeler görülmektedir.

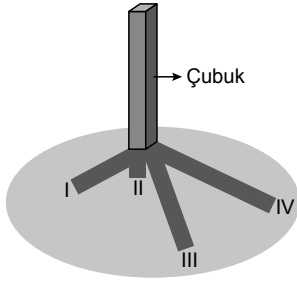

Buna göre kaç numaralı gölge boyunun öğle vaktini gösterdiği söylenebilir?

- A) I B) II C) III D) IV
6. Dönenceler arasında kalan bölgede yıllık sıcaklık ortalamalarının yüksek olmasının temel sebebi aşağıdakilerden hangisidir?
- A) Güneş ışınlarının buraya yıl boyu dik ve dike yakın açılarla gelmesi
B) Yerçekimi kuvvetinin Ekvator'dan kutuplara doğru artması
C) Yörünge düzlemi ile Ekvator düzlemi arasında açı olması
D) Kuzey ve güney yarım kürelerde aynı anda farklı mevsimlerin yaşanması
7. Ekvatordan uzaklaştıkça aşağıdakilerden hangisi gerçekleşmez?
- A) Çizgisel hız azalır.
B) Okyanuslarda tuzluluk oranı artar.
C) Tarım ve yerleşmenin üst sınırı düşer.
D) Gece ve gündüz süreleri arasındaki eşitlik bozulur.

8. Meridyenler için aşağıdakilerden hangisi söylenemez?

- A) Kutuplarda birleştikleri
B) Toplam 360 adet yaydan oluştuğu
C) Aralarındaki mesafenin kutuplara doğru daraldığı
D) Başlangıç meridyeninin yerküreyi kuzey ve güney olarak ikiye böldüğü

9. Türkiye'nin özel konumuyla ilgili aşağıdakilerden hangisi doğrudur?

- A) Kuzeyinde Afrika kıtası yer alır.
B) Uluslararası ticaret yollarının dışında kalır.
C) Ortalama yükseltisi batıdan doğuya doğru azalır.
D) Dünya'daki önemli petrol üretim alanlarına yakındır.

10. Arazideki mesafelerin ve yer şekillerinin gerçeğe en yakın biçimde kâğıt üzerine aktarılabilmesi için aşağıdakilerden hangisinin haritalarda kullanılması zorunlu olmuştur?

- A) Lejant B) Ölçek
C) Yön oku D) Harita başlığı

11. Klimatoloji biliminin çalışma alanı aşağıdakilerden hangisidir?

- A) Toprak B) Bitki
C) İklim D) Yer şekilleri

12. Enlem etkisinden dolayı Ekvator'dan uzaklaştıkça sıcaklık değerlerinin düzenli olarak azalması gerekirken her yerde bu durum gözlenmez.

Aşağıdakilerden hangisi bu duruma Türkiye'den bir örnektir?

- A) Zonguldak'ın Kayseri'den daha sıcak olması
B) Muğla'nın Sinop'tan daha sıcak olması
C) Adana'nın Samsun'dan daha sıcak olması
D) Diyarbakır'ın Erzurum'un'dan daha sıcak olması

13. Aşağıdaki merkezlerin hangisinde nem oranı daha yüksektir?

- A) Erzincan B) Denizli
C) Mersin D) Çankırı

14. Aşağıdakilerden hangisi rüzgârın esiş yönünü etkilemez?

- A) Yer şekilleri
B) Bitki örtüsü
C) Kayaç cinsi
D) Basınç merkezlerinin konumu

15.

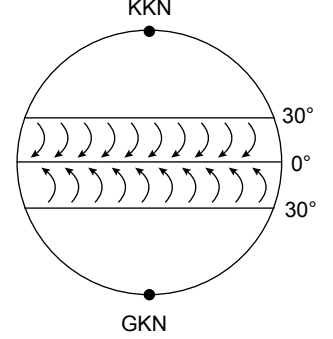

Görselde etki alanı ve hareket yönü gösterilen rüzgârın adı nedir?

- A) Alizeler
B) Kutup rüzgârları
C) Meltemler
D) Muson rüzgârları

16. Havadaki bağıl nem oranının % 100 olması durumunda aşağıdakilerden hangisi gerçekleşir?

- A) Kuraklık B) Yağış
C) Hortum D) Kırağı

17. Çöl iklimi için aşağıdakilerden hangisi söylenebilir?

- A) Günlük sıcaklık farkı düşüktür
B) Havada nem oranı yüksektir.
C) Yıllık yağış toplamı 500 mm'nin altına inmez.
D) Doğal bitki örtüsü kurakçıl otlar ve kaktüslerdir.

18. Aşağıdaki iklim tiplerinden hangisinde toprak aylarca donmuş hâlde kalır?

- A) Akdeniz B) Ekvatorial
C) Tundra D) Muson

19. Türkiye'nin aşağıda verilen özelliklerinden hangisi kuzey yarım kürede yer almasıyla ilgilidir?

- A) Doğusunda sıcaklık ortalamalarının batısından düşük olması
B) Dağların üst kısımlarında iğne yapraklı ağaçların yoğunlaşması
C) Akdeniz ikliminin Ege'de içerilere daha fazla sokulması
D) Dağlarının kuzey cephelerinin güney cephelerinden daha soğuk olması

1. OTURUM

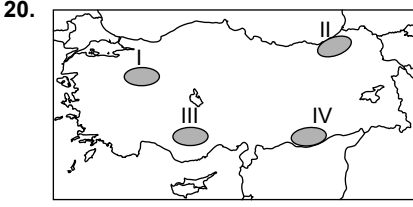

Yukarıdaki Türkiye haritasında numaralanmış yerlerin hangisinde yıllık yağış miktarı daha fazladır?

- A) I B) II C) III D) IV

(155) SEÇMELİ COĞRAFYA – 1

1. Ekosistemde su, besin maddesi ve enerjinin bir canlıdan diğerine geçmesine ---- denir.

Cümlede boş bırakılan yere aşağıdakilerden hangisi gelmelidir?

- A) Habitat B) Besin zinciri
C) Ayrıştırıcılar D) Üreticiler

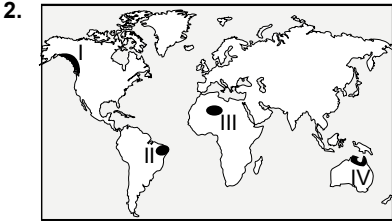

Kaktüs gibi kurakçıl bitkiler ile deve ve sürüngen hayvanların yaygın olduğu çöl biyomu harita üzerinde numaralanmış alanların hangisinde görülür?

- A) I B) II C) III D) IV

3. Canlıların yeryüzünde dağılışıyla ilgili aşağıda verilen bilgilerden hangisi yanlıştır?

- A) Çöller bitki ve hayvan türleri bakımından zengin bölgelerdir.
B) İklim, canlıların dağılışını etkileyen önemli bir faktördür.
C) Sıcaklık, yağış, nem ve ışık kaynağı zengin bölgelerde bitki türleri ve yoğunlukları daha fazladır.
D) Bir bölgede iklimin değişmesi, bitki ve hayvan türlerini göçe veya adaptasyona zorlar.

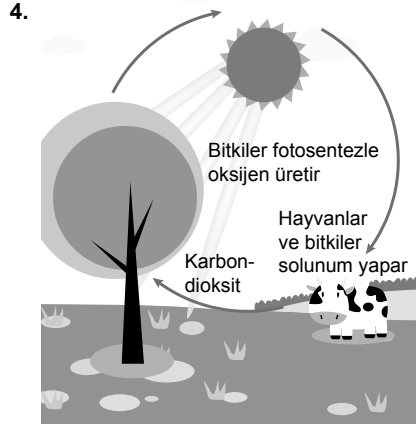

Görseldeki canlılar için yaşamsal öneme sahip olan döngü aşağıdakilerden hangisidir?

- A) Oksijen döngüsü
B) Karbon döngüsü
C) Azot döngüsü
D) Su döngüsü

5. Ülkelerin nüfus projeksiyonları hazırlama amaçları arasında aşağıdakilerden hangisi yoktur?

- A) Ülke nüfusunun gelecekteki durumu hakkında tahminler yapmak
B) Geçmişteki nüfus miktarını tespit etmek
C) Alt yapı planlarında tutarlılığı artırmak
D) Ekonomi politikalarında istikrar sağlamak

6. Aşağıdakilerden hangisi ülkemizde nüfusun ikiye katlanma hızını artıran faktörlerden biridir?

- A) Aile planlaması yapmak
B) Kadının iş olanaklarının çeşitlenmesi
C) Kırsala göre kentli sayısının daha fazla olması
D) Çok çocuklu ailelere vergi muafiyeti sağlamak

7. Aşağıdaki şehirlerden hangisinin küresel etki alanı diğerlerine göre daha geniştir?

- A) Şam B) Hartum
C) İstanbul D) Bakü

8. Aşağıdakilerden hangisi liman şehirlerimizden biridir?

- A) Mersin B) Ankara
C) Kayseri D) Malatya

9. Aşağıdakilerden hangisi köylerin ortak özelliklerinden biri değildir?

- A) Ekonomisi tarım ve hayvancılığa dayanır.
B) İşbirliği ve sosyal dayanışma kuvvetlidir.
C) Nüfusları az kapladıkları alan küçüktür.
D) Hizmet sektörü gelişmiştir.

10. Yağışın bol, su kaynaklarının yeterli olduğu verimli sahalarda üretimi, kar yağışı nedeniyle ulaşımda meydana gelen aksamalar dağıtımı, çok soğuk veya çok sıcak kurak alanlarda nüfusun seyrek olmasıyla tüketimi etkileyen doğal unsur aşağıdakilerden hangisidir?

- A) Doğal afetler B) Bitki örtüsü
C) İklim D) Toprak yapısı

11. Sanayi tesislerinin kurulmasından gerekli araç gereçlerin teminine ve çalışanların ücretlerinin ödenmesine kadar birçok alanda üretimi etkileyen beşeri faktör aşağıdakilerden hangisidir?

- A) Sermaye birikimi
B) Teknolojik gelişmeler
C) Tarımsal faaliyetler
D) Kitle iletişim araçları

12. Aşağıdakilerden hangisi tükenebilen doğal kaynaklardandır?

- A) Güneş B) Rüzgâr
C) Petrol D) Dalga

13. Aşağıdakilerden hangisi Doğu Karadeniz Projesi (DOKAP) kapsamında yer alan illerden biridir?

- A) Çorum B) Trabzon
C) Bartın D) Zonguldak

14. Ürünlerin üretiminde sıcaklık ortalamasının yüksekliği olgunlaşma süresini kısaltır. Mevsimin başında ilk yetişen sebze ve meyvelere ise turfanda denir.

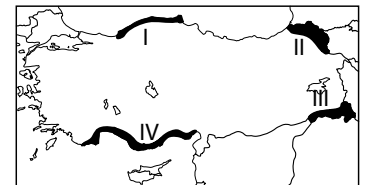

Bu bilgilere göre turfanda tarımında harita üzerinde numaralanmış alanların hangisi ilk sırada yer alır?

- A) I B) II C) III D) IV

1. OTURUM

15. Güney Doğu Anadolu Bölgesi'nde tarımda sulama imkânlarının yaygınlaşması aşağıda verilenlerden hangisinin miktarında azalmaya neden olur?

- A) Tarımsal verimlilikte
- B) Tarımsal ürün çeşitliliğinde
- C) Tarımda çalışan kişi sayısında
- D) Nadasa bırakılan alanda

16. Aşağıdakilerden hangisi Türkiye'de tarımı desteklemek amacıyla kurulan kamuya ait bankalardan biridir?

- A) Vakıf Bank
- B) Ziraat Bankası
- C) Halk Bank
- D) İş Bankası

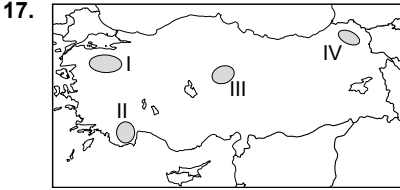

Harita üzerinde numaralanmış alanların hangisi bor rezervleri bakımından zengindir?

- A) I
- B) II
- C) III
- D) IV

18. Yenilenebilir (tükenmeyen) enerji kaynaklarıyla ilgili verilen bilgilerden hangisi yanlıştır?

- A) Hidroelektrik santraller, temiz bir enerji kaynağıdır.
- B) Gelgit enerjisi, Dünya ve Ay arasındaki çekim kuvvetine bağlı oluşur.
- C) Türkiye'de ilk rüzgâr santrali İzmir'de kurulmuştur.
- D) Doğu Karadeniz'de güneş enerjisi potansiyeli yüksektir.

19. Aşağıdakilerden hangisi Türkiye sanayisinin genel özelliklerinden biri değildir?

- A) Cumhuriyetin ilk yıllarında küçük işletmelerden oluşmaktadır.
- B) 1927 yılında Sanayi Teşvik Kanunu ile önemli yatırımlar yapılmıştır.
- C) Günümüzde çalışanların 3/4'ü sanayi alanında istihdam edilmektedir.
- D) Ülkemizde son yıllarda savunma sanayisinde yerlilik oranı artmıştır.

20. Ülkemizde, sanayi tesisleri genelde nüfusu fazla olan, önemli ulaşım yolları ve limanlara yakın yerlere kurulmuştur.

Aşağıdaki illerden hangisinde yukarıda bahsedilen durum söz konusudur?

- A) Bartın
- B) İzmir
- C) Sinop
- D) Bayburt

(157) SEÇMELİ COĞRAFYA – 3

1. 65 milyon yıl önce Meksika Körfezi yakınında gerçekleştiği belirlenen ve yaptığı etkiler ile dinozorlarında içinde olduğu pek çok canlı türünün yok olmasına sebep olan ekstrem doğa olayı nedir?

- A) Tsunami
- B) Orman yangını
- C) Kuraklık
- D) Asteroid çarpması

2. Aşağıdakilerden hangisi bir bölgede yaşanan kuraklığın olumsuz etkilerini azaltacak uygulamalardan biridir?

- A) Turizm faaliyetlerini durdurmak
- B) Bilinçli su tüketimini sağlamak
- C) Tarım gübresi kullanımından vazgeçmek
- D) Enerji üretiminde fosil yakıt kullanmak

3. Herhangi bir dayanıklı tüketim malının üretim aşamalarından (ham maddenin üretimi, nakliyesi, malın üretimi) satış noktasına ulaştırılmasına kadar geçen sürede yoğun şekilde enerji tüketilmekte ve doğaya salınan katı, sıvı ve gaz atıklar ekosisteme zarar vererek küresel ısınmayı artırıcı etki yapmaktadır.

Aşağıdakilerden hangisi bu zararı en aza indiren uygulamalardan biri olabilir?

- A) Geri dönüşüm
- B) Ağaçlandırma
- C) Biyoçeşitliliği koruma
- D) Damla sulama yöntemi

4. Tarımsal faaliyetlerin yapıldığı yerleşmelerde gerçekleştirilen sosyal ve kültürel faaliyetlerden biri de tarım festivalleridir.

Buna göre aşağıdakilerden hangisi tarım turizmi olarak da bilinen bu festivallerin yerel halka sağladığı kazanımlardan biri değildir?

- A) Sosyokültürel gelişme
- B) Ekonomik gelirlerin artması
- C) Üretilen ürünlerin tanıtılması
- D) Kentlere göçü teşvik etmesi

5. Aşağıdaki tabloda bazı kıtaların geçmiş ve gelecekteki nüfus ve nüfus beklentileri (%) verilmiştir.

Kıta	1990	2014	2050
Kuzey Amerika	75	81	87
Avrupa	70	73	82
Afrika	31	40	56
Asya	32	48	64

Tabloya bakarak aşağıdakilerden hangisi söylenebilir?

- A) Kentsel nüfus Avrupa'da en fazladır.
- B) En kalabalık şehirler Afrika kıtasındadır.
- C) Asya kentsel nüfusun en hızlı arttığı kıtadır.
- D) Kuzey Amerika nüfus artış hızı en yüksek yerdir.

6. Dünya ekonomisinde gelecekte üretimde iş gücü faktörünün eskiye göre daha az önemli olacağını öne süren bir bilim insanının bu iddiasını aşağıdakilerden hangisine dayandırdığı söylenebilir?

- A) Küreselleşmeye bağlı olarak işsizliğin artmasına
- B) Robot teknolojisinde kaydedilen gelişmelere
- C) Mülteci durumuna düşen kişi sayısının artmasına
- D) Ekonomik yapının gelecekte hizmet ağırlıklı olmasına

7. Hizmetlerin yurt geneline yayılmasını sağlamak ve denetimini yapmak için yasalara bağlı olarak oluşturulan devlet kurumları bulunmaktadır.

Aşağıdakilerden hangisi işlevsel hizmet bölgesine örnek oluşturulan bu kuruluşlardan biridir?

- A) İstanbul Valiliği
- B) Karayolları Genel Müdürlüğü
- C) Devlet İstatistik Kurumu
- D) Güneydoğu Anadolu Projesi

1. OTURUM

8. Aşağıdakilerden hangisi Türkiye'de bölgeler arasında gelişmişlik seviyesinde farkların olmasının ortaya çıkardığı sorunlardan biridir?

- A) Kentlere göç
- B) Tarımda verim artışı
- C) Modern yapılaşma
- D) Çevre koruma bilincinin gelişmesi

9. Doğu Karadeniz Projesi (DOKAP) kapsamına giren yerlerin genelinde aşağıdakilerden hangisinin potansiyelinin düşük olduğu söylenebilir?

- A) Balıkçılık
- B) Orman
- C) Taş kömürü
- D) Çay-fındık

10. Türkiye'de hizmet sektöründe çalışanların gayrisafi yurt içi hasılası (GSYH) içindeki payı 1923'te %37 iken bu değer 2016'da %70'e ulaşmıştır.

Bu veri artışında Türkiye'de kaydedilen aşağıdaki gelişmelerden hangisinin payı yoktur?

- A) Okul ve öğretmen sayısının artması
- B) Turistik konaklama tesislerinin artması
- C) Dağıtım ve ulaşım hizmetlerinin gelişmesi
- D) Tarımda ekilebilir alan yüzölçümünün artması

11. Ticaret; üreticiden tüketiciye kadar uzanan taşıma, depolama, tezgâhlama ve ambalajlama gibi bir çok işlemi kapsar. Kısaca kazanç amacı taşıyan bütün faaliyetler, ticaret kelimesi ile ifade edilir. Bir bölgede üretim, tüketim ve nüfus arttıkça ticaret potansiyeli daha yüksek olur.

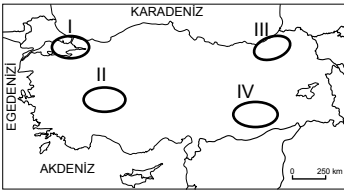

Buna göre haritada numaralanmış yerlerin hangisinde ticari hacim daha büyüktür?

- A) I
- B) II
- C) III
- D) IV

12. Ülkemizde ulaşım sistemlerinin gelişmiş olduğu Marmara Bölgesi için aşağıdakilerden hangisi söylenemez?

- A) Enerji tüketimi yüksektir
- B) Nüfus yoğunluğu yüksektir
- C) Turizm sektörü geri kalmıştır
- D) Ekonomik faaliyetler yoğundur

13. Haydarpaşa, İzmir, Mersin, Bandırma ve Samsun limanlarının ülkemiz ekonomisi açısından önem taşımaktadır.

Verilen bilgiye göre aşağıdakilerden hangisinin etkisi daha fazladır?

- A) Boru hatları ağının yetersiz kalmasının
- B) Ülkemiz istihdamında payının olmasının
- C) Ülke nüfusunun çoğunun kıyılarda yaşamasının
- D) Uluslararası ticaretimizin %65'inin buralardan yapılmasının

14. Teknoloji ve iletişim araçlarındaki hızlı gelişmeyle beraber mal ve hizmetlerin, paranın, teknolojinin, kültürlerin ülke sınırları düşünülmezsizin akışı ve aktarımına ne ad verilir?

- A) Ulaştırma
- B) Ticaret
- C) Küreselleşme
- D) Pazar

15. Dünya ticaretinin %90'a yakın kısmı Avrupa, Asya ve Kuzey Amerika ülkeleri tarafından gerçekleşmesinin temel sebebi aşağıdakilerden hangisidir?

- A) Nüfus yoğunluklarının yüksek olması
- B) Ekonomilerinin güçlü olması
- C) İklim şartlarının uygun olması
- D) Yenilenebilir enerji kaynakların yaygınlığı

16. Eski çağlarda Çin, Hindistan ve diğer Doğu medeniyetlerinde üretilen ürünlerin Avrupalı tüketiciye ulaşması Anadolu'nun kara yolları ve limanları vasıtasıyla mümkündür. Kral Yolu, İpek Yolu ve Baharat Yolu gibi önemli tarihî yollar Anadolu'ya hâkim olan Hititlerden Bizanslılara, Selçuklulardan Osmanlı'ya pek çok medeniyetin ekonomik ve siyasi gücü elinde bulundurmasını sağlamıştır. Osmanlılar ile altın çağını yaşayan tarihî ticaret yolları, imparatorluğun zayıflaması ve Batılı denizcilerin doğuya ulaşan alternatif güzergâhlar bulması ile önemini yitirmiştir.

Bu metne göre aşağıdakilerden hangisi söylenebilir?

- A) Ticaret yolları zamanla önemini kaybedebilir.
- B) Eski çağlarda en fazla mal karadan taşınıyordu.
- C) Osmanlı'nın yıkılmasına coğrafi keşifler neden olmuştur.
- D) İpek yolu kuzey-güney yönünde işleyen bir ticari güzergahtı.

17. Manavgat, Kurşunlu ve Düden şelaleleri aşağıdaki illerimizden hangisinin sınırları içindedir?

- A) Antalya
- B) Balıkesir
- C) Muğla
- D) İzmir

18. Aşağıdakilerden hangisi Türkiye'nin somut olmayan kültürel miraslarından biridir?

- A) Selimiye Camii
- B) Ani Harabeleri
- C) İshakpaşa Sarayı
- D) Kukla oyunu

19. Aşağıda coğrafi işaret kapsamına alınmış ürün ve üretim alanı arasında yapılan eşleştirmelerden hangisi yanlıştır?

- A) Zeytin - Gemlik
- B) Tantuni - Mersin
- C) Baklava - Ezine
- D) Çibörek - Eskişehir

20. Aşağıdakilerden hangisi Türkiye'nin 2023 turizm stratejisinin hedeflerinden biri olamaz?

- A) Yabancı turist sayısını arttırmak
- B) Yerli turist sayısını düşürmek
- C) Turistik işletmeleri arttırmak
- D) Turizm gelirlerini yükseltmek

(181) İNGİLİZCE - 1

1 - 20. sorularda boş bırakılan yere uygun gelen kelime ya da ifadeyi işaretleyiniz.

1.



It is - - - - nine.

- A) ten to
- B) half past
- C) twenty to
- D) twenty past

2. Emma : Hi James! - - - - ?

James : I'm fine, thank you.

- A) How are you
- B) How old are you
- C) What's your name
- D) Where are you from

1. OTURUM

3.



The flowers are ---- the vase.

- A) behind B) under
C) on D) in

4.

	✓	X
James	cooking	going to the theatre
	reading	swimming

James ----.

- A) enjoys swimming
B) likes going to the theatre
C) enjoys cooking
D) hates reading

5. **Mary** : Excuse me! ----?

Tim : Go ahead. Take the second right. It is on your left.

- A) What is Mary's occupation
B) How can I get to the zoo
C) What nationality is Tim
D) How is it going

6.



- A) Turn left
B) Go straight
C) Take photos
D) Take the first right

7. **Adam** : What kind of movies do you like?

Jack : I ----.

- A) watch TV
B) like comedy
C) enjoy reading
D) wake up at seven

8. **Max** : What time is the party?

Alex : It is ----.

- A) at the cafe B) in March
C) at 10 p.m D) on Sunday

9.

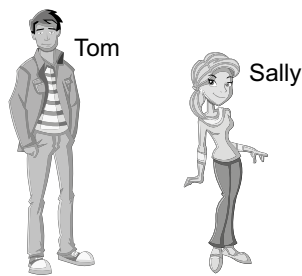

Age: 28

Age: 25

Tom is ---- than Sally.

- A) old B) older
C) the oldest D) oldest

10. **This is ---- film I have ever watched.**

- A) bad B) worse
C) good D) the worst

11. **Amy**: How often do you brush your teeth?

Alan: ----.

- A) This Saturday
B) In my school
C) Twice a day
D) In London

12.



We can ---- paper, plastic and glass.

- A) recycle B) waste
C) plant D) cut

13. **Stephanie** : How about watching a thriller?

Jonnie : ----. I prefer watching detective films rather than thrillers.

- A) It is a good idea
B) They are not very me
C) That sounds interesting
D) I haven't got any money

14.

----	----

- A) enjoy / dislike
B) dislike / like
C) love / enjoy
D) like / love

15.



Lily is ----.

- A) watching TV
B) having lunch
C) reading a book
D) surfing the web

16.

Hi, Bella!

I am going to have a party at my house on Saturday.

Would you like to join us?

Love Amy

The sender is ----.

- A) Amy B) Bella
C) party D) Saturday

17. **Andy** : I think Tina is more polite and talkative than Nicole.
George: ----. I think that Nicole is more talkative.

- A) I totally agree
B) You would love to
C) I disagree with you
D) You are absolutely right

18. **Andrea** : ---- ?

Olivia : She is tall and beautiful.

- A) Who is the most popular
B) What does she look like
C) Where is she from
D) How old is she

19. ---- is the soft, grey powder that remains after something has been burnt.

- A) Ash B) Spin
C) Damage D) Surface

20. **Taylor** : What is James like?
Martha : He is ----.

- A) short and fat
B) young and ugly
C) well-built and tall
D) romantic and honest

1. OTURUM

(181) ALMANCA – 1

1 - 17 . sorularda boş bırakılan yere uygun gelen ek, kelime ya da ifadeyi bulunuz.

1. **A:** Guten Morgen, Herr Şahin. - - - -?
B: Danke, es geht mir gut.
- A) Wer bist du
B) Was ist das
C) Wie geht es Ihnen
D) Wie heißt er
2. **A:** Woher kommt Sabrina? (Kadın)
B: - - - - kommt aus Spanien.
- A) Sie B) Er C) Es D) Wir
3. **Er - - - - aus der Türkei. Er - - - -
Türke.**
- A) kommen / bist B) kommt / ist
C) gehe / sind D) geht / bin
4. **Der Stuhl x - - - - (Pluralform)**
- A) Der Stühle B) Das Stuhl
C) Die Stühle D) Die Stuhl
5. **Klaus - - - - Musik aber Ahmet - - - -
Fußball.**
- A) hört / spielt B) höre / spiele
C) hörst / spielst D) hören / spielen
6. **A: - - - - ist deine Mutter?
B: Sie ist 40.**
- A) Warum B) Wer ist
C) Wie alt D) Was ist
- 7.



A: Wie spät ist es?
B: Es ist - - - -.

- A) Viertel nach fünf
B) Viertel vor fünf
C) Viertel nach sechs
D) Viertel vor sechs

8. **Ich - - - - meine Zähne jeden
Morgen um 7 Uhr.**

- A) frühstücke B) putze
C) spiele D) esse

9. **Özlem - - - - Gitarre in der Schule.**

- A) spielen B) spielt
C) spielten D) spielt

10. **Ich habe - - - - . Ich möchte ein Glas
Wasser trinken.**

- A) Hunger B) Durst
C) Obst D) Gemüse

11. **Ali hat Hunger. Er möchte einen
Hamburger - - - - .**

- A) essen B) isst
C) esse D) esst

12. **Klaus hat einen Termin beim Arzt.
Er - - - - um zehn Uhr dort sein.**

- A) hat B) ist
C) haben D) muss

13. **A: Was möchten Sie trinken?
B: Ich möchte - - - - Tasse Tee, bitte.**

- A) ein B) eine
C) eins D) einen

14. **Hakan - - - - seinen Vater an.**

- A) ruft B) rufen
C) ruften D) rufst

15. **A: - - - - er ein Toast essen?
B: Ja.**

- A) Möchten B) Möchtet
C) Möchtest D) Möchte

16. **Dienstag, - - - - , Donnerstag**

- A) Freitag B) Samstag
C) Mittwoch D) Montag

17. **Das ist - - - - Frau. Sie heißt
Claudia.**

- A) mein B) sein
C) ihr D) meine

18. "Dreiunddreißig, sechsundzwanzig"
**rakamlarının sayı karşılığı hangi
seçenekte doğru verilmiştir?**

- A) 38, 12 B) 15, 25
C) 18, 20 D) 33, 26

19. "Sänger" **sözcüğünün Türkçe kar-
şılığı hangisidir?**

- A) Öğretmen B) Şarkıcı
C) Doktor D) Fırıncı

20. **Aylin und Bettina / jeden Tag / laufen /
um 7 Uhr**

**Karışık olarak verilmiş olan söz-
cükler hangi seçenekte kurallı
cümle hâline getirilmiştir?**

- A) Um 7 Uhr / jeden Tag / Aylin und
Bettina / laufen
B) Um 7 Uhr / Aylin und Bettina / laufen /
jeden Tag
C) Aylin und Bettina / laufen / jeden
Tag / um 7 Uhr
D) jeden Tag / um 7 Uhr / Aylin und
Bettina / laufen

(181) FRANZIZCA – 1

1 - 18. sorularda boş bırakılan yere uygun gelen kelime ya da ifadeyi bulunuz.

1. **Mireille** : Comment s'appellent tes
frères jumeaux ?
Pierre : - - - - .
- A) Elles vont bien, merci
B) Elles ont 20 ans
C) Ils s'appellent Luc et Jean
D) Non, ils ne sont pas musiciens
2. **Sibel** : Qui est-ce ? Tu la connais ?
Sandra : Oui, c'est - - - - .
- A) mes amis français
B) mon oncle
C) mon amie italienne
D) mon directeur
3. **Ma fille n'aime pas travailler. Elle
est - - - - .**
- A) fatigué B) paresseuse
C) impatient D) jaloux

1. OTURUM

4. **Vendeur** : - - - - ?

Client : Je fais du 42.

- A) Je peux essayer ces chaussures
- B) Ça coûte combien ces chaussures de sport
- C) Que mangez-vous à midi
- D) Quelle est votre pointure

5. **Professeur** : Sophie a mal aux dents ?

Sarah : - - - - .

- A) Non, elle a mal aux oreilles
- B) Elle est dentiste dans une clinique
- C) Elle aime bien ce chocolat
- D) Oui, elle part à Nice

6. **Marie fait ses études - - - - Tokyo, - - - - Japon.**

- A) aux / au
- B) en / à
- C) à / au
- D) à / en

7. **Le mari de ma grand-mère, c'est - - - - .**

- A) mon oncle
- B) mon grand-père
- C) ma mère
- D) ma fille

8. **Le supermarché - - - - je fais les courses est au centre-ville.**

- A) que
- B) où
- C) dont
- D) qui

9. **Anne** : Ta cousine a de beaux yeux bleus ?

Arda : Oui, - - - - a de beaux yeux bleus.

- A) elle
- B) toi
- C) ils
- D) nous

10. **Sinop - - - - au nord de la Turquie.**

- A) se réveille
- B) se lave
- C) se prépare
- D) se trouve

11.

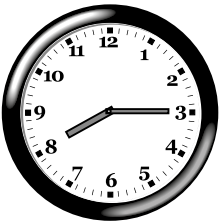

Le matin, les cours commencent à - - - - .

- A) huit heures
- B) huit heures et quart
- C) huit heures et demie
- D) huit heures trente

12. **Esra** : Ton mari va partir en train ?

Anne : - - - - .

- A) Ah, non. Elle a peur de l'avion
- B) Oui, il prend toujours son vélo
- C) Oui, il aime bien le train
- D) Oui, bien sûr. La voiture est plus confortable

13. **Nous habitons dans la même rue et le matin nous - - - - le métro à 7 h 30.**

- A) prendre
- B) prends
- C) prenons
- D) prenez

14. **Elle prend toujours l'ascenseur pour - - - - au premier étage.**

- A) vouloir
- B) écrire
- C) aimer
- D) monter

15. **Le dimanche, il aime bien aller - - - - le boulanger - - - - pied.**

- A) chez / à
- B) de / en
- C) à / de
- D) avec / chez

16. **J'entends avec - - - - .**

- A) mon ventre
- B) mes jambes
- C) mes mains
- D) mes oreilles

17. **Alice ne parle pas beaucoup parce qu' - - - - .**

- A) il se sent heureux
- B) elle est blonde
- C) elle est timide
- D) elle est blanche

18. **Thomas** : Quelle est la température ?
Serkan : Aujourd'hui, - - - - .

- A) il fait 25°
- B) nous sommes en janvier
- C) il y a de la neige
- D) nous sommes en hiver

19. (I) a / (II) ventre / (III) Elle / (IV) au / (V) mal

Yukarıdaki sözcüklerin kurallı ve anlamlı bir cümle oluşturan sırası aşağıdakilerden hangisidir?

- A) I-III-V-II-IV
- B) III-I-V-IV-II
- C) III-II-I-IV-V
- D) III-IV-II-I-V

20. "La Turquie compte 82 millions d'habitants en 2019." cümlesindeki altı çizili rakamın yazılışı aşağıdaki seçeneklerden hangisinde doğru olarak verilmiştir?

- A) cinquante
- B) soixante-dix
- C) quatre-vingt-dix
- D) quatre-vingt-deux

(222) SAĞLIK BİLGİSİ VE TRAFİK KÜLTÜRÜ – 2

1. Trafik düzenini ve trafikte bireylerin güvenliğini yalnızca yazılı kurallarla sağlamak mümkün değildir. Bu noktada insan ilişkilerinde geçerli olan bazı değerlere sahip olmamız gerekir.

Buna göre aşağıdakilerden hangisi, bu değerlerden biri değildir?

- A) Sabır
- B) Sorumluluk
- C) Yardımlaşma
- D) Saldırganlık

2. Trafikte araçından yaşlı, hasta veya çocuklu bir insanı indirmek için kısa süreli duraklayan bir sürücüyü arkadaki sürücülerin korna çalmak yerine sabırlı davranması aşağıdakilerden hangisine neden olur?

- A) Huzurlu bir trafik ortamının oluşmasına
- B) Gürültü kirliliği oluşmasına
- C) Nezaketsizliğe
- D) Saygısızlığa

3. Toplu taşıma araçlarında aşağıdakilerden hangisinin yapılması insanların emniyetli, huzurlu ve sakin bir yolculuk yapmalarına imkân sağlayacaktır?

- A) Yüksek sesle konuşulması
- B) Sürücüyü gereksiz sorular sorulması
- C) Başkalarının haklarına saygı duyulması
- D) Kendini ve diğer yolcuları tehlikeye düşürecek hareketlerde bulunulması

1. OTURUM



4. Şekildeki trafik işareti sürücüyü neyi bildirir?

- A) Takip mesafesini
B) Azami (en yüksek) hız sınırını
C) Asgari (en düşük) hız sınırını
D) Aracın azami yüklü ağırlığını
5. I. Kavşaklarda ve demiryolu geçitlerinde
II. Yaya ve okul geçitlerine yaklaşılan yerlerde
III. Görüşün yetersiz olduğu tepe üstü ve dönemeçlerde
- Yukarıda belirtilen yerlerin hangilerinde öndeki aracın geçilmesi yasaktır?
- A) I ve II. B) I ve III.
C) II ve III. D) I, II ve III.

6. Takip mesafesi en az ne kadardır?

- A) Kendi aracının saatteki hızının yarısı kadar metredir.
B) Sürülen aracın boyunun iki katı kadardır.
C) Sürücünün istediği kadardır.
D) Yolun genişliği kadardır.

7. Aksine bir işaret yoksa erişme kontrollü kara yollarında kamyon için azami hız sınırı saatte kaç kilometredir?

- A) 50 B) 70 C) 80 D) 90

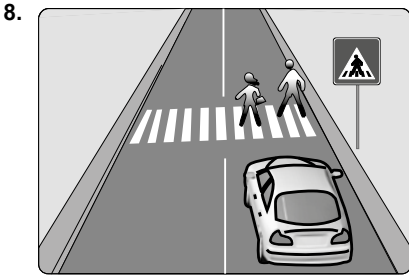

8. Şekildeki araç sürücüsünün hangisini yapması uygundur?

- A) El ve kol hareketleriyle yayaları uyarması
B) Uygun bir mesafede durup beklemesi
C) Uzun süreli kornaya basması
D) Hızını artırması

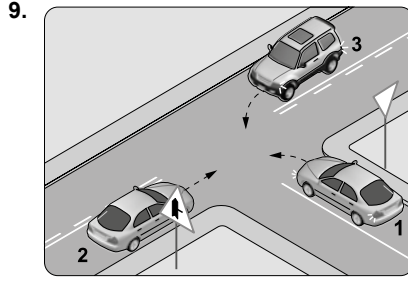

9. Şekildeki kavşakta karşılaşan araçların ilk geçiş hakkı sıralaması nasıl olmalıdır?

- A) 1 - 2 - 3 B) 1 - 3 - 2
C) 2 - 3 - 1 D) 3 - 1 - 2

10. Aşağıdakilerden hangisi geçiş üstünlüğüne sahip araçların işaretini alan sürücülerin uyması gereken kurallardan biri değildir?

- A) En sol şeride geçip hızını artırmak
B) Bir kavşakta iken kavşağı derhal boşaltmak
C) Bu araçlar geçinceye kadar gerekirse beklemek
D) Bu araçların kolayca ilerlemelerini sağlamak için taşıt yolu üzerinde yol açmak

11. I. Bilinçli ve sorumluluk sahibi bireylerin yetişmesi
II. Küçük yaşlardan itibaren trafik eğitiminin verilmesi
III. Trafik kurallarının bir yaşam biçimi olarak benimsenmesi

Verilenlerden hangileri güvenli bir trafik ortamının oluşturulmasına olumlu katkı sağlar?

- A) I ve II. B) I ve III.
C) II ve III. D) I, II ve III.

12. 2918 sayılı "Karayolları Trafik Kanunu'na" göre trafik eğitiminden ve bu alanda yapılan çalışmaların değerlendirilmesinden hangi bakanlıklar sorumludur?

- A) İçişleri Bakanlığı - Millî Savunma Bakanlığı
B) Millî Eğitim Bakanlığı - İçişleri Bakanlığı
C) Ulaştırma ve Altyapı Bakanlığı - Hazine ve Maliye Bakanlığı
D) Millî Eğitim Bakanlığı - Kültür ve Turizm Bakanlığı

13. İlk defa sürücü belgesi alanlar, belgenin alındığı tarihten itibaren iki yıl süreyle aday sürücü olarak kabul edilir.

Aday sürücü toplam kaç ceza puanını aşması durumunda sürücü belgesi trafik görevlisince iptal edilir?

- A) 50 B) 65 C) 75 D) 100

14.

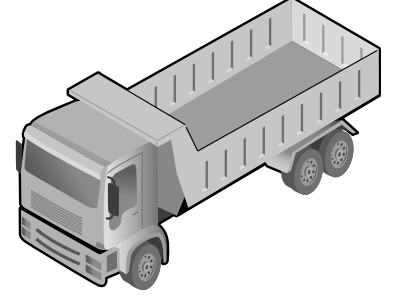

Sürücünün şekildeki aracı kullanabilmesi için hangi sınıf sürücü belgesine sahip olması gerekir?

- A) A B) C C) F D) G

15. Aracın zorunlu trafik sigortası olmadığı tespit edilirse aşağıdaki işlemlerden hangisi yapılır?

- A) Araç trafikten çekilir.
B) Aracın sürücüsü değiştirilir.
C) Sigortanın yaptırılması için 30 gün süre verilir.
D) Yük ve yolcu taşımaması kaydıyla kullanılmasına izin verilir.

16. Trafikte güvenli yolculuk yapmak için trafik ortamında bulunan tüm bireyle- re az ya da çok birtakım sorumluluklar düşmektedir.

Buna göre aşağıdakilerden hangisi yayalara düşen sorumluluklardandır?

- A) Hız sınırlamalarına dikkat etmek
B) Araç bakımlarını zamanında ve yetkili serviste yaptırmak
C) Araç içinde sürücüyü rahatsız edecek şekilde konuşmamak
D) Karşıdan karşıya geçerken yaya alt ve üst geçitlerini kullanmak

17. Aşağıdakilerden hangisi araçlarda olası bir kaza anında ölüm ve yaralanmaların en aza indirilmesi amacıyla alınan önlemlerdendir?

- A) Koyu renk giysiler giyilmesi
B) Araç kapılarının açık tutulması
C) Motorlu araç sayısının artırılması
D) Emniyet kemeri kullanılması

1. OTURUM

18. Aşağıdakilerden hangisi, motorlu bisiklet ve motosiklet sürücülerinin güvenle yolculuk yapabilmesi için uyması gereken kurallardan biri değildir?

- A) Bu araçlar yaya yollarında sürülmemelidir.
- B) Bu araçlar başka bir araca bağlanarak veya başka araçlara tutunarak sürülmelidir.
- C) Sürücü arkasında oturma yeri olsa dahi bu araçlarda birden fazla yolcu taşınmamalıdır.
- D) İzin alınarak yapılan gösteriler dışında, bu araçlar üzerinde akrobatik hareketler yapılmamalıdır.

19. Aşağıdakilerden hangisi trafik kazası sebepleri içinde yer almaz?

- A) İhmal
- B) Dikkatsizlik
- C) Denetim
- D) Bilinçsizlik

20. Aşağıdaki çalışmalardan hangisi çevrenin korunmasına katkı sağlar?

- A) Özel araçların kullanımının azaltılması
- B) Araç egzozlarının orijinalliğinin bozulması
- C) Kimyasal atıkların şartlara uyulmadan taşınması
- D) Araç içinde tüketilen yiyecek atıklarının dışarı atılması

(244) İNGİLİZCE – 5

1 - 20. sorularda boş bırakılan yere uygun gelen kelime ya da ifadeyi işaretleyiniz.

1. A/An - - - person always tells the truth.

- A) adaptable
- B) organized
- C) creative
- D) honest

2. - - - - mean things you enjoy.

- A) Personal interests
- B) Life experiences
- C) Scientific references
- D) Professional qualifications

3. Mary is going to a party tomorrow. She is going to - - - - her new red dress.

- A) rain
- B) wear
- C) swim
- D) study

4. Peter : Can we meet at four o'clock tomorrow?

Sam : - - - -. It suits me.

- A) Sorry
- B) Yes, sure
- C) I don't think so
- D) I'm afraid, I can't

5. I'd - - - - do pottery than take photographs.

- A) like
- B) love
- C) rather
- D) prefer

6. My mother is really - - - - of knitting.

- A) like
- B) good
- C) keen
- D) fond

7. Lily prefers rafting - - - - skating.

- A) to
- B) at
- C) than
- D) from

8. I - - - - swimming, especially in the sea.

- A) interested
- B) rather
- C) love
- D) fond

9. Nick broke his - - - - two months ago. It was hard for him to wear shoes.

- A) window
- B) toe
- C) house
- D) bicycle

10. I used to - - - - cartoons when I was a child.

- A) call
- B) sleep
- C) break
- D) watch

11. We used to - - - - a bicycle when we were kids.

- A) ride
- B) wear
- C) listen
- D) get up

12. The teacher was making a presentation - - - - the students were taking notes.

- A) since
- B) while
- C) after
- D) if

13. Jane hadn't done her homework earlier - - - -.

- A) because you hadn't studied
- B) since the murderer had left
- C) when he left the hospital
- D) so she went to bed late

14. Tina hadn't - - - - any Chinese before she moved to Peking.

- A) spoken
- B) arrived
- C) bought
- D) sold

15. Last night, Nina had - - - - finished her homework by 6 p.m.

- A) after
- B) since
- C) already
- D) before

16. Amanda watched a film - - - - the children had gone to bed.

- A) before
- B) after
- C) then
- D) since

17. I failed the exam. I wish I had - - - -.

- A) driven more carefully
- B) helped mum
- C) studied more
- D) paid the bills

18. If I had - - - -, I wouldn't have been late for work.

- A) saved money
- B) had a car crash
- C) had an accident
- D) set the alarm clock

19. I wish I had - - - - English when I was younger.

- A) learned
- B) helped
- C) bought
- D) taken

20. If I had started training in time, I would have - - - -.

- A) brought my umbrella
- B) won the race
- C) told his wife
- D) worn a coat

1. OTURUM

(244) ALMANCA – 5

1 - 20. sorularda boş bırakılan yere uygun gelen ek, kelime ya da ifadeyi bulunuz.

1. Sie können das Museum - - - - 9.00 Uhr - - - - 17 Uhr besuchen.

- A) ab / zu B) um / als
C) bei / zur D) von / bis

2. Man muss für den Eintritt ins Kino 15 Lira - - - -.

- A) besuchen B) bezahlen
C) verkaufen D) erlaubt

3. Ich kann leider am Samstag nicht kommen, - - - - mein Freund aus Deutschland kommt.

- A) weil B) denn
C) dass D) oder

4. Ali und Sibel sind - - - - Arzt gekommen.

- A) beim B) zur
C) vom D) nach

5. - - - - 12 Uhr und 13.30 Uhr ist die Bank geschlossen.

- A) Zwischen B) Um
C) Beim D) Bis

6.



Die Blumen sind - - - - der Vase.

- A) unter B) in C) auf D) über

7.



A: Wo hängt Sie das Bild hin?
B: Sie hängt es - - - - Wand.

- A) auf der B) in das
C) über der D) an die

8. Karin sagt, - - - - sie auch am Samstag arbeiten muss.

- A) dass B) weil
C) aber D) denn

9. A: Ich möchte mir eine neue Wohnung - - - -, aber sie soll nicht sehr teuer sein.

B: - - - - kannst du bezahlen?
A: 1000 Lira.

- A) sehen / Warum
B) besichtigen / Wo
C) mieten / Wie viel
D) kaufen / Womit

10. Die Stadt Izmir - - - - uns sehr.

- A) gefällt B) gefallen
C) findet D) geht

11. A: Wohin - - - - du den Tisch?

B: Ich - - - - ihn in die Ecke.

- A) stelle / stellt B) stellst / stelle
C) stellen / stellst D) stellst / stellen

12. A: Wann wird dein Vater - - - -?

B: Morgen Abend.

- A) komme B) kommt
C) kommst D) kommen

13. Ich treffe mich jeden Samstag mit - - - - Freunden.

- A) deine B) unser
C) meinen D) kein

14. A: Ich denke, dass unsere Klasse - - - - Fußball spielt - - - - die 9B.

- A) besser / als
B) am besten / dann
C) gut / aber
D) besste / dass

15. A: - - - - du mit uns in die Ferien fahren?

B: Nein, ich - - - - nicht.

- A) Kann / soll B) Willst / musste
C) Darfst / darf D) Soll / kann

16. A: Hast du dein Auto - - - - Garage geparkt?

B: Nein, sie steht neben dem Haus.

- A) auf den B) in die
C) unter den D) über der

17. A: - - - - hast du das Geschenk bekommen?

B: Von meiner Mutter.

- A) Von wem B) Wovon
C) Von was D) Womit

18. Wie lange - - - - der Flug nach Amerika?

- A) fahre B) fahren
C) dauern D) dauert

19. Ich habe den Lehrer nicht - - - -.

- A) verstehen B) verstanden
C) versteht D) verstehst

20. A: - - - - wirst du in Istanbul übernachten?

B: Bei meinem Freund.

- A) Von wo B) Womit
C) Bei wem D) Bis wann

(244) FRANSIZCA – 5

1 - 20. sorularda boş bırakılan yere uygun gelen sözcük ya da ifadeyi bulunuz.

1. David : Quel est le métier de Jean ?
Murat : - - - -.

- A) Il est toujours souriant
B) Il fait de l'escalade en été
C) Il aime jouer au jeu de dames
D) Il est informaticien

2. Pierre n'a peur de rien. Il est - - - -.

- A) jalouse B) grande
C) courageux D) travailleuse

3. - - - - animal as-tu chez toi ?

- A) Quels B) Quelle
C) Quel D) Quelles

4. Selin est très intelligente et travailleuse. Elle a - - - - appris le français.

- A) facilement B) lentement
C) difficilement D) impoliment

1. OTURUM

5. Qu'est-ce que tu dis ? Je ne ---- comprends pas.

- A) vous B) lui
C) me D) te

6. Je suis la tante de Marie. Elle est ----.

- A) ma mère
B) ma nièce
C) ma grand-mère
D) mon oncle

7. Demain, nous ---- le 8 juillet.

- A) êtes B) serons
C) avons été D) étions

8. Sylvie est grande, rousse et elle a les yeux ----.

- A) bleues B) bleue
C) bleus D) bleu

9. Aline : J' adore les fleurs.
Alain : ---- ?

- A) Lesquels B) Desquelles
C) Lesquelles D) Lequel

10. Mon frère a besoin d'un médicament. Il va chez ----.

- A) le boulanger
B) le pâtissier
C) la bijoutière
D) la pharmacienne

11. Paul ---- une bouteille d'eau fraîche pendant le repas.

- A) as bu B) a bu
C) ont bu D) avons bu

12. Il y a du vent. Il faut ---- les fenêtres avant de sortir.

- A) fermez B) fermé
C) fermais D) fermer

13. Je te souhaite beaucoup de bonheur pour 2019 ! ---- !

- A) Sois heureux
B) Faites attention au chien méchant
C) Tournez à droite pour y arriver
D) N'ayez pas peur des animaux

14. Les voitures doivent ---- au feu rouge.

- A) s'arrêter
B) dormir
C) faire de la marche
D) monter

15. Ce document ---- par e-mail.

- A) es arrivée
B) sommes arrivés
C) est arrivé
D) êtes arrivé

16. La Cappadoce est une région ---- nous trouvons intéressante.

- A) que B) où C) qui D) quoi

17. Istanbul est une grande ville ----.

- A) qui est située entre l'Asie et l'Europe
B) que les touristes adorent manger
C) que vous devez absolument acheter
D) qui fait de la géographie dans une université turque

18. Hier après-midi, la mer ---- calme.

- A) étiez B) être
C) était D) étais

19. Éric : Quels sont tes ---- préférés?
Anne : Heidi et Marco.

- A) activités sportives
B) dessins animés
C) chansons françaises
D) boissons fraîches

20. Max : Comment tu trouves ---- film ?
Zoé : Je ---- trouve un peu long et ennuyeux.

- A) ce / le B) cet / les
C) cette / la D) ces / les

(421) FİZİK – 1

1. I. Archimedes
II. Galileo Galilei
III. Aristo

Yukarıdaki bilim insanlarından hangileri fizik bilim tarihi içerisinde yer almıştır?

- A) Yalnız I. B) I ve II.
C) II ve III. D) I, II ve III.

2. Isının madde içinde nasıl yayıldığı ve iletimini inceleyen fizik biliminin alt dalı aşağıdakilerden hangisidir?

- A) Termodinamik
B) Katı hâl fiziği
C) Nükleer fizik
D) Manyetizma

3. Yalnızca sayı ve birimin yeterli olduğu büyüklüklere skaler büyüklükler denir.

Buna göre aşağıdakilerden hangisi skaler bir büyüklüktür?

- A) Hız B) Yer değiştirme
C) Kütle D) Kuvvet

4. Bir tahta parçası şekildeki yön ve doğrultuda $\vec{F}_1 = 6 \text{ N}$, $\vec{F}_2 = 3 \text{ N}$ 'luk kuvvetlerle çekilmektedir.

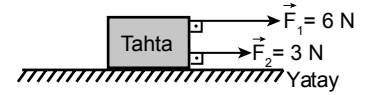

Buna göre tahta parçasına etki eden bileşke kuvvet kaç newton'dur? (Sürtünme kuvveti önemsenmiyor)

- A) 3 B) 9 C) 12 D) 18

5. Bazı çalışma alanları aşağıda verilmiştir.

- I. Mühendislik, uzay teknolojileri
II. Tıp, meteoroloji
III. Savunma sanayi

Bu alanlardan hangileri bilim araştırma merkezlerinin çalışmalarında yer alır?

- A) Yalnız I. B) II ve III.
C) I ve II. D) I, II ve III.

6. Aşağıdakilerden hangisi bir bilimsel araştırma ve yayımlarda uyulması gereken etik ilkeler arasında yer almaz?

- A) Dürüstlük B) Yüksek ahlak
C) Tarafli olma D) Özgünlük

7. "Bir cisimde bulunan madde miktarı" aşağıdakilerden hangisi ile ifade edilir?

- A) Kütle B) Hacim
C) Yoğunluk D) Akım şiddeti

1. OTURUM

8. Kütlesi 4000 g olan taş parçasının kilogram cinsinden değeri kaçtır?

- A) 0,4 B) 4 C) 40 D) 400

9.

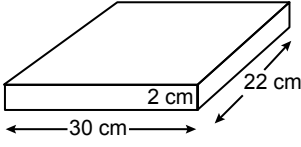

Kenar uzunlukları 2 cm, 30 cm ve 22 cm olarak verilen şekildeki kitabın hacmi kaç cm^3 'tür? ($V=a.b.c$)

- A) 930 B) 1240
C) 1320 D) 1645

10. Aynı maddeden yapılmış üç küpün kütle-hacim değerleri tabloda verilmiştir.

Kütle (g)	70	270	640
Hacim (cm^3)	7	27	64

Buna göre aşağıdakilerden hangisi tabloya ait kütle-hacim grafiğidir?

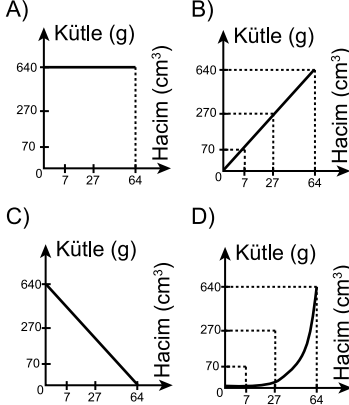

11. Sabit bir sıcaklık ve basınç altında her maddenin öz kütlesi ile ilgili:

- Bütün maddelerin öz kütleleri aynıdır.
- Maddenin ayırt edici özelliklerinden biridir.
- Maddenin kütlesi ve hacmi değişse bile cinsi değişmediği sürece öz kütlesi değişmez.

yargılarından hangileri doğrudur?

- A) Yalnız I. B) II ve III.
C) I ve III. D) I, II ve III.

12. Aynı maddeden yapılmış kenar uzunlukları a, 2a, ve 3a olan küplerin dayanıklılığı sırasıyla D_1 , D_2 ve D_3 'tür.

Buna göre D_1 , D_2 ve D_3 arasındaki büyüklük ilişkisi aşağıdakilerden hangisidir?

- A) $D_1 > D_2 > D_3$
B) $D_3 > D_2 > D_1$
C) $D_2 > D_1 > D_3$
D) $D_1 = D_2 = D_3$

13. I. Kağıt havlunun suyu emmesi
II. Bitkilerin kökleriyle aldıkları suyu yapraklara iletmesi
III. Yeşil marul yapraklarının boyalı su içine konulduğunda renginin değişmesi

İfadelerinden hangileri kılcallık olayına örnek verilir?

- A) I ve II. B) I ve III.
C) II ve III. D) I, II ve III.

14. Sıcaklığı 20°C olan bir miktar suyun:

- Sıcaklığını artırmak
- Deterjan eklemek
- Tuz eklemek

işlemlerinden hangilerini yapmak suyun yüzey gerilimini artırır?

- A) Yalnız I. B) Yalnız III.
C) I ve II. D) II ve III.

15. Aşağıdaki tabloda bazı cisimlerin hareket çeşitleri verilmiştir

Buna göre aşağıdakilerden hangi cismin hareketi, yanlış işaretlenmiştir?

Cisim	Öteleme hareketi	Dönme hareketi	Titreşim hareketi
A) Sallanan salıncak	x		
B) Hareket halindeki araba tekerleği	x	x	
C) Arının kanatları			x
D) Çalışan saatin akrep ve yelkovanı		x	

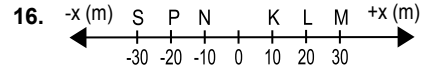

Yukarıdaki şekilde doğrusal $-x$ yönünde hareket eden bir öğrenci M noktasından P noktasına geldiğinde kaç metre yer değiştirmiştir?

- A) 30 B) 40 C) 50 D) 60

17. Aşağıda bir araca ait hız-zaman grafiği verilmiştir.

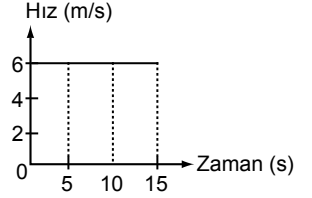

Buna göre aracın (0-15.) saniye sonundaki yer değiştirmesi kaç metredir?

- A) 20 B) 30 C) 90 D) 120

18. I. Elektromanyetik kuvvet
II. Güçlü nükleer kuvvet
III. Zayıf nükleer kuvvet
IV. Kütle çekim kuvveti

Yukarıdakilerden hangileri doğadaki temel kuvvetlerdendir?

- A) I ve II. B) I, II ve III.
C) II, III ve IV. D) I, II, III ve IV.

19. Sürtünmesiz bir düzlemde bulunan m kütleli cisim şeklindeki gibi aynı doğrultuda ve zıt yönde iki kuvvet tarafından çekiliyor.

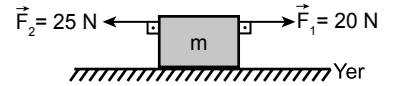

Buna göre cisim hangi yönde kaç newtonluk kuvvetle hareket eder?

- A) F_1 yönünde 20 N
B) F_2 yönünde 5 N
C) F_1 yönünde 25 N
D) F_2 yönünde 10 N

20. Kütlesi 95 kg olan bir cismin ağırlığı kaç newton'dur? ($g=10 \text{ m/s}^2$)

- A) 0,95 B) 9,5 C) 95 D) 950

1. OTURUM

(425) SEÇMELİ FİZİK – 1

1. \vec{K} (2,3) vektörünün kartezyen koordinat sistemindeki yeri aşağıdakilerden hangisidir?

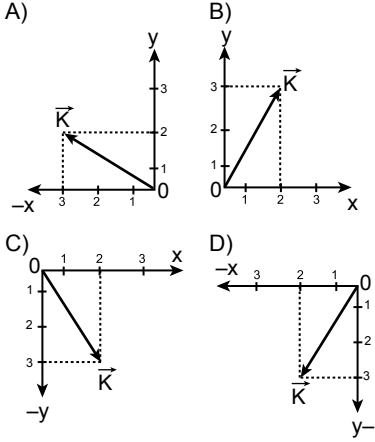

- 2.

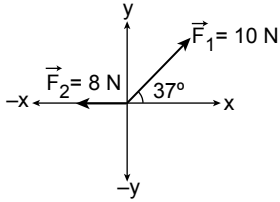

Şekilde verilen $\vec{F}_1 = 10 \text{ N}$ ve $\vec{F}_2 = 8 \text{ N}$ 'luk iki kuvvetin bileşkesi kaç newton'dur?

($\cos 37^\circ = 0,8$, $\sin 37^\circ = 0,6$)

- A) 2 B) 4 C) 6 D) 8

3. Şekilde K ve L araçlarının sahip oldukları hız vektörleri verilmiştir.

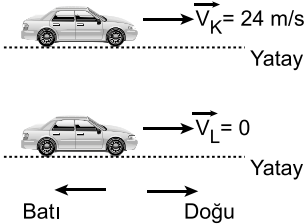

Buna göre durmakta olan L aracının yanından geçen K aracındaki Ahmet, L aracının hızını hangi büyüklük ve yönde görür?

- A) 24 m/s Batı B) 24 m/s Doğu
C) 48 m/s Batı D) 48 m/s Doğu

4. Akıntı hızının 2 m/s olduğu bir nehirde suya göre hızı 3 m/s olan yüzücü K noktasından geçtiği anda suya göre hızı 4 m/s olan şekildeki motor da P noktasından geçiyor.

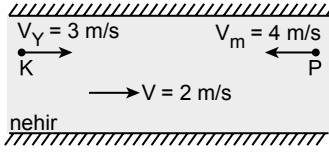

K ve P noktaları arası 140 m olduğuna göre yüzücü ve motor kaç saniye sonra karşılaşır?

- A) 10 B) 20 C) 30 D) 40

5. Sürtünme kuvvetinin 10 N olduğu bir yüzeyde şekildeki cisim 25 N'luk kuvvetle çekilmektedir.

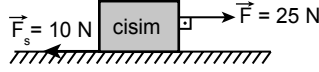

Buna göre cisme etki eden net kuvvet kaç N'dur?

- A) 5 B) 10 C) 15 D) 25

6. Sürtünmesiz ortamda 1 kg ve 4 kg kütleli cisimler, ağırlığı önemsiz bir ip ile şekildeki gibi birbirine bağlanmıştı.

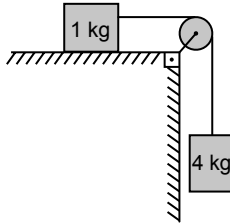

Buna göre cisimler serbest bıraktığında ivmeleri kaç m/s^2 olur? ($g = 10 \text{ m/s}^2$)

- A) 2 B) 4 C) 6 D) 8

7. Sürtünmesi önemsiz sistemde $m_1 = 3 \text{ kg}$ ve $m_2 = 1 \text{ kg}$ kütleli cisimler ağırlığı önemsiz bir ip ile şekildeki gibi birbirine bağlanmıştı.

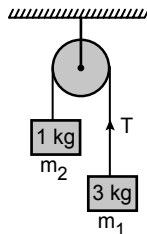

Buna göre m_1 kütlelerinin bağlı olduğu ipteki T gerilme kuvveti kaç newton'dur? ($g = 10 \text{ m/s}^2$)

- A) 15 B) 20 C) 30 D) 40

8. Aşağıdakilerden hangisi doğrusal bir yolda hareket eden ve düzgün yavaşlayan bir cisme ait hız-zaman grafiğidir?

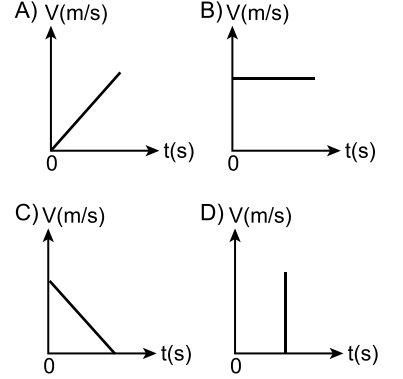

9. Hava direncinin ihmal edildiği bir ortamda yerden 20 m yükseklikten ilk hızsız olarak serbest bırakılan bir topun yere çarpma hızı kaç m/s 'dir? ($g = 10 \text{ m/s}^2$)

- A) 4 B) 10 C) 12 D) 20

10. Bir kayakçı kayak pistinde 20 m/s hızla ulaştıktan sonra atlama noktasından yatay atış yaparak atlıyor. Atladığı noktadan yatay olarak 120 m ilerideki bir noktaya iniş yapıyor.

Buna göre kayakçı atladıktan kaç saniye sonra yere inmiştir? (Hava direnci ihmal ediliyor.)

- A) 4 B) 6 C) 8 D) 14

11. 200 m/s hızla uçan bir uçaktan bir cisim bırakılıyor. Bu cismin bırakıldığı noktadan yatay doğrultuda 1000 m ileriye düşüyor.

Buna göre cisim kaç metre yüksekten bırakılmıştır? (Hava direnci ihmal ediliyor), ($g = 10 \text{ m/s}^2$)

- A) 100 B) 120 C) 125 D) 240

12. Bir basketbol topu şekildeki gibi yatayla 53° açı yapacak biçimde 25 m/s ilk hızla atılıyor.

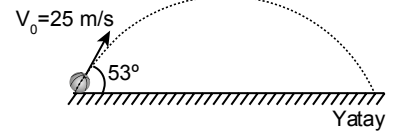

Buna göre top için uçuş süresi kaç saniyedir? (Hava direnci ihmal ediliyor)

($\sin 53^\circ = 0,8$, $g = 10 \text{ m/s}^2$, $t_{uç} = \frac{2 V_{0y}}{g}$)

- A) 1 B) 2 C) 3 D) 4

1. OTURUM

13. Sarmal bir yaya etki eden kuvvetin yayın uzama miktarına bağlı değişim grafiği şekildeki gibidir.

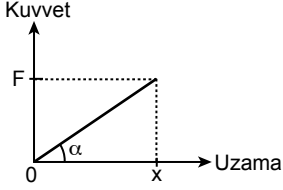

Buna göre grafiğin eğimi ($\tan \alpha$) aşağıdakilerden hangisine eşittir?

- A) Zaman B) Uzunluk
C) Yay sabiti D) Hız
14. Düşey düzlemde yay sabiti 50 N/m olan yayın ucuna m kütleli cisim asılıyor ve yay 0,1 m uzatarak dengeleniyor.

Buna göre yayda depolanan esneklik potansiyel enerjisi kaç joule'dür? ($E_p = \frac{1}{2} k x^2$)

- A) 250 B) 25 C) 2,5 D) 0,25
15. Hava sürtünmesinin ihmal edildiği bir yerde h yüksekliğindeki noktasal cismin yere göre kütle çekim potansiyel enerjisi 200 J'dür.

Cisim h yüksekliğinden serbest bırakılıp yere çarptığı andaki sahip olduğu kinetik enerji kaç J'dür?

- A) 50 B) 150 C) 200 D) 400
16. Bir cismin kütlesi ile hızının çarpımına momentum denir.

Buna göre:

- I. Momentum vektörel bir büyüklüktür.
II. Momentumun yönünü ve büyüklüğünü değiştirmek için kuvvete ihtiyaç vardır.
III. SI birim sisteminde momentumun birimi $\text{kg}\cdot\text{m/s}$ 'dir.

İfadelerinden hangileri doğrudur?

- A) Yalnız I. B) Yalnız II.
C) Yalnız III. D) I, II ve III.
17. K ve L cisimlerinin momentum-hız grafikleri şekildeki gibidir.

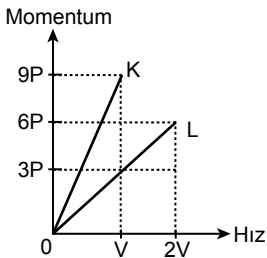

Buna göre cisimlerin kütleleri oranını $\frac{m_K}{m_L}$ kaçtır?

- A) 2 B) 3 C) 9 D) 27

18. K noktası etrafında dönebilen 2 m uzunluğundaki çubuk şekildeki gibi dik olarak etki eden 30 N'luk kuvvetin etkisiyle döndürülmektedir.

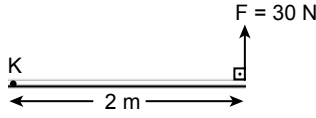

Buna göre kuvvetin K noktasına göre oluşturduğu torkun büyüklüğü kaç $\text{N} \cdot \text{m}$ 'dir?

- A) 25 B) 30 C) 45 D) 60

19. Makaraların ağırlığı ve sürtünmelerin ihmal edildiği şekildeki palangada asılı olan 160 N'luk yük kaldırılmak isteniyor.

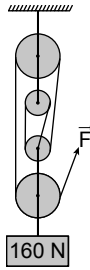

Buna göre F kuvveti en az kaç N olmalıdır?

- A) 24 B) 32 C) 40 D) 80

20. Boyu 140 cm olan homojen düzgün bir çubuğun ucundan 40 cm'lik kısmı kesilip atılıyor.

Buna göre çubuğun ağırlık merkezi kesilmeden önceki ağırlık merkezine göre kaç cm yer değiştirir?

- A) 5 B) 10 C) 15 D) 20

2. Aşağıda verilen iyon çiftlerinden oluşan kararlı bileşiğin formülü hangi seçenekte hatalı verilmiştir?

İyonlar	Bileşik formülü
A) Mg^{2+} ve Cl^-	MgCl_2
B) Pb^{4+} ve O^{2-}	PbO_2
C) Fe^{3+} ve OH^-	Fe_3OH
D) Na^+ ve SO_4^{2-}	Na_2SO_4

3. K_2CO_3 iyonik bileşiğinin adı hangi seçenekte doğru verilmiştir?

- A) Potasyum karbür
B) Potasyum karbonat
C) Kalsiyum karbonat
D) Kalsiyum oksit

4. Aşağıda verilen anyon isimlerinden hangisi yanlıştır?

Anyon	Anyonun ismi
A) H^-	Hidrür
B) F^-	Fosfür
C) Br^-	Bromür
D) S^{2-}	Sülfür

5. Apolar moleküller arasında anlık oluşan çekim kuvvetlerine indüklenmiş dipol denir.

Buna göre seçeneklerde verilen maddelerden hangisinin kendi molekülleri arasında indüklenmiş dipol-indüklenmiş dipol etkileşimi vardır?

- A) H_2 B) HCl C) H_2O D) HF

6. Hidrojen bağı, elektronegatifliği yüksek bazı atomlarla elektronegatif atoma bağlı hidrojen atomu vasıtasıyla oluşan moleküller arası etkileşimdir.

	5A	6A	7A
2. periyot	N	O	F
3. periyot	P	S	Cl

Yukarıdaki periyodik sistem kesitinde yerleri belirtilen elementlerin H ile oluşturduğu kararlı bileşikler seçeneklerde verilmiştir.

Buna göre sıvı halde kendi molekülleri arasında hidrojen bağları oluşturan bileşiklerin tümü hangi seçenekte verilmiştir?

- A) NH_3 , PH_3
B) HF, HCl
C) PH_3 , H_2S , HCl
D) NH_3 , H_2O , HF

(432) KİMYA – 2

1. Aşağıda verilen kovalent bileşiklerden hangisinin adı yanlıştır?

Bileşik formülü	Bileşik adı
A) SO_2	Kükürt dioksit
B) S_2O_3	Dikükürt trioksit
C) N_2O_4	Diazot pentaoksit
D) N_2O	Diazot monoksit

1. OTURUM

4. Potansiyel Enerji (kJ)

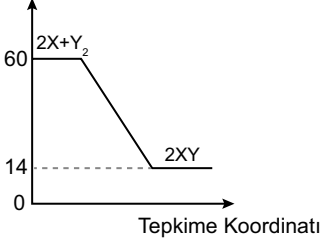

Yukarıdaki grafiğe göre

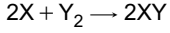

tepkimesi ile ilgili aşağıda verilen ifadelerden hangisi **yanlıştır**?

- A) Tepkime ekzotermiktir.
 B) Entalpi değişimi $\Delta H = -46$ kJ'dür.
 C) Ürünlerin toplam potansiyel enerjisi 14 kJ'dür.
 D) 1 mol XY oluşurken 23 kJ'lük enerji gerekir.

5. Aşağıda bazı bağ enerjileri molekül modelleri üzerinden gösterilmektedir.

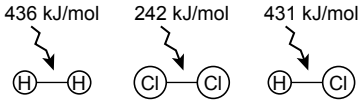

Buna göre verilen bağ enerjilerini kullanarak

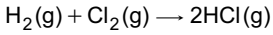

tepkimesinin ΔH değeri kaç kJ bulunur?

- A) -184 B) -247
 C) -678 D) -1540

6. Çarpışma teorisiyle ilgili aşağıda verilen ifadelerin yanına doğruysa "D" yanlıysa "Y" yazılacaktır.

D/Y

Kimyasal türlerin tüm çarpışmalarına etkin çarpışma denir.	
Etkin çarpışmalar ürünle sonuçlanan çarpışmalardır.	
Aktifleşmiş kompleks oluşmadan her zaman ürün oluşur.	
Bir tepkimede etkin çarpışma sayısı ile tepkime hızı doğru orantılıdır.	

Buna göre oluşacak doğru cevap anahtarları aşağıdakilerden hangisidir?

- A)

D
Y
D
Y

 B)

Y
D
Y
D

 C)

D
D
Y
Y

 D)

Y
D
D
D

7. Standart koşullarda gaz fazında gerçekleşen tepkimelerin entalpi değişimleri verilmiştir.

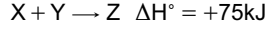

Buna göre aynı koşullarda $X(g) + 2Y(g) \rightarrow T(g)$ şeklinde gösterilen tepkimenin entalpi değeri hangi seçenekte doğru verilmiştir?

- A) -50 kJ B) -75 kJ
 C) +100 kJ D) +125 kJ

8. 25°C ve 1 atm'de gerçekleşen aşağıdaki tepkimelerden hangisinin entalpi değeri oluşan ürünün standart molar oluşum entalpisi dir?

- A) $H_2(g) + \frac{1}{2}O_2(g) \rightarrow H_2O(s)$
 B) $CO(g) + \frac{1}{2}O_2(g) \rightarrow CO_2(s)$
 C) $NO(g) + \frac{1}{2}O_2(g) \rightarrow NO_2(g)$
 D) $SO_2(g) + \frac{1}{2}O_2(g) \rightarrow SO_3(g)$

9. $X_2 + 3Y_2 \rightarrow 2XY_3$ tepkimesinde

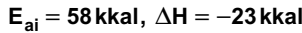

olduğuna göre potansiyel enerji - zaman grafiği aşağıdakilerden hangisidir?

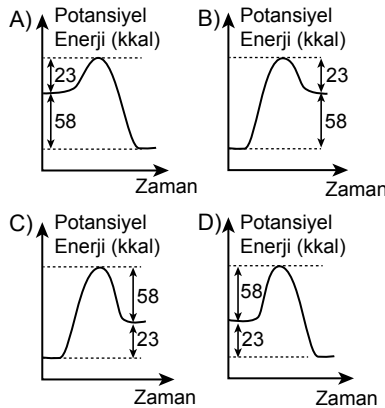

10. Tepkime hızlarını ölçmek için kullanılan bazı özellikler aşağıda verilmiştir.

- Elektrik iletkenliği
- Basınç - Hacim
- Renk

Buna göre aşağıdaki tepkimelerden hangisinin hızı verilen özelliklerden en az birinin değişimi kullanılarak **ölçülemez**?

- A) $\underbrace{H_2(g)}_{\text{renksiz}} + \underbrace{Cl_2(g)}_{\text{sarı-yeşil}} \rightarrow \underbrace{2HCl(g)}_{\text{renksiz}}$
 B) $Ag^+(suda) + Cl^-(suda) \rightarrow AgCl(k)$
 (AgCl suda az çözünür.)
 C) $2NO_2(g) \rightarrow 2NO(g) + O_2(g)$
 (Hacim ve sıcaklık sabit)
 D) $\underbrace{H_2(g)}_{\text{renksiz}} + \underbrace{F_2(g)}_{\text{renksiz}} \rightarrow \underbrace{2HF(g)}_{\text{renksiz}}$

11. $2Fe(k) + \frac{3}{2}O_2(g) \rightarrow Fe_2O_3(k)$

tepkimesinde 560 g demir metali 1 yılda paslandığına göre Fe_2O_3 bileşiğinin oluşma hızı kaç mol/yıldır? (Fe: 56 g/mol)

- A) 1 B) 5 C) 7 D) 15

12. $2N_2(g) + O_2(g) \rightarrow 2N_2O(g)$

Tek basamakta gerçekleşen tepkimenin hız denklemi aşağıdakilerden hangisidir?

- A) Hız = $k[N_2]^2 [O_2]$
 B) Hız = $k[N_2] [O_2]^2$
 C) Hız = $k \frac{[N_2]^2 [O_2]}{[N_2O]^2}$
 D) Hız = $k \frac{[N_2O]^2}{[N_2O]^2 [O_2]}$

1. OTURUM

13.

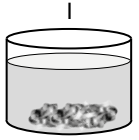

1M HCl
2,00 g Mg şerit
25 °C



2M HCl
2,00 g Mg şerit
25 °C

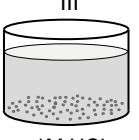

1M HCl
2,00 g Mg tozu
25 °C

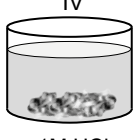

1M HCl
2,00 g Mg şerit
50 °C

Görseldeki beherler belirtilen koşullarda ikiyeşerli seçilerek tepkime hızına etki eden faktörler incelenmek isteniyor.

Buna göre hangi beherlerin kullanıldığı deney karşısındaki amaç için uygun değildir?

	Kullanılan Beherler	Deneyin Amacı
A)	I ve II	Derişimin hızı etkisinin incelenmesi
B)	I ve III	Temas yüzeyinin hız etkisinin incelenmesi
C)	I ve IV	Sıcaklığın hız etkisinin incelenmesi
D)	II ve III	Katalizörün hız etkisinin incelenmesi

14. Bir tepkimede belirli bir sıcaklıkta girenlerin derişimleri değiştirildiğinde hızın da değiştiğini gösteren deneyler yapılmıştır. Deney sonuçları aşağıdaki şekildedir.

Deney	[H ₂] mol / L	[IBr] mol / L	Ortalama Tepkime Hızı
1	0,1	0,25	2×10 ⁻⁵
2	0,2	0,25	4×10 ⁻⁵
3	0,1	0,50	4×10 ⁻⁵

Buna göre tepkimenin derecesi nedir?

- A) 1 B) 2 C) 3 D) 4

15. $2\text{NH}_3(\text{g}) \rightleftharpoons \text{N}_2(\text{g}) + 3\text{H}_2(\text{g})$ tepkimesine ait derişim-zaman grafiği aşağıda verilmiştir.

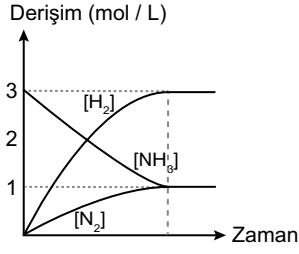

Buna göre derişimler cinsinden denge sabiti aşağıdakilerden hangisidir?

- A) 3 B) 9 C) 27 D) 81

16. $\text{H}_2(\text{g}) + \text{Cl}_2(\text{g}) \rightleftharpoons 2\text{HCl}(\text{g})$

tepkimesinin 273 K sıcaklığında K_c değeri "x" ile gösterildiğinde K_p değeri aşağıdakilerden hangisine eşit olur?

- A) 22,4x B) x
C) $(22,4)^2x$ D) $\left(\frac{22,4}{273}\right)^2x$

17. $\text{N}_2\text{O}_4(\text{g}) + 178\text{kJ} \rightleftharpoons 2\text{NO}_2(\text{g})$

Yukarıda verilen denge tepkimesinde sabit hacimde sıcaklık arttırıldığında seçeneklerdeki derişimlerden hangisi gerçekleşir?

- A) Tepkime ileri yönde hareket eder.
B) N_2O_4 gazının derişimi artar.
C) K_c değeri azalır.
D) NO_2 bileşiğinin miktarı azalır.

18. 25°C sıcaklığında aşağıdakilerden hangisinin pH değeri pOH değerinden küçüktür?

- A) Sabunlu su B) Saf su
C) Limon suyu D) Amonyaklı su

19. $\text{H}_2\text{CO}_3 + \text{H}_2\text{O} \rightleftharpoons \text{HCO}_3^- + \text{H}_3\text{O}^+$

tepkimesinde Brönsted-Lowry tanımına göre "asit" olarak ifade edilen iki madde aşağıdakilerden hangisidir?

- A) HCO_3^- ve H_3O^+
B) H_2CO_3 ve HCO_3^-
C) H_2O ve H_3O^+
D) H_2CO_3 ve H_3O^+

20. BaCO_3 katısının suda çözünme tepkimesi aşağıdaki gibidir.

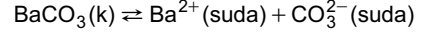

Buna göre 25°C'ta doymuş BaCO_3 katısının çözünürlüğü 9×10^{-5} mol/L ise çözünürlük çarpımı aşağıdakilerden hangisidir?

- A) 9×10^{-5} B) 81×10^{-10}
C) 3×10^{-10} D) 27×10^{-15}

(441) BİYOLOJİ – 1

1. Organizmalardaki yapım (anabolizma) ve yıkım (katabolizma) olaylarının tamamına metabolizma denir.

Aşağıdakilerden hangisi yıkım olaylarından birisidir?

- A) Protein sentezi
B) Yağ sentezi
C) Sindirim
D) Fotosentez

2. Canlıların bulunduğu çevrede hayatta kalma şansını artıran kalıtsal, yapısal veya davranışsal değişikliklere verilen isim aşağıdakilerden hangisidir?

- A) Üreme B) Uyum
C) Hücresel yapı D) Solunum

3. Aşağıdakilerden hangisi inorganik bileşikler için yanlıştır?

- A) Enerji elde etmede kullanılır.
B) Metabolizmada düzenleyici olarak görev alır.
C) Hücre zarından geçebilirler.
D) Doğadan hazır olarak alınırlar.

4. Su ile ilgili özelliklerden hangisi yanlıştır?

- A) Sindirim tepkimelerinde su kullanılır.
B) Metabolik artıkların uzaklaştırılması su varlığında olur.
C) Su etkili bir soğutma sağlar.
D) Sucul ortamlarda yaşam yoktur.

5. Aşağıdaki pH değerlerinden hangisi baziktir?

- A) 2 B) 4,8 C) 7 D) 9

6. Tiroit bezi hormonlarının sentezi için gerekli olan ve eksikliğinde guatr hastalığı görülen mineral aşağıdakilerden hangisidir?

- A) Potasyum B) İyot
C) Magnezyum D) Demir

1. OTURUM

7. Aşağıdaki karbonhidratlardan hangisine bitkilerde rastlanmaz?

- A) Sükroz B) Laktoz
C) Maltoz D) Nişasta

8. "Hangi besinlerde karbonhidrat vardır?" isimli deneyde patates, ekmek, yumurta akı ve tereyağı kullanılmıştır. Kullanılan malzemelerden alınan küçük parçaların üzerine iyot çözeltisi damlatılmış ve renk değişimleri gözlenmiştir. (Iyot çözeltisi nişasta varlığında mavi-mor renk verir.)

Buna göre hangi maddelerde renk değişimi gözlenmiş olabilir?

- A) Patates – ekmek
B) Patates – tereyağı
C) Ekmek – yumurta akı
D) Tereyağı – yumurta akı

9. Aşağıdakilerden hangisi lipitlerin canlılarda kullanım amaçlarından birisi değildir?

- A) Organları darbelerden korurlar.
B) Enerji elde etmek için kullanılır.
C) Vücudun ısı kaybını önler.
D) Suda çözünen vitaminlerin emilimini sağlar.

10. Aşağıdakilerden hangisi sentezlenen proteinlerin birbirinden farklı olmasında etkili olan faktörlerden birisi değildir?

- A) Aminoasitlerin çeşitliliği
B) Aminoasitlerin dizilimi
C) Aminoasitler arasındaki bağlar
D) Protein zincirinin uzunluğu

11. Aşağıda enzim-substrat ilişkisi gösterilmiştir.

Aktif bölge

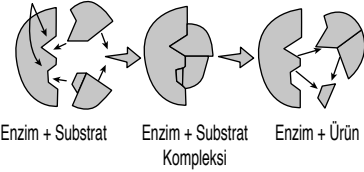

Verilen şekle göre enzim substrat ilişkisi için aşağıdakilerden hangisi söylenebilir?

- A) Enzimler, tek sefer kullanılabilir.
B) Enzimler, sadece yapım tepkimelerinde kullanılır.
C) Substratlar, enzime herhangi bir noktadan bağlanabilir.
D) Enzimle substrat arasında anahtar-kilit uyumu vardır.

12. Aşağıdakilerden hangisi hormonların özelliklerinden birisi değildir?

- A) Vücutta su yoluyla taşınırlar.
B) Düzenleyici olarak görev yaparlar.
C) Özel bezler tarafından salgılanırlar.
D) Aminoasit, protein ya da steroid yapılı olabilirler.

13. Aşağıdakilerden hangisi suda çözünen vitaminlerdendir?

- A) A B) B C) D D) E

14. Canlılar oksijenli solunum, oksijensiz solunum ve fermentasyon ile ATP üretirler ve bu ATP'leri bazı olaylarda kullanırlar.

Aşağıdakilerden hangisi ATP kullanılarak gerçekleştirilen olaylardan birisi değildir?

- A) Sinirsel iletim
B) Aktivasyon enerjisi
C) Difüzyon
D) Biyosentez reaksiyonları

15. Aşağıdaki yapılardan hangisi prokaryot ve ökaryot hücrelerde ortak olarak bulunur?

- A) Hücre zarı B) Mitokondri
C) Kapsül D) Çekirdek

16. Aşağıdakilerden hangisi ökaryot hücreler için yanlıştır?

- A) Zarla çevrili organelleri bulunur.
B) Çekirdek bulunur.
C) Yumurta akı kıvamında sitoplazma içerirler.
D) Bakteri ve arkeler bu grupta bulunur.

17. Hücre zarı ile çekirdek arasında uzanan tek zarlı kanalcıklar sistemi olan, granüllü ve granülsüz olarak ikiye ayrılan organel aşağıdakilerden hangisidir?

- A) Golgi aygıtı
B) Endoplazmik retikulum
C) Kloroplast
D) Lizozom

18. Aşağıda mitokondri şematize edilmiştir.

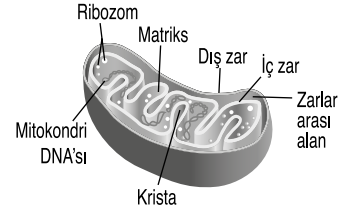

Buna göre aşağıdakilerden hangisi mitokondri için yanlıştır?

- A) Kendine ait bir DNA'sı vardır.
B) Çift zarlıdır.
C) Stroma ve granum bölümleri vardır.
D) Kendine ait ribozomları vardır.

19. Hücrede organeller dışında hücre iskeleti adı verilen sitoplazmadaki proteinlerden oluşan yapılar vardır.

Aşağıdakilerden hangisi bu yapılardan birisi değildir?

- A) Krista B) Ara filament
C) Mikrotübül D) Mikrofilament

20. Aşağıda verilen hücre zarından madde taşıma yöntemlerinden hangisinde enerji harcanır?

- A) Difüzyon
B) Kolaylaştırılmış difüzyon
C) Aktif taşıma
D) Osmoz

(443) BİYOLOJİ – 3

1. Aşağıdakilerden hangisi hücre bölünmesiyle gerçekleşen olaylardan birisi değildir?

- A) Yavru filin tonlarca ağırlığa ulaşması
B) Küçük bir tohumun kocaman bir ağaca dönüşmesi
C) Yeni doğan bir bebeğin yetişkin bir insan haline gelmesi
D) Biyolojik çeşitliliğin azalması

2. Hücre bölünmesiyle ilgili aşağıdakilerden hangisi doğrudur?

- A) Prokaryot hücreler mitoz bölünme ile çoğalır.
B) Doğadaki tüm hücreler bölünme yeteneklerini korurlar.
C) Ökaryot hücrelerde bölünme çekirdek tarafından kontrol edilir.
D) Bitki hücreleri bölünemez.

1. OTURUM

3. Aşağıdakilerden hangisi mitoz bölünme ile gerçekleşen olaylardan birisi değildir?

- A) Bir hücrelerde doku onarımı
- B) Çok hücrelerde doku onarımı
- C) Bazı çok hücrelerde eşeysiz üreme
- D) Bölünme sonunda iki hücre oluşması

4. Mitozun ilk evresi olan ve DNA'nın kendini eşlemesiyle oluşan kardeş kromatitlerin kısalıp kalınlaşarak kromozom halini aldıkları evre aşağıdakilerden hangisidir?

- A) Profaz
- B) Metafaz
- C) Anafaz
- D) Telofaz

5. Aşağıda mitoz bölünmeye ait bir evre verilmiştir.

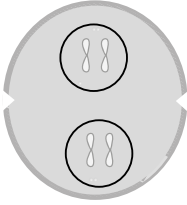

Verilen evre aşağıdakilerden hangisidir?

- A) Profaz
- B) Metafaz
- C) Anafaz
- D) Telofaz

6. Aşağıdaki olaylardan hangisi mitoz bölünme esnasında bitki hücresinde görülürken hayvan hücresinde görülmez?

- A) DNA'nın kendini eşlemesi
- B) Orta lamel oluşması
- C) Kardeş kromatitlerin ayrılması
- D) İki yavru hücre oluşması

7. Aşağıdaki eşeysiz üreme çeşitlerinden hangisinde genetik çeşitlilik görülür?

- A) Tomurcuklanma ile üreme
- B) Rejenerasyon ile üreme
- C) Partenogenez
- D) Vegetatif üreme

8. Aşağıdakilerden hangisi mayoz bölünme ile gerçekleşen olaylardan birisi değildir?

- A) Üreme hücrelerinin oluşması
- B) Tür içinde kromozom sayısının sabit tutulması
- C) Yaraların iyileşmesi
- D) Genetik çeşitliliğin sağlanması

9. Mayoz bölünme esnasında tetrad, sinaps ve cross – over olaylarının meydana geldiği evre aşağıdakilerden hangisidir?

- A) Telofaz II
- B) Metafaz I
- C) Anafaz I
- D) Profaz I

10. Şekilde mayoz bölünmenin bir evresi verilmiştir.



Verilen bu evre aşağıdakilerden hangisidir?

- A) Anafaz I
- B) Metafaz I
- C) Telofaz I
- D) Metafaz II

11. Aşağıdakilerden hangisi eşeyli üremenin avantajlarından birisidir?

- A) Kromozom sayısı artar.
- B) Değişen çevre koşullarına uyum şansı artar.
- C) Başka türlere ait olan özellikler ortaya çıkar.
- D) Birbirinin kopyası bireyler meydana gelir.

12. Aşağıdakilerden hangisi mitoz ve mayoz bölünmenin ortak özelliklerindendir?

- A) DNA eşlenmesi olur.
- B) Kromozom sayısı yarıya iner.
- C) Vücut hücrelerinde görülür.
- D) Genetik çeşitlilik görülmez.

13. Kalıtımın esaslarını ortaya koyan ilk çalışmaları yapan bilim insanı aşağıdakilerden hangisidir?

- A) Albert Einstein
- B) Rosalind Franklin
- C) Marie Curie
- D) Gregor Mendel

14. İnsanda dişi bireyler XX kromozom çiftine, erkek bireyler ise XY kromozom çiftine sahiptir.

Buna göre bir çiftin erkek çocukları olma olasılığı aşağıdakilerden hangisidir?

- A) 1 / 2
- B) 1 / 3
- C) 1 / 4
- D) 1 / 9

15. AabbEe genotipli bir birey aşağıdaki gametlerden hangisini oluşturamaz?

- A) Abe
- B) abE
- C) ABE
- D) Abe

16. Heterozigot sarı ve düz tohumlu iki bezelyenin çaprazlanması sonucu yeşil ve buruşuk bezelye oluşma olasılığı kaçtır? (Bezelyelerde sarı tohum aleli yeşil tohum aleline, düz tohum aleli buruşuk tohum aleline baskındır.)

- A) 0
- B) 1 / 16
- C) 3 / 16
- D) 9 / 16

17. A kan grubu anne ile B kan grubu babanın ilk çocukları 0 kan grubu doğmuştur.

Buna göre bu ailenin ikinci çocuklarının A kan grubu olma olasılığı kaçtır?

- A) 1
- B) 1 / 2
- C) 1 / 3
- D) 1 / 4

18. Hemofili bakımından taşıyıcı anne ile sağlıklı babanın çocukları aşağıdakilerden hangisi olamaz? (Hemofili aleli X kromozomu üzerinde taşınan çekinik bir hastalıktır.)

- A) Sağlıklı erkek
- B) Taşıyıcı erkek
- C) Taşıyıcı dişi
- D) Sağlıklı dişi

19. Aşağıda X kromozomunda taşınan çekinik bir hastalığa ait soy ağacı verilmiştir.

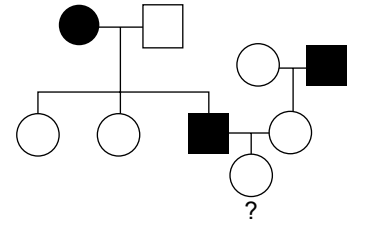

Soy ağacında ? ile gösterilen bireyin bu özelliği taşıma olasılığı kaçtır?

- A) 1 / 9
- B) 1 / 4
- C) 1 / 8
- D) 2 / 3

20. Aşağıdakilerden hangisi genetik varyasyonlara neden olan olaylardan birisi değildir?

- A) Mutasyon
- B) Kromozomların rastgele dağılması
- C) Mitoz bölünme
- D) Cross – over

1. OTURUM

(446) SEÇMELİ BİYOLOJİ – 2

1. Burundan alınan hava, ağızdan alınan havaya göre daha sağlıklıdır.

Bu durumun sebebi aşağıdakilerden hangisidir?

- A) Ağızdan daha az hava alınması
- B) Ağızdan alınan havanın akciğere daha geç ulaşması
- C) Burnun havayı nemlendirip ısıtması ve yabancı maddeleri tutması
- D) Burnun kemikli yapıda olması

2. İnsanda akciğerde tek katlı yassı epitelden oluşan ve etrafı kılcal damarlarla çevrili olan ve akciğerlerin solunum yüzeyini artıran yapılar aşağıdakilerden hangisidir?

- A) Alveol
- B) Bronşçuk
- C) Pleura
- D) Diyafram

3. Aşağıdakilerden hangisi soluk verme sırasında gerçekleşen olaylardandır?

- A) Göğüs boşluğu genişler.
- B) Diyafram kası gevşer ve kubbeleşir.
- C) Akciğerdeki hava basıncı düşer.
- D) Kaburgalar arası kaslar kasılır.

4. Akciğer alveollerinin enfeksiyonu ve iltihaplanması sonucunda akciğerlerde sıvı ve kan toplanması hastalığıdır. *Streptococcus pneumonia* türü bakteriler sebep olur.

Yukarıda tanımı verilen akciğer hastalığı aşağıdakilerden hangisidir?

- A) Gastrit
- B) KOAH
- C) Ülser
- D) Zatürre

5. Aşağıdakilerden hangisi boşaltım (üriner) sisteminin görevlerinden birisi değildir?

- A) Vücutun su ve tuz dengesini korur.
- B) Karbondioksitin süzülerek atılmasını sağlar.
- C) Vücuttaki fazla suyu uzaklaştırır.
- D) Zehirli maddeleri vücuttan uzaklaştırır.

6. Malpighi cisimciğinde aşağıdaki maddelerden hangisi damar dışına çıkamaz?

- A) Alyuvarlar
- B) Su
- C) Glikoz
- D) Amonyak

7. Sağlıklı bir insanda böbreklerde Malpighi cisimciğindeki süzülmeden sonra geri emilme kısmıyla ilgili aşağıdakilerden hangisi doğrudur?

- A) Ürenin tamamı geri emilir.
- B) Glikoz ve aminoasitlerin tamamı geri emilir.
- C) Su geri emilmez.
- D) Kas metabolizması sonucu oluşan kreatinin tamamı geri emilir.

8. Böbreklerimiz kanı süzmenin yanı sıra alyuvarların üretilmesini de uyaran bir hormon salgılamaktadır.

Bu hormon aşağıdakilerden hangisidir?

- A) Kalsitonin
- B) İnsülin
- C) Parathormon
- D) Eritropoietin

9. Aşağıdakilerden hangisi üreme sisteminin görevlerinden birisidir?

- A) Amonyacı üreye çevirmek
- B) Gamet üretmek
- C) CO₂ depolamak
- D) Kalsiyum depolamak

10. Aşağıdakilerden hangisi dişi üreme sistemi yapılarından birisi değildir?

- A) Yumurtalık
- B) Uterus
- C) Prostat
- D) Fallopi tüpü

11. Folikül kesesinde olgunlaşan yumurtanın, folikül çatlaması ile yumurtalıktan atıldığı evre aşağıdakilerden hangisidir?

- A) Ovulasyon evresi
- B) Menstruasyon evresi
- C) Folikül evresi
- D) Korpus luteum evresi

12. Embriyonun metabolik artıklarının depo edildiği ve embriyonun gaz alışverişinde rol oynayan embriyonik yapı aşağıdakilerden hangisidir?

- A) Amniyon zarı
- B) Koryon
- C) Vitellüs kesesi
- D) Allantoyis

13. Belli bir bölgede karşılıklı ilişki içinde yaşayan çeşitli bitki ve hayvan türlerinin oluşturduğu topluluk aşağıdakilerden hangisidir?

- A) Popülasyon
- B) Biyosfer
- C) Komünite
- D) Ekoton

14. Aşağıdakilerden hangisi tür çeşitliliğini etkileyen canlı faktörlerden birisidir?

- A) Sıcaklık
- B) Avcı sayısı
- C) Işık
- D) Nem

15. Aşağıdaki canlı çiftlerinin hangisinde üreme için rekabet meydana gelebilir?

- A) *Felis leo* – *Felis leo*
- B) *Cyprinus carpio* – *Pinus nigra*
- C) *Manis tricuspis* – *Macropus rufus*
- D) *Felis leo* – *Cyprinus carpio*

16. Böcekler çiçekten nektar emerek beslenirler, bitkilerin de tozlaşmalarını ve nesillerinin devamını sağlarlar. Yukarıda verilen ekolojik hikayede geçen simbiyotik yaşam türü aşağıdakilerden hangisidir?

- A) Kommensalizm
- B) Parazitlik
- C) Amensalizm
- D) Mutualizm

17. Dağılım, popülasyona ait bireylerin popülasyonun kapladığı alan içindeki yerleşimleridir.

Aşağıdakilerden hangisi popülasyonlarda görülen dağılım çeşitlerinden birisi değildir?

- A) Kümeli dağılım
- B) Rüzgar dağılımı
- C) Düzenli dağılım
- D) Rastgele dağılım

18. Aşağıda bir popülasyonun yaş grafiği verilmiştir.

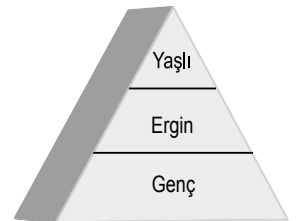

Bu popülasyonun durumu aşağıdakilerden hangisidir?

- A) Büyüyen popülasyon
- B) Küçülen popülasyon
- C) Dengede popülasyon
- D) Küçülüp büyüyen popülasyon

1. OTURUM

19. Aşağıdakilerden hangisi popülasyon büyüklüğünü negatif yönde etkiler?

- A) İçe göçler
- B) Doğum
- C) Besin miktarının artması
- D) Salgın hastalıkların artması

20. Aşağıda popülasyonlarda görülen farklı tip hayatta kalma eğrileri verilmiştir.

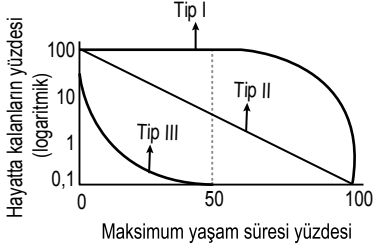

Bu hayatta kalma eğrileriyle ilgili aşağıdakilerden hangisi söylenebilir?

- A) Tip I yaşam öyküsüne sahip canlılarda yavru bakımı görülebilir.
- B) Tip II yaşam öyküsüne sahip bireylerde yaştan bağımsız sabit bir ölüm oranı vardır.
- C) Her üç hayat öyküsüne sahip popülasyonlarda yavru verme potansiyeli birbirine eşittir.
- D) Tip III yaşam öyküsüne sahip popülasyonlarda gençlik döneminde hayatta kalma oranı düşüktür.

(461) SEÇMELİ EKONOMİ – 1

1. Aşağıdakilerden hangisi ekonomi biliminin yöntemlerinden biri değildir?

- A) Tümdengelim
- B) Tümevarım
- C) Karma yöntem
- D) Bütüncül yöntem

- 2. I. Üretim
- II. Değişim
- III. Dağıtım
- IV. Tüketim

Yukarıdakiler ekonomi biliminin hangi sınıflandırma türüne aittir?

- A) Klasik
- B) Modern
- C) Post-modern
- D) Doğal

3. Aşağıdakilerden hangisi ekonomi politikasının başlıca hedeflerinden birisidir?

- A) Ekonomide fiyat artış hızını yükseltmek
- B) İthalatı özendirmek
- C) Yatırımı kısıtlama önlemleri almak
- D) Dış ödemeler dengesini sağlamak

4. Aşağıdakilerden hangisi Cumhuriyetin ilk yıllarında sanayi sektöründeki gelişmelerden biri değildir?

- A) I. ve II. Beş Yıllık Sanayi Planlarının hazırlanması
- B) Sümerbank ve Etibank'ın kurulması
- C) Teşvik-i Sanayi Kanunu'nun çıkarılması
- D) İthalatın teşvik edilmesi

5. Ekonomi bilimi - - - - olan ihtiyaçlar ile - - - - olan araçlar arasında en uygun dengeyi sağlamayı amaçlamaktadır.

Boş bırakılan yerlere aşağıdakilerden hangisinin gelmesi daha uygundur?

- A) acil - verimli
- B) sınırsız - sınırlı
- C) gereksiz - kullanışlı
- D) pahalı - ucuz

6. Üretimden elde edilen gelirden toprak sahibine dağıtılan paya ne ad verilir?

- A) Faiz
- B) Kar
- C) Rant
- D) Ücret

7. Miktarları ihtiyaçlardan çok fazla olan mallara ne ad verilir?

- A) Ekonomik mal
- B) Zorunlu mal
- C) Serbest mal
- D) Kültürel mal

8. Aşağıdakilerden hangisi ihtiyaçların özelliklerinden biri değildir?

- A) İhtiyaç biyolojik bir olaydır.
- B) İhtiyaçların ekonomi ile ilgisi yoktur.
- C) İhtiyaç insanda, yokluk duygusu ile birlikte bir rahatsızlık uyandırır.
- D) İhtiyaç, acıyla birlikte bir karşılama isteği uyandırır.

9. Aşağıdakilerden hangisi ekonomik mallara bir örnek değildir?

- A) Uçak
- B) Hava
- C) Ütü
- D) Akıllı telefon

10. Aşağıdakilerden hangisi zorunlu ihtiyaçlara bir örnek değildir?

- A) Susamak
- B) Acıkmak
- C) Televizyon seyretmek
- D) Nefes almak

11. İnsanların ihtiyaçlarını doğrudan doğruya karşılamaya uygun olan, üretilebilen ve doğada belirli miktarda bulunan vasıtalara - - - - denir.

Boş bırakılan yere aşağıdakilerden hangisi gelmelidir?

- A) mal
- B) servet
- C) fayda
- D) değer

12. Akdeniz bölgesinde üretilen portakalın diğer bölgelerde satılması üretimin hangi faydasına bir örnektir?

- A) Kazanç
- B) Mekan
- C) Şekil
- D) Mülkiyet

13. Aşağıdakilerden hangisi bir sanayi tesisinin kuruluş yeri kararı verilirken göz önüne alınmaz?

- A) Enerji kaynaklarına yakın olması
- B) Su kaynaklarına yakın olması
- C) Hammaddeye yakın olması
- D) Az nüfuslu yere yakın olması

14. Prodüktivite neyi ifade eder?

- A) Verimlilik
- B) Kâr
- C) Zarar
- D) Gelir

15. Demir ve çelik işletmelerinin kömür madenlerinin bulunduğu bölgelerde kurulmasının sebebi nedir?

- A) Doğanın etkisi
- B) İklimin uygunluğu
- C) Hammaddeye yakınlık
- D) Yeryüzü şekillerinin elverişliliği

16. Aşağıdakilerden hangisi beyaz kömür olarak da nitelendirilen enerji türüdür?

- A) Hidroelektrik enerjisi
- B) Nükleer enerji
- C) Jeotermal enerji
- D) Güneş enerjisi

1. OTURUM

17. Aşağıdakilerden hangisi enerji kaynakları için doğru bir sınıflandırma dır?

- A) Yedek-ikame
- B) Temel-yedek
- C) Gerçek-sanal
- D) Birincil-ikincil

18. Aşağıdaki ifadelerden hangisi yanlıştır?

- A) Emek, insanlar tarafından yapılan faaliyetlerdir.
- B) Makineler ve hayvanların faaliyetleri ekonomik bakımdan emek olarak kabul edilmez.
- C) Zevk için yapılan faaliyetler de emek olarak kabul edilir.
- D) Mal ve hizmet üretmeyen çalışmalar emek olarak kabul edilemez.

19. Bir işçinin belirli süre içerisinde ürettiği ürün değeri için hangi ifade kullanılır?

- A) Ekonomik verimlilik
- B) Psikolojik verimlilik
- C) Fiziksel verimlilik
- D) Fizyolojik verimlilik

20. Aşağıdakilerden hangisi emek yoğun üretime bir örnek olarak gösterilebilir?

- A) Akıllı telefon üretimi
- B) Ayakkabı üretimi
- C) Otomobil üretimi
- D) Robot üretimi

(465) TEMEL DİNİ BİL. – 1

1. Aşağıdakilerden hangisi evlilik ile doğrudan ilişkilendirilen kavramlardan biri değildir?

- A) Nikah
- B) Mehir
- C) Talak
- D) Isar

2. Hz. Peygamber'in 'Allah katında en sevimsiz helal' olarak bildirdiği davranış aşağıdakilerden hangisidir?

- A) Evli bir çiftin boşanması
- B) Yolculuk esnasında orucun tutulmaması
- C) Vakit namazlarının geciktirilerek kılınması
- D) Haram olan bir şeyin zaruret halinde ölmeyecek kadar yenmesi

3. İslam, sosyal hayatı düzenleyecek bazı kuralları koymuştur. Bu kurallar toplumun devamlılığını ve güvenirliliğini sürdürmesini sağlar.

Buna göre İslam'ın toplulu için koyduğu kuralları ile aşağıdakilerden hangisini hedeflediği söylenemez?

- A) Huzur içinde birlikte yaşanmasını
- B) İhtiyaç sahiplerine destek olmasını
- C) Bireyci ve çıkarıcı bir anlayış oluşmasını
- D) İnsanların birbirine zarar vermeden kaçınmasını

4. İslam öncesinde Hz. Peygamber güven duyulan bir insan olarak tanınmış ve isimlendirilmiştir. Onun İslam'ı insanlara duyurmasında, onların da İslam'ı kabul etmesinde bunun büyük katkısı olmuştur.

Bu metinde Hz. Peygamber'in hangi özelliği anlatılmaktadır?

- A) Akıllı ve zeki olması
- B) Doğru ve emin olması
- C) İstisareye önem vermesi
- D) Hoşgörülü ve anlayışlı olması

5. "Eğer inananlardan iki grup birbirleriyle savaşırırlarsa aralarını düzeltin..." (Hucurât suresi, 9. ayet)

Bu ayette önemi vurgulanan kavram aşağıdakilerden hangisidir?

- A) Cesaret
- B) Kararlılık
- C) Sulh
- D) Dayanışma

6. Adaletin zıddı olan kavram aşağıdakilerden hangisidir?

- A) Zulüm
- B) Yalan
- C) Haram
- D) Günah

7. • "Müminler ancak kardeşlerdir. Öyleyse kardeşlerinizin arasını düzeltin ve Allah'tan korkun ki esirgenesiniz." (Hucurât suresi, 10. ayet)

• Hz. Peygamber, Medine'ye hicret etmek zorunda kalan muhacir ile onlara kucak açan ensari kardeş ilan etmiştir.

Bu ayet ve olayda vurgulanan "kardeşlik" aşağıdakilerden hangisi üzerine kurulmaktadır?

- A) Kabile
- B) Din
- C) Kan
- D) Aile

8. "...İyilik ve takva üzerinde yardımlaşın, günah ve düşmanlık üzerine yardımlaşmayın. Allah'tan korkun çünkü Allah'ın cezası çok şiddetlidir." (Mâide suresi, 2. ayet)

Bu ayete göre aşağıdaki davranışlardan hangisi yanlıştır?

- A) Gıybet ve dedikodu yapanları uyarmak
- B) Fakir olan komşuya maddi yardımda bulunmak
- C) Uyuşturucu bağımlısının tedavisi için yardım etmek
- D) Kavgaya karışmış birini intikam almaya teşvik etmek

9. "Onlar insanlardan bir şey ölçüp aldıkları zaman, tam ölçerler. Fakat kendileri onlara bir şey ölçüp yahut tartıp verdikleri zaman eksik ölçüp tartarlar." (Mutaffifin suresi, 2-3. ayetler)

Bu ayetlerde vurgulanan kötü davranış aşağıdakilerden hangisidir?

- A) Karaborsacılık
- B) Hilekârlık
- C) Rüşvet
- D) Tecessüs

10. İslam dini Müslümanların güzel ahlaklı olmasını ister; bunun için de bazı emir ve yasaklar koyar. Bir toplumda insanların özel hayatlarının mahremiyeti kalmamışsa helal, haram, ayıp ve günah gibi değerler umursanmıyorsa dinin koyduğu emir ve yasakların göz ardı edildiği sonucuna ulaşılır.

Bu metinde anlatılan toplumla ilgili aşağıdakilerden hangisi kesinlikle söylenebilir?

- A) Dini kaynakları yok olmuştur.
- B) Kültürel değerleri baskındır.
- C) Ekonomisi bozulmuştur.
- D) Ahlaken yozlaşmıştır.

11. Aşağıdaki davranışlardan hangisi tecessüs kapsamında değerlendirilmez?

- A) Aile sırlarını elde etmeye çalışmak
- B) İnsanların evlerini gizlice dinlemek
- C) İnsanlardan gizli nafil ibadetler yapmak
- D) Başkasının mesajlarını gizlice araştırmak

1. OTURUM

(477) SEÇMELİ İŞLETME – 2

12. Kur'an-ı Kerim'de tamamen yasaklanmayıp çoğunlukla sakınılması istenen tutum ve davranış aşağıdakilerden hangisidir?

- A) Zan
B) İftira
C) Kibir
D) Gıybet

13. • "...Artık ölçüyü ve tartıyı tam yapın. İnsanların mallarını eksiltmeyin. Düzene sokulduktan sonra yeryüzünde bozgunculuk etmeyin. İnananlar iseniz bunlar sizin için hayırlıdır." (A'râf suresi, 85. ayet)

• Hiç kimse elinin emeğinden daha hayırlı bir şey yemiş değildir.

• Aldatan bizden değildir.

Bu ayet ve hadisler aşağıdaki konulardan hangisi için örnek oluşturur?

- A) İbadetlerin yapılmasındaki amaçlar
B) İslam ekonomisinin ahlaki temelleri
C) İslam inanç esaslarının belirlenmesi
D) İnfakın toplum üzerindeki etkileri

14. • Müslüman olmanın gereğidir.

• Zengin ile yoksul arasındaki dengeyi sağlar.

• Toplumda kin ve haset oluşmasını engeller.

Bu bilgilerin tamamı aşağıdaki kavramlardan hangisi ile ilişkilendirilebilir?

- A) İnfak
B) Sebat
C) Şecaat
D) İmrenme

15. Hz. Muhammed (sav.), Müslüman olsun veya olmasın ihtiyaç sahibi herkese yardım etmiş, zekât mallarını yoksullara dağıtmıştır. Kendisine yapılan ikramları sahabe ile paylaşmıştır.

Bu metinde Hz. Peygamber'in aşağıdaki özelliklerinden hangisi öne çıkmaktadır?

- A) Sabır
B) Hoşgörü
C) Cömertlik
D) Cesaret

16. • Arapça karşılığı "riba"dır.

• İslam dininde haram kılınmıştır.

• Haksız kazanç yollarından biridir.

Bu bilgilerin tamamı aşağıdaki kavramların hangisi ile ilgilidir?

- A) Kumar
B) Rüşvet
C) İhtikâr
D) Faiz

17. Hz. Peygamber tarafından vergi memuru olarak Hayber'e görevlendirilen Abdullah bin Revaha'ya, Yahudiler kendisine vergiyi az alması için ziynet eşyası vermeyi teklif ettiler. Fakat o, "Teklif ettiğiniz şeyi ben kabul edemem, biz Müslümanlar onu almamız." diyerek geri çevirdi.

Bu olayda Abdullah bin Revaha'nın sakındığı davranış aşağıdakilerden hangisidir?

- A) Hediye almak
B) Borç almak
C) Rüşvet almak
D) Faiz almak

18. Bir tüccar, halkın ihtiyacı olan bir yiyecek maddesini kırk gün saklarsa o kişinin Allah'tan uzaklaştığı gibi, Allah da ondan uzaklaşır.

Bu hadis aşağıdakilerden hangisini önlemeye yöneliktir?

- A) Karaborsacılık
B) Faiz
C) Tefecilik
D) Rüşvet

19. Aşağıdakilerden hangisi işçinin işverene karşı sorumluluklarındandır?

- A) İş ehline vermek
B) İşin ücretini vaktinde ödemek
C) İşyerinin güvenliği için tedbir almak
D) İş düzgün ve özenli bir şekilde yapmak

20. Eğer Allah'ın rızası için 'karz-ı hasen'de bulunursanız, Allah onu (malı) kat kat artırır ve sizi bağışlar.

Bu hadisteki altı çizili kavramın açıklaması aşağıdakilerden hangisidir?

- A) Sahip olunan malın kırkta birini fakirlere vermek
B) İhtiyaç sahibine çıkar gözetmeden borç vermek
C) Kendi ihtiyacı olmasına rağmen, başkalarına yardım etmek
D) Tüm insanların faydalanması için kalıcı eser bırakmak

1. Yönetim sürecini işleten gruplar açısından ele alındığında aşağıdakilerden hangisi bir yönetim türü değildir?

- A) Ailesel yönetim
B) Kişisel yönetim
C) Siyasal yönetim
D) Profesyonel yönetim

2. İşletmenin ihtiyacı olan fonların sağlanması hangi fonksiyonun görevidir?

- A) İnsan kaynakları
B) Pazarlama
C) Yönetim
D) Finansman

3. Aşağıdakilerden hangisi yönetim fonksiyonları arasında yer almaz?

- A) Yürütme
B) Planlama
C) Örgütlenme
D) Teşvik etme

4. Aşağıdaki ifadelerden hangisi yanlıştır?

- A) Emirlerin amaçları astlara açıklanmamalıdır.
B) Yüz yüze ve sözlü bir iletişim tercih edilmelidir.
C) Astlara yerine getirilmesi imkânsız emirler vermekten kaçınılmalıdır.
D) Emirler asta kararsızlık uyandırmamalıdır.

5. Aşağıdakilerden hangisi, klasik yönetim teorisi ilkelerinden biri değildir?

- A) Denetim alanı
B) Bölümlere ayırma
C) Âdem-i merkeziyetçilik
D) İş bölümü ve uzmanlaşma

6. Aşağıdakilerden hangisi yabancı kaynaklar arasında yer almaz?

- A) Krediler
B) Ortaklar tarafından konan fonlar
C) Bonolar
D) Tahviller

1. OTURUM

7. Hangi işletme fonksiyonu üretici ile tüketici arasında bir köprü görevi görür?

- A) Pazarlama
- B) İnsan kaynakları
- C) Finansman
- D) AR-GE

8. Karadeniz Bölgesi'nde üretilen çayın diğer bölgelere satılmak üzere gönderilmesi pazarlamanın hangi faydası ile ilişkilidir?

- A) Yer faydası
- B) Şekil faydası
- C) Mülkiyet faydası
- D) Mal faydası

9. Aşağıdakilerden hangisi reklamın özelliklerinden değildir?

- A) Reklamın bir bedeli vardır.
- B) Reklam veren kişi ya da kurumun kim olduğu belirsizdir.
- C) Reklam kişisel olmayan bir tutundurma faaliyetidir.
- D) Reklam veren kişi ya da kurum, reklam üzerinde denetime sahiptir.

10. Aşağıdakilerden hangisi toptancı işletmelerin üreticiye sağladığı faydalardan biri olarak gösterilemez?

- A) Üreticinin riskini azaltır.
- B) Üreticinin ürettiği mal ve hizmetleri satar.
- C) Üreticinin taşıma maliyetlerini artırır.
- D) Üreticinin ürettiği malların depolama işini üstlenir.

11. Aşağıdakilerden hangisi yerli mal tüketiminin ülke ekonomisine katkılarında biri olamaz?

- A) Ülke parasının yine ülkede kalmasını sağlar.
- B) İstihdam olanağı sağlar.
- C) Ekonomiyi canlandırır.
- D) İthalatı artırır.

12. Aşağıdaki seçeneklerden hangisinde üretim sisteminin temel öğeleri doğru bir şekilde verilmiştir?

- A) İşlem, çıktı, geri bildirim, tedarikçi
- B) Girdi, işlem, çıktı, geri bildirim
- C) Girdi, işlem, toptancı, tüketici
- D) Girdi, işlem, perakendeci, geri bildirim

13. Aşağıdakilerden hangisi stok türleri arasında yer almaz?

- A) Yarı mamul stoku
- B) Hammadde stoku
- C) Tedarik stoku
- D) Mamul stoku

14. Kalite kavramı aşağıdakilerden hangisinde doğru tanımlanmıştır?

- A) Müşterilerin beklentilerini ve isteklerini sürekli karşılayacak mal ve hizmet üretmektir.
- B) En iyi tedarikçiler ile çalışmaktır.
- C) En iyi üretim tesisini kullanmaktır.
- D) Pazara sürekli ürün sürmektir.

15. Ulusal istihdam politikasının oluşturulmasına ve istihdamın korunmasına, geliştirilmesine ve işsizliğin önlenmesi faaliyetlerine yardımcı olmak hangi kurumun görevleri arasındadır?

- A) LÖSEV
- B) Türkiye İş Kurumu (İŞKUR)
- C) KIZILAY
- D) YEŞİLAY

16. Aşağıdaki seçeneklerden hangisinde araştırma çeşitleri doğru bir şekilde verilmiştir?

- A) Genel-özel
- B) Geleneksel-modern
- C) Gerçek-gerçek dışı
- D) Temel-uygulamalı

17. İşçi ve işveren arasındaki ilişkiye ne ad verilir?

- A) Çıkar ilişkisi
- B) Kişisel ilişki
- C) İş ilişkisi
- D) Duygusal ilişki

18. Aşağıdakilerden hangisi işletmelerin çevreye karşı sorumluklarından biri değildir?

- A) Zararlı atıklar konusunda çözüm üretmek
- B) Hava kirliliği konusunda önlem almak
- C) Plansız ve hızlı kentleşmeyi desteklemek
- D) Doğal bitki örtüsünü korumak

19. Aşağıdakilerden hangisi işletmelerin çevreyi korumaya yönelik aldığı tedbirlerden biridir?

- A) Mümkün olduğunca yenilenemez kaynakları kullanmak
- B) Atıkları hane halkının yaşadığı yerlere bırakmak
- C) Fabrika bacalarına filtre takmamak
- D) Uygun teknolojiler kullanarak doğal kaynakların etkili ve verimli kullanımını sağlamak

20. Bir işletmenin, çocukların okula gönderilmesini teşvik etmesi için bir köy okulu yaptırması hangi toplumsal sorumluluk türü ile ilişkilidir?

- A) Gönüllü sorumluluk
- B) Hukuksal sorumluluk
- C) Ekonomik sorumluluk
- D) Fiziksel sorumluluk

(479) SEÇMELİ MANTIK – 2

1. "Bir önermenin doğru ve yanlış olmak üzere iki değeri vardır ve başka bir üçüncü olasılık kabul edilemez." tanımını aşağıdaki mantık türlerinden hangisini ifade eder?

- A) Kiplik mantığı
- B) Çok değerli mantık
- C) İki değerli mantık
- D) Özdeşlik mantığı

2. Bir önermede yüklem sadece tek "bir ad"a yüklenirse birli yüklem, "iki ad"a yüklenirse ikili yüklem, "üç ad"a yüklenirse üçlü yüklem adını alır.

Buna göre aşağıdakilerden hangisi üçlü yüklemli bir önermedir?

- A) Platon filozoftur.
- B) Ali ile Ayşe kardeşlerdir.
- C) Felsefe ile bilim birbirini tamamlar.
- D) Ankara, Eskişehir ile Kırıkkale arasındadır.

3. "Nurten çalışkansa başarır." önermesiyle ilgili aşağıdaki bilgilerden hangisi doğrudur?

- A) Karşılıklı koşul anlamı içermektedir.
- B) "ise" önerme eklemiyle kurulmuştur.
- C) Önermenin ana eklemi "ve" değişmezdir.
- D) Geçerli bir önermedir.

1. OTURUM

4. “ \wedge ” işareti “ve” ekinin sembolü olduğuna göre aşağıdakilerden hangisi “ $p \wedge q$ ” şeklinde sembolleştirilen bir önermedir?

- A) Serdar isterse başarır.
B) Sinema veya tiyatro bileti alabilirsin.
C) Ancak ve ancak kitap okursan anlayışın gelişir.
D) Hakan ve Mehmet sağlıklı beslenir.

5. Sembolik mantıkta önerme eklemi ($\vee, \wedge, \sim, \leftrightarrow, \rightarrow$) bulunan önermeler bileşik, önerme eklemi bulunmayan önermeler ise basit önerme adını alır.

Buna göre aşağıdakilerden hangisi basit bir önermedir?

- A) $p \wedge q$ B) $p \leftrightarrow q$
C) p D) $\sim p$

6. Bir bileşik önermede önermenin tümünü etkileyen eklem ana eklem denir.

Bu bilgiye göre aşağıdakilerden hangisinde “ \sim ” sembolü ana eklem durumunda değildir?

- A) $\sim r \vee s$ B) $\sim(p \rightarrow q)$
C) $\sim(r \wedge s)$ D) $\sim(p \vee q)$

7. Aşağıdakilerden hangisi “Burcu çalışırsa sınıfı geçer.” önermesinin sembolik mantıktaki ifadesidir?

- A) $p \rightarrow q$ B) $p \leftrightarrow q$
C) $p \wedge q$ D) $p \vee q$

8. Bir önermenin tutarlı olabilmesi için yorumlarından en az birinin doğru olması gerekir.

Buna göre aşağıdakilerden hangisi tutarlı bir önerme değildir?

- A) $\frac{I}{D}$ B) $\frac{II}{D}$ C) $\frac{III}{Y}$ D) $\frac{IV}{Y}$
Y Y D Y

9. Tikel evetleme önermesinin doğru olması için bileşenlerinden birinin doğru olması gerekli ve yeterlidir.

Buna göre;

p	q	$p \vee q$
D	D	D
D	Y	I
Y	D	D
Y	Y	II

verilen tabloda rakamlarla gösterilen yerlere sırasıyla aşağıdakilerden hangisi getirilmelidir?

- A) Y, D B) Y, Y
C) D, Y D) D, D

10.

p	q	$p \wedge q$
D	D	D
D	Y	Y
Y	D	Y
Y	Y	Y

Verilen doğruluk tablosunda ($p \wedge q$) önermesiyle ilgili aşağıdakilerden hangisi doğru bir bilgi değildir?

- A) Bütün yorumlarında doğru değeri almıştır.
B) Yorumlarından en az biri doğru olduğu için tutarlıdır.
C) Yorumlarında yanlış değeri olduğu geçersizdir.
D) “ve” eklemi kurallarına göre çözümlenmiştir.

11. “ $\exists x$ (x tek sayıdır.)” açık önermesine “E: {2, 3, 4, 5, 6}” evrenine göre özelleme yapıldığında aşağıdakilerden hangisinde doğru değeri alır?

- A) 2 tek sayıdır. B) 3 tek sayıdır.
C) 4 tek sayıdır. D) 6 tek sayıdır.

12. “ $\forall x$ (x madendir.)” önermesi aşağıdaki evrenlerden hangisinde doğrulanır?

- A) E: {papatya, sümbül}
B) E: {kuş, aslan}
C) E: {Ayşe, Ahmet}
D) E: {gümüş, krom}

13. Bir önermenin kaç yorumunun olduğu “ 2^n ” formülüyle bulunur.

Burada “n” önerme ya da bileşen sayısını gösterdiğine göre; “üç önermenin” birlikte kaç yorumu olur?

- A) On altı B) On iki
C) Sekiz D) Dört

14. Bir önermenin tüm yorumlamaları doğruysa bu önerme “totooloji” adını alır.

Buna göre aşağıdakilerden hangisi totooloji önermesidir?

- A) $\frac{I}{D}$ B) $\frac{II}{D}$ C) $\frac{III}{Y}$ D) $\frac{IV}{Y}$
Y D D Y

15. Kiplik, önermenin dile getirdiği durumun gerçek, zorunlu ve mümkün olup olmaması halidir.

Buna göre aşağıdakilerden hangisi kiplik mantığına göre kurulmuş bir önerme değildir?

- A) Everest tepesi vardır.
B) Taşın sert olması zorunludur.
C) Mustafa'nın öğretmen olması mümkündür.
D) Pamuğun yumuşak olması zorunludur.

16. İçinde x, y, z gibi değişkenler bulunan önermelere açık önerme denir.

Bu bilgiye göre aşağıdakilerden hangisi açık önermedir?

- A) Ali öğretmendir.
B) $y+4=9$ 'dur.
C) Hava yağmurludur.
D) Sokrates filozoftur.

17. Sayılar, şekiller gerçekte var olmayan düşsel ürünlerdir. Örneğin doğada “bir milyon” diye gösterebileceğimiz bir nesne yoktur. Sayılar formel bilgilerdir.

Verilen bilgiye göre aşağıdakilerden hangisinin formel(biçimsel) bir bilim olduğu söylenebilir?

- A) Felsefe B) Sosyoloji
C) Tarih D) Matematik

1. OTURUM

18. Mantık unsurlarını sembollerle ifade eden ve bu sembollerle işlemler yaparak geçerli çıkarımlara ulaşmaya çalışan mantık disiplini aşağıdakilerden hangisiyle adlandırılır?

- A) Tartışma mantığı
- B) Klasik mantık
- C) Sembolik mantık
- D) Uygulamalı mantık

19. Aşağıdakilerden hangisi mantık felsefesinin "mantık ilkeleriyle ilgili sorunları" arasında yer almaz?

- A) Bir önermenin doğru olması ne anlama gelir?
- B) Mantık ilkeleri her yer ve zaman için geçerli midir?
- C) Mantık ilkelerinin temel kaynağı nedir?
- D) Mantık ilkeleri birbiriyle ilişkili midir?

20. Aşağıdakilerden hangisi mantık felsefesini tanımlamaktadır?

- A) İnsanın evrendeki varoluş amacını araştırır.
- B) Mantığın anlam, ilke ve temel kavramlarını tartışır.
- C) Tanrı'nın var olup olmadığı sorunu temele alır.
- D) İnsanın ahlaki eylemlerinin amacını sorgular.

(502) İNGİLİZCE – 8

1 - 20. sorularda boş bırakılan yere uygun gelen kelime ya da ifadeyi işaretleyiniz.

1. Tina : Would you lend me your book?
Jessy: ----. Sorry.

- A) Yes, of course
- B) No, you aren't
- C) Sure, you can
- D) No, I can't

2. To ---- means to start or create an organization, a system, etc.

- A) establish
- B) decrease
- C) donate
- D) join

3. Katrine : Oh, hi, Martina, ----?
Martina : Hi, Katrine. I'm fine.

- A) could you speak louder
- B) have you got a minute
- C) where are you from
- D) how are you doing

4. Tony : Would you mind turning down the heater?

Mel : ----.

Tony : Thank you Mel.

- A) I'm afraid I can't
- B) No, you can't
- C) No problem
- D) No, I'm sorry

5. What time do you usually ---- to work?

- A) go
- B) went
- C) will go
- D) going

6. I always try to ---- calm and patient.

- A) collapse
- B) remain
- C) notice
- D) take

7. The earthquake ---- the area while most were asleep.

- A) survived
- B) waited
- C) lost
- D) hit

8. ---- my mother collapsed, she was working in the garden.

- A) As soon as
- B) During
- C) When
- D) After

9. We should always ---- the different aspects of a problem.

- A) consider
- B) warn
- C) seem
- D) send

10. I am looking forward to ---- you.

- A) see
- B) sees
- C) saw
- D) seeing

11. I ---- to this neighborhood in January.

- A) saw
- B) moved
- C) wasted
- D) fascinated

12. Quit consumption-based ----.

- A) shelter
- B) habitat
- C) lifestyle
- D) reaction

13. Joe : Henry, we are in trouble! The car doesn't work.

Henry: ----?

Joe : There is no petrol.

- A) What's wrong with it
- B) What day is it today
- C) Can you do it on your own
- D) Does anyone do it in town

14. I will ---- some coffee.

- A) eat
- B) drink
- C) speak
- D) come

15. I wish my friends ---- here now.

- A) be
- B) been
- C) will be
- D) were

16. Mary can speak French but she ---- speak German.

- A) isn't
- B) can't
- C) aren't
- D) doesn't

17. You should ---- silent in hospital corridors.

- A) be
- B) use
- C) touch
- D) knock

18. I will ---- a cup of coffee if you would like some.

- A) call
- B) cycle
- C) make
- D) think

1. OTURUM

19. ---- seat to the old.

- A) Whisper B) Shake
C) Chew D) Give

20. Jane isn't ---- with her phone's quality.

- A) tired B) happy
C) bossy D) afraid

(502) ALMANCA – 8

1 - 17. sorularda boş bırakılan yere uygun gelen ek, kelime ya da ifadeyi bulunuz.

1. Das Handy ist ein Gerät, ---- die Kommunikation leichter macht.

- A) der B) die C) das D) den

2.

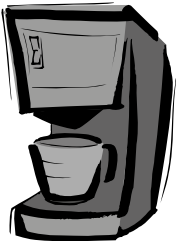

Das ist ein Gerät, ----.

- A) mit dem man Kaffee kocht.
B) mit dem man Kaffee backt.
C) mit dem man die Daten speichert.
D) mit dem man seine Haare trocknen kann.

3. ---- Vater (Dativ)

- A) den guten B) dem guten
C) die gute D) der gute

4. Der Mann, ---- ich geholfen habe, spricht perfekt Deutsch.

- A) der B) das C) den D) dem

5. Anita ---- einen Brief.

- A) lacht B) geht
C) kocht D) schreibt

6. Der junge Mann hat ---- Handy gekauft.

- A) eine B) ein
C) einen D) einem

7. Die UV-Strahlen können sehr ---- sein. (zararlı)

- A) praktisch B) günstig
C) schädlich D) gut

8.

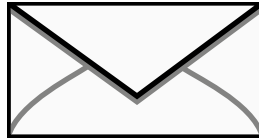

Das ist ein ----.

- A) Paket B) Lineal
C) Spiegel D) Brief

9. Ich möchte mir einen neuen Computer kaufen. ---- spare ich Geld.

- A) Deshalb B) Was
C) Warum D) Weil

10. Man ---- das Paket auf die Post.

- A) bringst B) bringen
C) bringt D) gebracht

11. Was ---- Levi Strauss erfunden?

- A) hast B) hat
C) habt D) haben

12. Manche Informationen im Internet sind ----. (yanlış)

- A) falsch B) teuer
C) billig D) dünn

13. ---- kann ich Ihnen behilflich sein?

- A) Was B) Welche
C) Weil D) Wie

14. ---- du mir bitte mein Handy bringen?

- A) Könnten B) Könntest
C) Könnt D) Könnte

15.



Das ist eine ----.

- A) Staubsauger
B) Waschmaschine
C) Ventilator
D) Mixer

16. Wenn ich reich wäre, ---- ich mir eine große Wohnung kaufen.

- A) würden B) würdet
C) würde D) würdest

17. Sie kauft die Lederjacke nicht, ---- sie ist zu teuer.

- A) und B) auch C) um D) denn

18. Aşağıdakilerden hangisi yanlıştır?

- A) Bankkaufmann/Bankkauffrau
B) Schneider/Schneiderin
C) Arzt/Ärzte
D) Bäcker/Bäckerin

19. "gefährlich" sıfatının Türkçe karşılığı aşağıdakilerden hangisidir?

- A) tehlikeli B) tehlikesiz
C) zararsız D) yararlı

1. OTURUM

20. Aşağıdaki sözcüklerden bir grup oluşturulduğunda hangisi dışarda kalır?

- A) das Telefon
- B) das Handy
- C) das Fernseher
- D) der Kaffee

(502) FRANSIZCA – 8

1 - 20. sorularda boş bırakılan yere uygun gelen sözcük ya da ifadeyi bulunuz.

1. La viande rouge est riche - - - - .

- A) en métal
- B) en papier
- C) en laine
- D) en protéine

2. Pour trouver du yaourt et du fromage blanc, je vais au rayon - - - - .

- A) poissonnerie
- B) produits laitiers
- C) boucherie
- D) boulangerie

3.



Il lève - - - - au-dessus de la tête.

- A) les oreilles
- B) les bras
- C) les genoux
- D) les pieds

4. Hier après-midi, l'ambulance - - - - rapidement au lieu d'accident.

- A) arrivera
- B) arrives
- C) va arriver
- D) est arrivée

5. Birol : Quel - - - - est le symbole de Denizli ? Tu le sais, Louis ?

Louis : Oui, bien sûr. C'est le coq.

- A) animal
- B) fleur
- C) saison
- D) couleur

6. Il est interdit de parler sa langue maternelle - - - - .

- A) dans un jardin public
- B) sur la plage
- C) en classe de langue étrangère
- D) à la maison

7. Client : Un kilo de fraises, - - - - ?

Marchand : Deux euros, Monsieur.

- A) c'est combien
- B) ça va bien
- C) c'est quel jour
- D) c'est où

8. Il y a quatre - - - - dans une année.

- A) mois
- B) saisons
- C) jours
- D) semaines

9. Avant d'aller à ce restaurant, il faut - - - - des places.

- A) travailler
- B) monter
- C) réserver
- D) descendre

10. Selon moi, la cuisine turque est - - - - du monde.

- A) la meilleure
- B) le plus
- C) aussi
- D) moins de

11. Le sommeil est indispensable - - - - de tous les gens.

- A) en classe
- B) dans la vie
- C) en ville
- D) dans le bon sens

12. J'ai eu une bonne note en français - - - - à ce livre.

- A) comme
- B) à cause de
- C) pour que
- D) grâce à

13. Antalya est la ville la plus visitée de la Turquie - - - - Istanbul.

- A) d'abord
- B) puis
- C) ensuite
- D) après

14. Je suis très fatigué - - - - j'ai conduit toute la nuit.

- A) à cause de
- B) pourquoi
- C) parce que
- D) grâce à

15. Julie est tombée - - - - à un arbre.

- A) quand elle grimpeait
- B) quand il a grimpé
- C) quand elle grimpera
- D) quand il va grimper

16. Jean : Et ce chapeau, il est à toi ?

Paul : Non, ce n'est pas - - - - .

- A) la tienne
- B) la nôtre
- C) le mien
- D) les siennes

17. - - - - répare les voitures.

- A) Le médecin
- B) Le mécanicien
- C) L'hôtesse de l'air
- D) La secrétaire

18. Pierre est - - - - . Il va voyager en avion.

- A) à l'aéroport
- B) à la sortie de la pizzeria
- C) à l'entrée du cinéma
- D) à la gare

19. L'escalade est un sport un peu - - - - . Il faut un équipement spécial et du courage.

- A) dangereux
- B) peureuse
- C) intelligente
- D) timide

20. Quel froid de canard ! Il fait -5 degrés. Les élèves - - - - dans la cour.

- A) est malade
- B) est fatigué
- C) ont froid
- D) ont chaud

1. OTURUM

(511) FIKİH – 1

1. İslam dininin temel amaçlarını ifade eden kavram aşağıdakilerden hangisidir?

- A) İlimihal
- B) İslam hukuku
- C) Ef'al-i mükellefin
- D) Makâsıdü'ş-şerîa

2. • Abdest, gusül, namaz, kurban gibi konuları içerir.
• Alım-satım, kira, tazminat gibi konuları kapsar.
• Miras ve vasiyet gibi konuları inceler.

Bu bilgilerde fıkıh ilminin aşağıdaki ana konularından hangisine yer verilmemiştir?

- A) Muâmelât
- B) Ukûbât
- C) İbâdât
- D) Ferâiz

3. Fıkıh ilminin gayesi Kur'an ve sünneti doğru anlamak, hayata aktarmaktır. Bu sebeple başta dinî ilimler olmak üzere diğer ilimlerle de bir iletişim kurması zorunluluk arz etmektedir.

Bu bilgiye göre aşağıdakilerden hangisine ulaşılabilir?

- A) Fıkıh hükümlerde tefsir ve hadis ilimlerinden yararlanılır.
- B) Çıkarılan hükümlerin fetva ve takva yönleri bulunmaktadır.
- C) Hüküm verilirken ahlaki ilkelere uygunluğu üzerinde durulur.
- D) Fıkıh, kişinin kendi lehine ve aleyhine olan şeyleri bilmesidir.

4. "Allah, size ancak leş, kan, domuz eti ve Allah'tan başkası adına kesileni haram kıldı. Ama kim mecbur olur da, istismar etmeksizin ve zaruret ölçüsünü aşmaksızın yemek zorunda kalırsa, ona günah yoktur. Şüphesiz Allah çok bağışlayıcıdır, çok merhamet edendir."

(Bakara suresi, 173. ayet)

Bu ayet fıkıh ilminin aşağıdaki temel ilkelerinden hangisi ile ilişkilidir?

- A) Kamu yararının gözetilmesi
- B) Adaletin gözetilmesi
- C) Helallerde genişlik
- D) Hükümlerde tedricilik

5. Daha önce konmuş bir hükmün yeni hüküm ile ortadan kaldırılmasına ne ad verilir?

- A) Nesh
- B) Teşri
- C) Tedit
- D) Kolaylık

6. Aşağıdakilerden hangisi İmam Şafii'nin eserlerinden biri değildir?

- A) Er- Risale
- B) El- Ümm
- C) El- Hücce
- D) El- Müsned

7. İctihatta bulunacak bir kişi, Kur'an ve sünneti, dinin genel amaçlarını, fıkıh ilmini ve tarihini, toplumun değişen hayat şartlarını, örf ve adetlerini bilmelidir.

Buna göre içtihat ile ilgili aşağıdaki bilgilerden hangisine ulaşılabılır?

- A) İlke olarak farz-ı kifâyedir.
- B) Uzmanlık derecesinde ilmi bir faaliyettir.
- C) Herkesin sorumlu olduğu dinî bir görevdir.
- D) Dinin pratiğe yansımaları sağlayan çözüm yoludur.

8. Hüküm çıkarma yetkisi ve becerisi olmadığı için müctehidin görüşlerine göre hareket eden kişiye ne ad verilir?

- A) Fakih
- B) Müfti
- C) Mukallit
- D) Muhaddis

9. Aşağıdakilerden hangisi fıkıh mezheplerinin ortaya çıkmasında etkili olan sebeplerden biri değildir?

- A) İlim merkezlerinin etkin hale gelmesi
- B) Kur'an-ı Kerim'in mushaf haline getirilmesi
- C) Çok farklı örf ve adetlerin İslam kültürü arasında girmesi
- D) Farklı kavimlerin İslam'ı seçmesiyle Müslüman nüfusunun artması

10. "İnsanlara bir yarar sağlayan veya onlardan bir zararı uzaklaştıran ancak geçerli olup olmadığına dair delil bulunmayan ilkeler" aşağıdaki kavramlardan hangisi ile ifade edilmektedir?

- A) İcma
- B) İstishab
- C) Şer'u men kablena
- D) Mesalih-i mürsele

11. Fıkıh mezheplerinin yeni gelişmeler karşısında farklı çözümler üretmesi İslam'ın daha rahat yaşanmasını sağlamıştır.

Bu durum fıkıh mezheplerinin aşağıdaki özelliklerinden daha çok hangisi ile ilgilidir?

- A) Değişime açık olması
- B) Müctehit imamlarının olması
- C) Din değil, dinin yorumu olması
- D) Temel konularda fikir birliğinin bulunması

12. Aşağıdakilerden hangisi İmam Azam Ebu Hanife'ye ait bir eserdir?

- A) El- Muvatta
- B) El- Müsned
- C) El- Fıkhu'l- Ekber
- D) Fetava-yı Hindiyye

13. Aşağıdakilerden hangisi sübutu ve delaleti kat'i olan delillerdendir?

- A) Manası ve hükmü kesin olan, açıkça anlaşılabilen ayetler
- B) Dolaylı şekilde hüküm bildiren izaha muhtaç ayetler
- C) Tek kişiden rivayet edilen âhâd haberler
- D) Meşhur ve mütevatir hadisler

14. İnsanların bir takım haklara sahip olup onlardan yararlanabilmesi aşağıdaki kavramlardan hangisi ile ifade edilmektedir?

- A) Teklif
- B) Mükellef
- C) Edâ ehliyeti
- D) Vücub ehliyeti

1. OTURUM

15. Temyiz dönemi, yedi yaşından buluş çağına kadar olan dönemi kapsar.
Buna göre aşağıdakilerden hangisi temyiz dönemindeki kişiler için söylenemez?

- A) Bir suç işlediklerinde hem beden hem de mali olarak sorumludurlar.
B) Bazı mükellefiyetler ve haklar bakımından eksik sayılırlar.
C) Namaz, oruç gibi dini hükümlerle yükümlü değildirler.
D) Velilerinin gözetimi ve kontrolü altındadırlar.

16. Dinen hüküm koyucunun bir şeyi başka bir şey için şart, sebep ve mâni kılmasına vad'î hüküm denir.

Buna göre aşağıdakilerden hangisi vad'î hükme örnek değildir?

- A) Abdestsiz namaz sahih olmaz.
B) Alışveriş helalken faiz haramdır.
C) Oruç tutmak için niyet etmek gerekir.
D) Borçlu olmak zekât vermeye engeldir.

17. Allah ve Resulü'nün, hoş görmediği ve zarar veren fiiller için kullanılan kavram aşağıdakilerden hangisidir?

- A) Müfsit B) Haram
C) Mekruh D) Mendup

18. Geçici hallere bağlı olmaksızın başta konan asli hükümlere azimet denir.

Buna göre aşağıdakilerden hangisi azimete örnek oluşturmaktadır?

- A) Açlıktan ölmeyecek miktarda maddar et yemek
B) Yolcu veya hastayken orucu erteleme
C) Su bulunmadığında teyemmüm almak
D) Beş vakit namazı vaktinde kılmak

19. Aşağıdakilerden hangisi fıkhî hükümlerin asli delillerinden biridir?

- A) Sünnet B) İstihsan
C) İcma D) Kıyas

20. I. Zeydilik
II. Malikilik
III. Caferilik
IV. Hanbelilik

Bu mezheplerden hangileri Şia ekolü içerisinde yer almaktadır?

- A) I ve II. B) I ve III.
C) II ve IV. D) III ve IV.

(532) SEÇMELİ PEYGAMBERİMİZİN HAY. – 2

1. "Sen onlara sırf Allah'ın lütfu sayesinde yumuşak davrandın. Eğer kaba, katı kalpli olsaydın, hiç şüphesiz etrafından dağılır giderlerdi..."
(Âl-i İmrân suresi, 159. ayet)

Bu ayette aşağıdakilerden hangisi hakkında bilgi verilmektedir?

- A) Dinin temel kaynakları
B) Hz. Peygamber'in davet metodu
C) İslam'ın inanç ilkeleri
D) Vahyin geliş süreci

2. • Habeşli bir köle iken Hz. Ebu Bekir tarafından azat edilmiştir.
• Kendisine yapılan ağır işkencelere rağmen İslamiyet'ten vazgeçmemiştir.
• Ezanı güzel okuması ile bilinen sahabedir.

Hakkında bilgi verilen sahabe aşağıdakilerden hangisidir?

- A) Hz. Bilal B) Hz. Zübeyr
C) Hz. Zeyd D) Hz. Cafer

3. Aşağıdakilerden hangisi Mekke müşriklerin İslam'ı kabul etmeme sebeplerinden biri değildir?

- A) Atalarının inançlarına körü körüne bağlı olmaları
B) Putlardan sağlanan geliri ellerinde tutmak istemeleri
C) Sınıf farklılıklarının ortadan kalkmasını istememeleri
D) Hz. Peygamber'in mensup olduğu kabileyi önemsiz görmeleri

4. Habeşistan'a ilk hicret hangi tarihte yapılmıştır?

- A) 610 B) 615 C) 620 D) 630

5. Aşağıdakilerden hangisi boykot kararları arasında yer almaz?

- A) Müslümanların Mekke'den çıkarılıp başka şehirlere göç etmesi sağlanacak.
B) Hz. Peygamber teslim edilinceye kadar Müslümanlarla barış yapılmayacak.
C) Müslümanlarla görüşülmeyecek, onlarla oturup konuşulmayacak.
D) Müslümanlarla alışveriş yapılmayacak.

6. 620 yılına "Hüzün Yılı" denmesinin sebebi aşağıdakilerden hangisidir?

- A) Hz. Peygamber'in Taif'te taşlanması
B) Müslümanlara ağır boykot uygulanması
C) Hz. Hatice ve Ebu Talib'in vefat etmesi
D) Müslümanların Mekke'den ayrılmak zorunda kalması

7. Aşağıdaki ayetlerden hangisinde İsrâ olayından bahsedilmektedir?

- A) "Biz bir memleketi helâk etmek istediğimizde, onun refah içinde yaşayan şımarık elebaşlarına (itaati) emrederiz de onlar orada kötülük işlerler. Böylece o memleket hakkındaki hükmümüz gerçekleşir de oranın altını üstüne getiririz."
(İsrâ suresi, 16. ayet)
B) "Her insanın amelini boynuna yükledik. Kıyamet günü kendisine, açılmış olarak karşılaşacağı bir kitap çıkaracağız."
(İsrâ suresi, 13. ayet)
C) "İnsan hayra dua eder gibi şerre dua eder. İnsan çok acelecidir."
(İsrâ suresi, 11. ayet)
D) "Kendisine âyetlerimizden bir kısmını gösterelim diye kulunu (Muhammed'i) bir gece Mescid-i Haram'dan çevresini bereketlendirdiğimiz Mescid-i Aksa'ya götürdük Allah'ın şanı yücedir..."
(İsrâ suresi, 1. ayet)

1. OTURUM

8. Aşağıdakilerden hangisi Hz. Ebu Bekir için kullanılan bir sıfattır?

- A) Zinnureyn B) Esedullah
C) Sıddık D) Faruk

9. Aşağıdakilerden hangisi Hz. Peygamber'in hicret ederken Hz. Ali'yi Mekke'de bırakmasının sebeplerindendir?

- A) Mekke'deki Müslümanlara liderlik etmesi
B) Mekke'de kalan Müslümanları Medine'ye götürmesi
C) Hicret esnasında Hz. Peygamber'e yiyecek ulaştırması
D) Hz. Peygamber'de bulunan emaneleri sahiplerine teslim etmesi

10. Kuba Mescidi ile ilgili aşağıdakilerden hangisi söylenemez?

- A) İslam'ın ilk mescidi olarak kabul edilir.
B) İki kibleli mescid olarak da bilinir.
C) İnşasında Hz. Peygamber de çalışmıştır.
D) Kur'an "takva üzerine kurulan mescit" olarak niteler.

11. Ranuna Vadisi ile ilgili aşağıdakilerden hangisi doğrudur?

- A) Hendek Savaşı'nın yapıldığı yerdir.
B) Hz. Hatice'nin kabrinin bulunduğu yerdir.
C) Hicret sırasında Hz. Peygamber'in gizlendiği yerdir.
D) Hz. Peygamber'in ilk Cuma namazını kıldırıldığı yerdir.

12. Hz. Peygamber Medine'ye hicret ettiğinde evinde misafir olduğu sahabe aşağıdakilerden hangisidir?

- A) Eyüb el- Ensari
B) Mus'ab bin Umeyr
C) Enes bin Malik
D) Ebu Hureyre

13. İslam tarihinde "Muâhât" kavramı ile aşağıdakilerden hangisi ifade edilmektedir?

- A) Evs ve Hazreç kabilelerinin barışması
B) Müslümanların Habeşistan'a kabul edilmesi
C) Ensar ve muhacir arasında kardeşlik bağının kurulması
D) Mekke'nin fethinden sonra müşriklerin İslam'ı kabul etmesi

14. Hicretten önce Medine'nin adı Yesrib'ti. Hicretle beraber şehrin adı - - - - anlamında "Medinetü'n-Nebi" diye anılmaya başlamıştır.

Cümlede boş bırakılan yere aşağıdaki ifadelerden hangisi getirilmelidir?

- A) Temiz belde
B) Peygamber şehri
C) İslam'ın kalbi
D) Şehirlere annesi

15. Aşağıdakilerden hangisi Medine Sözleşmesi'nin maddelerinden biridir?

- A) Medine'ye dışarıdan bir saldırı olursa şehir birlikte savunulacak.
B) Müslümanlar bir yıl arayla hac için Mekke'ye girebilecek.
C) Mekke'li ile Müslümanlar arasında on yıl savaş yapılmayacak.
D) Medineliler Müslümanların canlarını, mallarını ve şerefelerini koruyacak.

16. Medine pazarı ile ilgili aşağıdakilerden hangisi söylenemez?

- A) Yahudilerin ekonomik tekeline kırmak için kurulmuştur.
B) Hz. Peygamber sınırlarını belirlemiş ve denetlemiştir.
C) İslam'ın ticaret hükümlerinin öğretildiği bir yer olmuştur.
D) Yahudilerin Medine'de ticaret yapması engellenmiştir.

17. Bedir Savaşı'nda alınan esirlere ne yapılacağı hususunda, Hz. Peygamber ashabına danışmış ve Hz. Ebu Bekir'in fikri kabul edilmiştir. Buna göre, esirler fide karşılığında, fide ödemeye güç yetiremeyen her bir esir ise on Müslümana okuma yazma öğretmesi karşılığında serbest bırakılmıştır.

Bu metinden Hz. Peygamber ile ilgili aşağıdakilerden hangisine ulaşılamaz?

- A) Kararlarında istişareye başvurmuştur.
B) Eğitim ve öğretime önem vermiştir.
C) Tebliğ görevini yerine getirmiştir.
D) İnsanlara değer vermiştir.

18. Uhud Savaşı ile ilgili aşağıdaki bilgilerden hangisi doğrudur?

- A) Müşrikler tarafından Bedir Savaşı'nın intikamını almak için başlatılmıştır.
B) Müşrikler ile Müslümanlar arasında yapılan son savaştır.
C) Müslümanların kesin galibiyeti ile sonuçlanmıştır.
D) Savunma savaşı şeklinde gerçekleşmiştir.

19. • Müslümanların aleyhine gibi görünmesine rağmen sonra lehlerine dönmüştür.

- Müşriklerin Müslümanları resmen tanıdıkları ilk anlaşmadır.
• Bu anlaşma ile sağlanan barış ortamında birçok kabile Müslüman olmuştur.

Bu bilgiler aşağıdaki anlaşmalardan hangisine aittir?

- A) Vatandaşlık Antlaşması
B) Akabe Biati
C) Hudeybiye Antlaşması
D) Ridvan Biati

20. Mekke'nin fethinden önce Müslümanların arasına katılan ve Hz. Peygamber'in "senin hicretin son hicret" dediği sahabe aşağıdakilerden hangisidir?

- A) Hz. Hamza B) Hz. Abbas
C) Hz. Ebu Bekir D) Hz. Ali

1. OTURUM

(544) TÜRK DİLİ VE EDEBİYATI – 4

1. – Efendim, dikkat edin, onlar dev değil. Sizin kol zannettikleriniz de yel değirmeninin kanatları.
– Senin, maceralarda hiç tecrüben yok. Eğer korkuyorsan çekilip dua etmeye başla. Ben de eşit şartlar içinde bulunmadığım hâlde bu tehlikeli savaşa girişeceğim, dedi. Rosinante'yi mahmuzlayıp tepedeki değirmenlere saldırdı.

Bu parçada romanın yapı unsurlarından hangisine yer verilmemiştir?

- A) Olay B) Kişi
C) Zaman D) Mekân

2. İlk yerli roman Şemsettin Sami'ye ait "Taaşşuk-ı Talat ve Fitnat" adlı eser

I
dir. İlk edebî roman "İntibah" Namık Kemal'indir. "Sergüzeşt" adlı romanı
II
III

Recaizade Mahmut Ekrem kaleme almıştır. Samipaşazade Sezai'nin "Araba Sevdası" realist bir anlayışla
IV
yazılmış bir romandır.

Bu parçada numaralanmış eserlerin hangileri yer değiştirdiğinde bilgi yanlış giderilmiş olur?

- A) I ve II. B) I ve III.
C) II ve IV. D) III ve IV.

3. Odaya girip de esirci, "Git, hanımın eteğini öpl" dediği zaman küçük esir gidip kadına sarılmak isteyince hanım, gayet sert bir tavırla onu geriye doğru itti. Kız mahzun mahzun geri çekilerek mindere oturdu. Hacı Ömer şiddetle "Senin, mindere oturmak haddin mi? Sen esirsin! Kalk, ayakta dur!" dedikten sonra hanımına doğru dönerek "Kusura bakmayın, daha acemidir." dedi.

Bu parça konu bakımından incelendiğinde aşağıdaki dönemlerin hangisinden alınmış olabilir?

- A) Tanzimat B) Servetifünun
C) Millî Edebiyat D) Cumhuriyet

4. Konularını tarihten ve günlük yaşamdan alır. İnsan tek yönlü ele alınır; iyiler hep iyi, kötüler hep kötüdür. Bu akımı benimseyen sanatçılar, eserlerinde kişiliklerini gizlemez, araya girerek olaylar karşısında kendi duygusu ve düşüncelerini aktarırlar. Dünya edebiyatında Schiller, Türk edebiyatında Ahmet Mithat Efendi bu akımın temsilcileri arasında yer alır.

Bu parçada sözü edilen edebî akım aşağıdakilerden hangisidir?

- A) Klasisizm B) Romantizm
C) Realizm D) Natüralizm

5. Servetifünun Dönemi'nin başarılı romancılarındandır. Deniz subayı olarak bir süre görev yaptıktan sonra görevinden ayrıldı ve hayatını yazı yazarak sürdürmeye başladı. Ona büyük şöhret sağlayan eseri "Eylül"dür. Bu romanda ahlaki bağlar ve sosyal düzen önünde ümitsizleşen bir aşkın hikâyesi anlatılır. Genç Kız Kalbi, Siyah İnciler eserlerinden birkaçıdır.

Bu parçada sözü edilen sanatçı aşağıdakilerden hangisidir?

- A) Halit Ziya Uşaklıgil
B) Mehmet Rauf
C) Hüseyin Cahit Yalçın
D) Hüseyin Rahmi Gürpınar

6. HACİVAT : (Gelir.)Vay,Karagöz'üm, maşallah! Efendim, vakt-i şerifler hayırlar olsun!

KARAGÖZ : Hı?

HACİVAT : Vakt-i şerifler hayırlar olsun!

KARAGÖZ : Senin silsileni tavşanlar boğsun! (Vurur.)

HACİVAT : Aman, Karagöz'üm, bendeniz şuraya gelirken güzel güzel gazeller okuyarak geldim. Sen bana vuruyorsun.

KARAGÖZ : Ben de öyle yaptım.

HACİVAT : Sen ne yaptın?

KARAGÖZ : Ben de tencereyi okuttum, geldim.

Bu parça aşağıdaki bölümlerin hangisinden alınmıştır?

- A) Mukaddime B) Muhavere
C) Fasil D) Bitiş

7. Aşağıdaki eser-sanatçı eşleştirmelerinden hangisi yanlıştır?

- A) Ateşten Gömlek – Reşat Nuri Güntekin
B) Yaban – Yakup Kadri Karaosmanoğlu
C) Cezmi – Namık Kemal
D) Zehra – Nabizade Nazım

8. Geleneksel Türk tiyatrosu içinde yer alan tek kişilik bir oyundur. Önceden hazırlanmış bir metni yoktur. Basit aksesuarlar kullanılır. Bir iskemle ya da tabure, bazen bir baston, bir mendil... Taklit ve canlandırma üzerine kuruludur.

Bu parçada özellikleri verilen tiyatro türü aşağıdakilerden hangisidir?

- A) Meddah
B) Karagöz
C) Orta oyunu
D) Köy seyirlik oyunu

9. Bir akşam Mühürdar'da Haldun Bey'e rastladım. Senaryo yazıyormuşsunuz, dedi Yeşilçam'a. Evet, diye yanıtladım. Ben henüz yirmi bir yaşındaydım. Otuz üç yaş büyük Haldun Taner bana "siz" demekte ısrarlıydı. Ayrılıncaya kadar o akşam, sonra, her zaman "siz" dedi.

Bu parça aşağıdaki yazı türlerinin hangisinden alınmış olabilir?

- A) Biyografi B) Gezi yazısı
C) Anı D) Günlük

10. MÜŞTAK BEY : Alamam, efendim. Bunda bir yanlışlık var. Zira bana nikâh ettiğiniz kız bu değildir. Bunun küçüğüdür.

EBÜL-LAKLAKA : Hayır, sana nikâh ettiğim, büyük kızdır.

MÜŞTAK BEY : Değildir.

EBÜL-LAKLAKA : Vay! Sen beni yalancı mı çıkarıyorsun? Bu ne yüzüzlük!

Bu parçayla ilgili aşağıdakilerden hangisi söylenebilir?

- A) Tarihî bir konu işlenmiştir.
B) Bir orta oyunundan alınmıştır.
C) Kişiler ağız özellikleriyle verilmiştir.
D) Tanzimat Dönemi'ne ait bir metindir.

1. OTURUM

11. Taç Mahal bir anıt değil, bir yaşantı, mucizeye akraba bir olay. İçiniz sıkılmışsa buraya gelince içinize güneş doğuverir. Türbenin konumu öyle ferah, öyle rahat. Işıklı avlunun orta yerinde, iki yanında serviler sıralı su kanalının çizgisi sizi türbenin cephe kapısına, onu çevreleyen cephe duvarına ve onun iki katlı zarif nişlerine çekiyor. Türbe, buradan görünümüyle gerçekten çok, düşsel bir varlığa benziyor.

Bu parçayla ilgili aşağıdakilerden hangisi söylenemez?

- A) Açık, sade, anlaşılır bir dil kullanılmıştır.
B) Gözlem ve değerlendirmelerde bulunulmuştur.
C) Kişi ve mekân, bir olay örgüsü içinde verilmiştir.
D) Gezilen yerin dikkat çekici özellikleri anlatılmıştır.

12. Türk edebiyatının Batılı tarzda yazılmış (1860) ilk tiyatro örneğidir. Tek perdeden oluşan eser, Türk tiyatrosunun tarihsel gelişim süreci içinde haklı ve önemli bir yere sahiptir. Daha yazıldığı tarihlerde etkisini göstermiş ve Zavallı Çocuk, Sabr u Sebat, İçli Kız gibi bazı piyeslere örneklik etmiştir.

Bu parçada sözü edilen eser aşağıdakilerden hangisidir?

- A) Ayyar Hamza
B) Vuslat
C) Vatan yahut Silistre
D) Şair Evlenmesi

13. Aşağıdaki cümlelerden hangisi kurallı bir isim cümlesidir?

- A) Kuşularımızı her zaman gözaltında buldurmalıyız.
B) İnsanı, az bilmek kadar kuşkulandıran hiçbir şey yoktur.
C) İnsanın, içinde kendiliğinden doğan kuşukular çok can yakar.
D) Bir konuda kuşkuya kapılmamalıyız haklı bir nedenimiz olmadıkça.

14. Aşağıdakilerden hangisi yapısına göre basit cümledir?

- A) İstanbul, baharı seyir için kurulmuş bir köşk gibidir.
B) Her tarafta taze mevsimin gülüşü duyuluyordu.
C) Güneş henüz yakmıyor, hava daha boğmuyordu.
D) Hepimiz kendi gözlerimizle bakarız bu dünyaya.

15. Ev hanımlığı yapacak robot almamıza az kaldı. Japonya'nın Tokyo kentinde düzenlenen bir fuarda evinizi tertemiz tutacak, tozları alıp yerleri silecek, bulaşık ve çamaşırları yıkayacak, ütü yapacak ve hiç yorulmayıp şikâyet etmeyecek robotlar sergilendi. Bu robotların seri üretimine üç yıl içinde geçileceği planlanıyor. İlk ev robotlarının fiyatı yaklaşık 4 milyon lira olacak.

Bu parça aşağıdakilerin hangisinden alınmıştır?

- A) Haber yazısı B) Makale
C) Gezi D) Anı

16. Aşağıdakilerden hangisi Tanzimat romanının özelliklerinden değildir?

- A) Romantizmin etkileri görülür.
B) Mekân genellikle İstanbul'dur.
C) Sade bir dil kullanılmıştır.
D) Genellikle sosyal konular işlenmiştir.

17. Aşağıdaki cümlelerin hangisinde yazım yanlışı yapılmıştır?

- A) Silifke'de 20 milyon yıllık balık fosilleri bulundu.
B) Dağın zirvesi Haziran ortalarına kadar karlıdır.
C) Akdeniz dağlarında çok sayıda karaca vardır.
D) Burası şehrin en büyük yaylalarından biridir.

18. Doğayı ve insanı yok edecekse varsın olmayıversin endüstri (;) Amaç insanın mutluluğu değil mi (?) Makinesiz, motorsuz (;) fabrikasız da yaşayabiliriz. Peki ya ekmeksiz (!) havasız, susuz...

Bu parçada numaralanmış noktalama işaretlerinden hangisi doğru kullanılmıştır?

- A) I. B) II. C) III. D) IV.

19. Aşağıdaki parçaların hangisinde kahraman bakış açısı kullanılmıştır?

- A) Daha fazla tereddüde artık lüzum yoktu. Bu kesin ifade üzerine, oğlunun o beladan yakasını sıyırdığına iyice inanmıştı. İçi ferahladı. Coşkun bir sevinç tufanı içinde, gözyaşlarını zapt edemeyerek "Yarabbi, şükürler olsun, bana bu mutlu günü de gösterdin." dedi.
B) Nihayet onu bulduğu zaman, "Suat, o nerede?" diye haykırdı. Süreyya deli gibi idi. İşitemiyordu; bilmiyor, görmüyör gibi "Beraberdik, çıkıyordu... Fakat bilmem..." diye inliyordu. Sonra bu acı sayha ile "Suat, Suat!" diye çağırma, oraya buraya serser serser koşmaya başladı.
C) Ellerim buz gibi, yarım bacaklarım sürekli donuyor. Karadağ'ın sert rüzgârı bugün hastanede esiyor. Fakat öyle içimde bir Karadağ özlemi var ki. Orada gözlerimi kapayıp siyah kayalarının gölgelerinde uyuyanlara gıpta ediyorum.
D) Kapı açıldı, içeri bir adam girdi. Bu, o garip yolcu idi. Kapıyı iterek girdi içeri fakat daha fazla ilerlemeden eşikte durdu. Heybesini sırtına atmıştı. Elinde sopası, gözlerinde bezgin, korkunç bir ifade, ocaktan etrafa yayılan aydınlıkta korkunç görünüyordu.

20. "Bir şey söyleyeceğim ama kızma, sinirlenme sakın! Sana gücendim sandın, değil mi? Ben sana gücenmedim, oğlum. Bir ana, evladına gücenir mi hiç? Fakat çok acıdım. Çünkü hâlin neydi oğlum? Bilsen ne hâldeydin? Aklın başında değildi. Âdeta deli gibiydin. Gençlikte insanın başına böyle şeyler gelebilir, bundan dolayı seni ayıplamak hatırımdan bile geçmez." diyecek oldu. Ali Bey'in yüzü, müthiş bir tokat yemişi gibi kıpkırmızı kesildi.

Bu parçada kullanılan anlatım biçimi aşağıdakilerden hangisidir?

- A) Öyküleyici B) Betimleyici
C) Tartışmacı D) Açıklayıcı

1. OTURUM

(547) TÜRK DİLİ VE EDEBİYATI – 7

1. Gönül ister senin ile gitmeyi

I
Çimenler üstünde oğlak gütmeyi

II
Severim yaylada sohbet etmeyi

III
Dertlerini bana aç Yörük kızı

IV
Bu dizelerde altı çizili sözcüklerden hangileri soyuttur?

- A) I ve II. B) I ve IV.
C) II ve III. D) III ve IV.

2. **Aşağıdaki cümlelerin hangisinde terim anlamlı bir sözcük kullanılmıştır?**

- A) Kendini bu açıdan da değerlendirmeni inan ki çok isterdim.
B) Düşüncelerini aktardığı her bir yazısını uyaklı bir şiirle bitirirdi.
C) Pencereden muhteşem manzarayı izlerken annem perdeyi birden kapattı.
D) İşte tam da bu noktada fikirlerimiz keşişiyor seninle.

3. **Aşağıdakilerin hangisinde “yumuşak” sözcüğü mecaz anlamda kullanılmıştır?**

- A) Yerde yumuşak kilimler serili geniş bir odada sohbet ettik.
B) Annem, dişleri olmadığı için yumuşak eklemek yiyebiliyordu.
C) Kirpiklerinin arasından bana yumuşak, tatlı, sonsuz şefkati ile bakıyordu.
D) Bu kuş uzun gagasını yumuşak topraklara sokup oradaki bitki kökleriyle beslenir.

4. Kimi gözlemcilerle göre kış ayları gözlem için en uygun ve en keyifli zamandır. Çünkü geceler uzundur, gözlem için çok zaman vardır. Havanın soğuk olmasının etkisiyle de gökyüzü daha temiz ve yıldızlar bu sebeple daha parlak görünür. Kışın ilk zamanlarının bir diğer güzel yanı da gökyüzünün en parlak yaz ve kış yıldızlarının aynı anda gökyüzünde olmalarıdır.

Bu parçanın başlığı aşağıdakilerden hangisi olabilir?

- A) Kışın Parlak Yıldızları
B) Yıldızların Yapısı
C) Parlak Yıldızların Oluşumu
D) Yıldızların Keşfi

5. (I) İsvaç'teki bir üniversiteden araştırmacılar iki farklı katı hâli olan suyun iki farklı sıvı hâlinin de olabileceğini düşünerek bir araştırma yaptı. (II) Daha önce yapılan araştırmalarda suyun farklı yoğunluklara sahip iki katı hâlinin olduğu keşfedilmişti. (III) Maddeler genellikle katı, sıvı ya da gaz hâlinde bulunur ve en önemli yaşam kaynaklarımızdan biri olan su da bir maddedir. (IV) Araştırmanın sonucunda suyun düşük sıcaklıklarda farklı yapıda ve yoğunlukta iki sıvı hâlinin bulunduğu ortaya çıktı.

Bu parçada numaralanmış cümlelerden anlamlı bir bütün oluşturmak için cümlelerden hangileri yer değiştirmelidir?

- A) I ve II. B) I ve III.
C) II ve IV. D) III ve IV.

6. Günlük hayatta konuşurken yaklaşık

I
dört yüz sözcük kullanıyoruz

II
ve herbir sözcüğün bir

III
simgesi olduğunu düşünürsek bunları akılımızda tutmamız ve

IV
gerektiğinde yazmamız zor olurdu.

Bu cümlede altı çizili yerlerden hangilerinde yazım yanlışı vardır?

- A) I ve II. B) I ve III.
C) II ve IV. D) III ve IV.

7. **Bireyin iç dünyasını anlatmayı amaçlayan hikâyelerde;**

- I. kahramanların iç dünyası, tüm çıplaklığıyla esere yansır.
II. yazar dış dünyayı olduğu gibi anlatır.
III. bunalımlara ve iç çatışmalara yer verilir.
IV. realist bir anlatım ağır basar.

ifadelerinden hangileri doğrudur?

- A) I ve II. B) I ve III.
C) II ve IV. D) III ve IV.

8. **Aşağıdakilerden hangisi 1960 Sonrası Türk Hikâyecilerindendir?**

- A) Ahmet Rasim
B) Mehmet Rauf
C) Talip Apaydın
D) Muallim Naci

9. • Hikâye
• Biçim
• Yanıt

Aşağıdakilerden hangisi bu sözcüklerden herhangi birinin eş anlamlısı olamaz?

- A) Cevap B) Öykü
C) Kanıt D) Şekil

10. **Aşağıdakilerin hangisinde “büyük” sözcüğü nicel bir anlamda kullanılmıştır?**

- A) Büyük ağaçların altında, köye doğru yürürdük.
B) Bırak büyüklük sende kalsın, al dırma bunlara.
C) Büyük adammışsın gerçekten, diyecek lafım yok sana.
D) Büyük düşünen kişiler başarılı olur bu hayatta.

11. Okuduğu kitabı bir yana bırakıp ıssız odada yatağa sırtüstü uzanarak tavana dalıyor. Köyünü, meşelik tepeleri, dere boylarını, çayırıları, köpeğini, kır kuşlarının seslerini düşünüyor. Keklik kokulu rüzgârın iniltisi ile ferahlıyor. İnsanın ait olduğu yerden kopması nasıl da zor. Ekşi elmadan, keklik sesinden, pınar suyundan ayrılması; apartmanlara, üstüne üstüne gelen arabalara alışması nasıl zor.

Bu parçada hikâyenin yapı unsurlarından hangisine yer verilmemiştir?

- A) Mekân B) Zaman
C) Olay D) Kişi

12. Gözlerime vurunca kubbelerin gölgesi, Öz cenneti gönlümle seyr ettim ben bu akşam;
Göklerde ne bir nefes, ne de bir kanad sesi;
Uludağ etekleri al ipekten bu akşam!..

Bu dizelerle ilgili aşağıdakilerden hangisi söylenemez?

- A) Yurt güzelliği teması işlenmiştir.
B) Garip şiir anlayışına göre yazılmıştır.
C) Sade bir dille kaleme alınmıştır.
D) Halk şiirinin imkânlarından yararlanılmıştır.

1. OTURUM

13. • Ömrümde Sükût
• Bir Bayrak Rüzgâr Bekliyor
• Vazgeçemediğim
- Aşağıdaki sanatçılar verilen eserlerle eşleştirildiğinde hangisi dışta kalır?**

A) Orhan Veli Kanık
B) Cahit Sıtkı Tarancı
C) Arif Nihat Asya
D) Necip Fazıl Kısakürek

14. Bilmem ki nasıl anlatsam;
Nasıl, nasıl, size derdimi!
Bir dert ki yürekler acısı,
Bir dert ki düşman başına.
Gönül yarası desem...
Değil!
Ekmeğ parası desem...
Değil!
Bir dert ki...

Dayanılır şey değil.

Bu dizeler, biçim ve içerik bakımından değerlendirildiğinde aşağıdaki sanatçılardan hangisine ait olabilir?

A) Mehmet Âkif Ersoy
B) Turgut Uyar
C) Orhan Veli Kanık
D) Ziya Gökalp

15. Bir gün Eleni'nin elleri geliyor
Her şey değişiyor.
İlk İstanbul şiirden çıkıp yerini alıyor
Bir çocuk ilk gülüyor
Bir ağaç çiçek açıyor.

Bu dizeler aşağıdaki şiir anlayışlarından hangisine ait olabilir?

A) II. Yeni şiiri
B) Halk şiiri
C) Toplumcu gerçekçi şiir
D) Saf şiir

16. **Aşağıdaki sanatçı-eser eşleştirmelerinden hangisi yanlıştır?**

A) Cahit Zarifoğlu — İşaret Çocukları
B) İhan Berk — Şifalı Otlar Kitabı
C) Atal Behramoğlu — Bebeklerin Ulusu Yok
D) Faruk Nafiz Çamlıbel — Dostlar Beni Hatırlasın

17. Sen aklıma geldiğinde bir tanem
Ağzımın içinde dilim titriyor
Gönül sarayında sensin nişanem
Yaprağım üşüyor, dalım titriyor
- Bu dizelerle ilgili aşağıdakilerin hangisi söylenemez?**

A) Metafizik ve mistik bir konu işlenmiştir.
B) Sade ve anlaşılır bir dil kullanılmıştır.
C) Kafiye ve rediften yararlanılmıştır.
D) Hece ölçüsüyle yazılmıştır.

18. Cumhuriyet Dönemi Türk edebiyatında saf şiir denince akla ----, ---- ve ---- gelir.

Bu cümlede boş bırakılan yerlere aşağıdaki sanatçılardan hangisi getirilemez?

A) Ziya Osman Saba
B) Âsaf Hâlet Çelebi
C) Behçet Necatigil
D) Nâzım Hikmet

19. "Oğlan" sözcüğü eskiden "çocuk, evlat" anlamlarını taşıırken günümüz Türkçesinde "erkek çocuk" anlamına gelmektedir.

Bu cümlede "oğlan" sözcüğündeki anlam değişmesi aşağıdakilerden hangisidir?

A) Anlam genişlemesi
B) Anlam daralması
C) Anlam iyileşmesi
D) Anlam kötüleşmesi

20. Yaş otuz beş! Yolun yarısı eder.
Dante gibi ortasındayız ömrün.
Delikanlı çağımızdaki cevher,
Yalvarmak, yakarmak nafîle bugün,
Gözünün yaşına bakmadan gider.

Altı çizili dizedeki edebî sanat aşağıdakilerden hangisidir?

A) Kinaye
B) Telmih
C) İstifham
D) İstiare

(548) TÜRK DİLİ VE EDEBİYATI – 8

1. Geldiği ilk günlerde kimseyle konuşmak istemiyordu. İş gösterilmediği zamanlar uzaklara doğru bakar, bulutların arka tarafından bir şeyler görmek ister fakat içeri girer girmez derhâl başını çevirerek herhangi bir şeyle meşgul olurdu.

Bu parçada romanın yapı unsurlarından hangisi yoktur?

A) Olay
B) Zaman
C) Kişi
D) Mekân

2. Cumhuriyet Dönemi Türk romanında bireyin iç dünyasını esas alan eserler veren sanatçılardan en tanınmış olanları; Peyami Safa,

I
Sabahattin Ali, Sâmiha Ayverdi ve
II III
Tarık Buğra'dır.
IV

Bu cümlede numaralanmış yerlerin hangisinde bilgi yanlışı vardır?

A) I. B) II. C) III. D) IV.

3. • Orhan Pamuk
• Hasan Ali Toptaş
• Bilge Karasu

Bu sanatçılar aşağıdaki anlayışlardan hangisinin temsilcileridir?

A) Modernizmi esas alan
B) Toplumcu gerçekçi
C) Postmodernizmi esas alan
D) Gelenekçi

4. "İstanbul Hatırası" adlı eser 2010 yılında yayımlanmıştır. İstanbul hakkında tarihî pek çok bilgi içeren "İstanbul Hatırası", son dönem Türk romanında, polisiye roman türünün geçirdiği değişimi göstermesi bakımından önemlidir.

Bu parçada sözü edilen eser aşağıdaki sanatçılardan hangisine aittir?

A) Ahmet Ümit
B) Celil Oker
C) Pınar Kür
D) Osman Aysu

1. OTURUM

5. • İlk telif polisiye roman, Ahmet Mithat Efendi'nin yayımladığı "Esrârı Cinayât" adlı eserdir.
- 1980 sonrası Türk romanında post-modernizmin etkileri görülür.
- Cengiz Aytmatov, "Bir Bilim Adamının Romanı"nda kendi kültüründen, gelenek ve göreneklerinden sıkça bahseder.

Bu cümleler doğru-yanlış olarak değerlendirildiğinde sıralama aşağıdakilerden hangisi olur?

- A) D – D – Y B) Y – D – Y
C) D – Y – D D) Y – Y – D

6. Uzun zamandır rüyasında bir çocuğun kendisini Mısır Piramitleri'ne götürdüğünü, ona hazinenin yerini gösterdiğini görür Santiago. Bu rüyanın anlamını öğrenmek üzere Tarifa'da yaşayan bir falcı kadının yanına gider. Falcı kadın, rüyayı yorumlayarak Mısır'da bir hazine olduğunu ve bu hazineyi orada bulabileceğini söyler.

Aşağıdakilerden hangisi bu romandan alınmış olamaz?

- A) Melkisedek ona menkıbesini gerçekleştirmesi gerektiğini, on koyun karşılığında hazinenin orada piramitlerin yanında olduğunu söyler.
- B) Atlarına bindiler. Bu kez, delikanlı izliyordu Simyacı'yı. Rüzgâr, vahanın gürlütüsünü taşıyordu kulaklarına. Delikanlı Fatıma'nın sesini duymaya çalışıyordu. O gün savaş yüzünden kuyuya gitmemişti.
- C) Bana düşlerini, yaşlı kralı ve hazineyi anlattın. Bana işaretlerden söz ettin. İşte bu yüzden hiçbir şeyden korkmuyorum çünkü seni bana bu işaretler getirdi.
- D) Delikanlı olayın heyecanını yaşıyordu: "Peki iyileşebildi mi Mustafa İnan?" dedi. Profesör mahzunlaştı: "Kim bilir? Belki de ömrü boyunca bu sarsıntının izlerini taşımıştır."

7. **Aşağıdaki cümlelerin hangisi bir paragrafın giriş cümlesi olabilir?**

- A) Çünkü söz konusu yıllarda üretilen saatin bir kopyası niteliğindeki günümüz sürümü üç yılda tamamlanabildi.
- B) Dünya modasının önde gelen markaları yeni koleksiyonlarında yer alan modelleri ile geceye şıklık kattı.
- C) Hâlbuki festivalde kış spor şovlarını izlemenin yanında değişik kış etkinliklerine de dâhil olabilirsiniz.
- D) Bunun için yatıştırıcı etkisi bulunan bu çayı içerken onlar sizin hikâyelerinizi dinliyor siz de onların hikâyesini.

8. I. Makale
II. Fıkra
III. Tiyatro
IV. Roman

Numaralanmış türlerin hangilerinde öyküleyici anlatım kullanılır?

- A) I ve II. B) II ve III.
C) II ve IV. D) III ve IV.

9. "Koçyiğit Köroğlu, Beş Mevsim, Bir Pazar Günü" **adlı eserler aşağıdaki sanatçılardan hangisine aittir?**

- A) Ahmet Kutsi Tecer
B) Murathan Mungan
C) Sermet Çağan
D) Turgut Özakman

10. **TEVFİK** – Hayır, efendim, hayır, Meftun'dan bahsediyorduk. Neden yüzünü buruşturuyorsun?

SABRİ – Vezan, size ters söylemiş.

SELVİ – (Çıkarken) İki de bir kapiya çıkar.

SABRİ – (Selvi çıktıktan sonra, Tevfik'e) Ayıkla pirincin taşını!

Bu parça için aşağıdakilerden hangisi söylenemez?

- A) Açıklamalar ayrıç içinde verilmiştir.
B) Dekorlara yer verilmiştir.
C) Günlük konuşma dilinden yararlanılmıştır.
D) Mimik kullanılmıştır.

11. Bizde hemen bütün okuyazarlar düşünür ki kültür sadece bilgidir. Bilgi ne demek? İnsan kafasının her gün ve her şubede meçhuller âleminde fethedip çerçevelendiği şeyleri baştanbaşa bilmeye imkân mı var? O hâlde kültürlü olmak yeterli değildir.

Bu parça aşağıdaki metin türlerinin hangisinden alınmıştır?

- A) Deneme B) Makale
C) Anı D) Biyografi

12. I. Bize Göre
II. Karalama Defteri
III. Beş Şehir
IV. Günlerin Getirdiği

Numaralanmış eserlerin hangileri Nurullah Ataç'a aittir?

- A) I ve II. B) I ve III.
C) II ve IV. D) III ve IV.

13. Bu türün konusu incelenen eserle sınırlanmışken denemede herhangi bir konu sınırlaması da yoktur. Bu türde ele alınan eserin değerli ya da değersiz yönleri örneklerle ortaya konur.

Bu parçada sözü edilen yazı türü aşağıdakilerden hangisidir?

- A) Makale B) Biyografi
C) Hikâye D) Eleştiri

14. İyi bir hatip;

- I. konuşmasında sanatlı ve süslü ifadeler kullanmalıdır.
II. söz söylediği konuda zengin bir bilgi ve düşünce birikimine sahiptir.
III. konuşma sırasında sık sık metne bakmalıdır.
IV. ses tonu, vurgu ve tonlamayı ustaca kullanır.

Numaralanmış cümlelerin hangilerinde bilgi yanlışlığı vardır?

- A) I ve II. B) I ve III.
C) II ve IV. D) III ve IV.

15. Hanımlar! Bu kadar acıdan sonra, bu kadar ayrılıktan sonra, yan yana çektiğimiz bu kadar hasretten sonra, kurtuluş günleri geldi. Siz, bu kurtuluş günlerini bize kazandıran aziz şehitlerin, gazilerin anaları, arkadaşları, kız kardeşleri! Artık sevinin, sevinmek hakkınızdır; bayram ediniz, en büyük bayramın erdiniz. Büyük bayramınız mübarek olsun!

Bu parça aşağıdakilerin hangisinden alınmış olabilir?

- A) Röportaj B) Eleştiri
C) Söylev D) Anı

1. OTURUM

16. Haziran ayında bile taşkın dere ayaklarının çamurlu, ıslak tuttuğu bu gölgeli yerlerde otlar bütün bir yaz mevsimi yeniden yeniye sürer, kızgın güneş, ağaçların tepelerinde meyveleri pişirirken toprakta birbiri arkasına yoncalar fıskırırdı. Suların serinliği, taze ot kokusu, gölgelik ve bereket içinde bahar bu bahçelerde tâ kışa kadar uzanıp giderdi.

Bu parçanın anlatım biçimi aşağıdakilerden hangisidir?

- A) Öyküleme B) Betimleme
C) Tartışma D) Açıklama

17. I. Ömer Naci
II. Ahmet Haşım
III. Hamdullah Suphi Tanrıöver
IV. Cahit Sıtkı Tarancı

Bu sanatçılardan hangilerinin söylev türünde eseri vardır?

- A) I ve II. B) I ve III.
C) II ve IV. D) III ve IV.

18. Aşağıdakilerden hangisi denemenin özelliklerindedir?

- A) Ele alınan konular ispatlanarak anlatılır.
B) Okur etkilenmeye ve yönlendirilmeye çalışılır.
C) Gazete çevresinde gelişen öğretici metinlerdendir.
D) Ele alınan konular resmî ve ciddi bir hava içinde sunulur.

19. Aşağıdaki sanatçı-eser eşleştirmelerinden hangisi yanlıştır?

- A) Cengiz Aytmatov — Cemile
B) Paulo Coelho — Simyacı
C) Ahmet Kutsi Tecer — Köşebaşı
D) Atilla İlhan — Hürrem Sultan

20. Resim mi yapmak istiyorsunuz ()
Dünyada renkten ve boyadan çok ne var ()
Hakiki bir ressam konu bakımından da sıkıntı çekmez ()
Bütün tabiat ve hayat işlenecek konu ile doludur. Önemli olan () herhangi bir konu etrafında bir renk kompozisyonu oluşturabilmektir.

Bu cümlede boş bırakılan yerlere sırasıyla aşağıdakilerden hangisi getirilmelidir?

- A) (?) (?) (.) (,)
B) (.) (?) (...) (,)
C) (?) (!) (!) (;)
D) (.) (.) (...) (;)

(609) SEÇMELİ MATEMATİK – 2

$$1. \begin{cases} x^2 + y^2 = 13 \\ 2x^2 + 3y^2 = 35 \end{cases}$$

denkleminin çözüm kümesinde bulunan elemanlardan biri aşağıdakilerden hangisidir?

- A) (-3, 2) B) (-2, 3)
C) (2, 2) D) (3, -2)

2. Toplamları 9, kareleri farkı 63 olan iki sayının çarpımı kaçtır?

- A) 10 B) 9 C) 8 D) 7

3. $x^2 - x - 6 < 0$ eşitsizliğinin çözüm kümesi aşağıdakilerden hangisidir?

- A) (3, ∞)
B) (-2, 3)
C) (-∞, 2)
D) (-∞, -2) ∪ (3, ∞)

4. $(x - 3)(2x + 1) \leq (x - 3)^2$ eşitsizliğini sağlayan x tam sayılarının toplamı kaçtır?

- A) -4 B) -3 C) 3 D) 6

5. $x^2 - 4x + m > 0$ eşitsizliği daima sağlandığına göre m'nin alabileceği en küçük tam sayı değeri aşağıdakilerden hangisidir?

- A) 2 B) 3 C) 4 D) 5

$$6. \frac{x^2 + 4x + 3}{x - 2} > 0 \text{ eşitsizliğinin}$$

çözüm kümesi aşağıdakilerden hangisidir?

- A) (-3, -1) ∪ (2, ∞)
B) (-3, -1) ∪ (-1, ∞)
C) (-∞, -3) ∪ (-1, 2)
D) (-∞, -3) ∪ (2, ∞)

$$7. \begin{cases} \frac{x-6}{x+2} \leq 0 \\ \frac{3}{x-5} > 0 \end{cases}$$

eşitsizlik sistemini sağlayan kaç tam sayı değeri vardır?

- A) 3 B) 2 C) 1 D) 0

8.

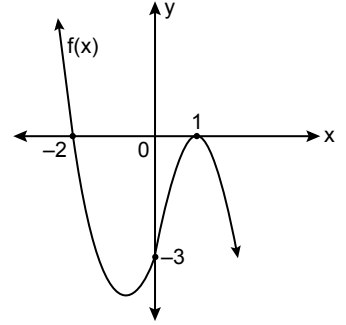

Yukarıda grafiği verilen $y = f(x)$ fonksiyonuna göre $(3 - x) \cdot f(x) \leq 0$ eşitsizliğinin çözüm kümesi aşağıdakilerden hangisidir?

- A) [-3, 1] B) [-2, 3]
C) [0, 3] D) [1, 3]

9.

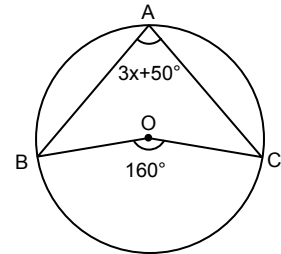

Şekildeki A, B, C noktaları O merkezli çember üzerinde ve $m(\widehat{BAC}) = 3x + 50^\circ$, $m(\widehat{BOC}) = 160^\circ$ dir.

Buna göre x açısı kaç derecedir?

- A) 40 B) 30 C) 20 D) 10

1. OTURUM

10.

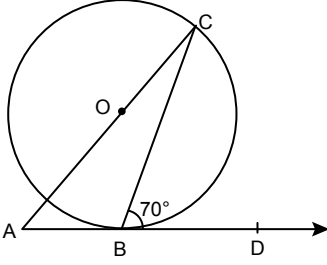

Şekildeki B, C noktaları O merkezli çember üzerinde; A, B, D noktaları doğrusal ve [AD çembere B noktasında teğettir.

$m(\widehat{CBD}) = 70^\circ$ olduğuna göre $m(\widehat{CAB})$ kaç derecedir?

- A) 70 B) 60 C) 50 D) 40

11.

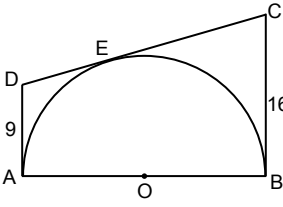

Şekildeki ABCD dörtgeni O merkezli yarım çembere A, B, E noktalarında teğet ve $|DA| = 9$ cm, $|CB| = 16$ cm'dir.

Buna göre $|OB|$ kaç santimetredir?

- A) 12 B) 14 C) 16 D) 18

12.

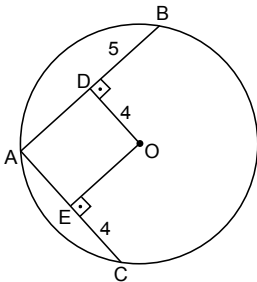

Şekildeki O merkezli çemberde $[OD] \perp [AB]$ ve $[OE] \perp [AC]$ 'tir. $|OD| = |EC| = 4$ cm ve $|BD| = 5$ cm olduğuna göre $|OE|$ kaç santimetredir?

- A) 3 B) 4 C) 5 D) 6

13.

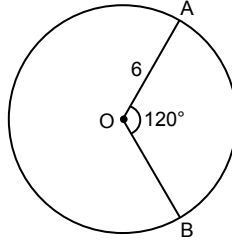

Şekildeki O merkezli çemberde $|OA| = 6$ cm ve $m(\widehat{AOB}) = 120^\circ$ dir.

Buna göre $|\widehat{AB}|$ kaç santimetredir?

- A) 3π B) 4π C) 5π D) 6π

14.

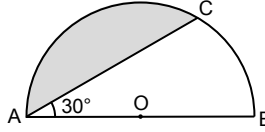

Şekildeki O merkezli yarım çemberde $|AC| = 6\sqrt{3}$ cm ve $m(\widehat{BAC}) = 30^\circ$ dir.

Buna göre boyalı bölgenin alanı kaç santimetrekaredir?

- A) $12\pi - 9\sqrt{3}$ B) $12\pi - 6\sqrt{3}$
C) $2\pi + \frac{\sqrt{3}}{2}$ D) $2\pi + 3\sqrt{3}$

15.

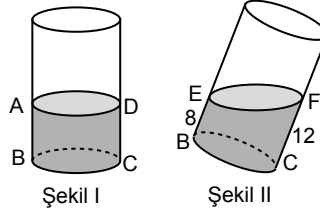

İçinde bir miktar su bulunan şekil I'deki dik silindirik şekil II'deki gibi eğik duruma getirilmiştir.

$|EB| = 8$ cm ve $|CF| = 12$ cm olduğuna göre $|AB|$ kaç santimetredir?

- A) 12 B) 10 C) 8 D) 6

16. Yanal yüzeyinin alanı 136π birim-kare olan bir koninin ana doğru parçasının uzunluğu 17 birim olduğuna göre bu koninin hacmi kaç birimküptür?

- A) 960π B) 450π
C) 320π D) 280π

17. Hacmi 288π cm³ olan kürenin yüzey alanı kaç santimetrekaredir?

- A) 180π B) 150π
C) 144π D) 81π

18. 30 kişilik bir sınıfta her öğrenci matematik ve Türkçe kurslarından en az birine gitmektedir. Matematik kursuna giden 18 öğrenci, Türkçe kursuna giden 20 öğrenci vardır.

Buna göre sınıftan rastgele seçilen bir öğrencinin matematik kursuna gittiği bilindiğine göre Türkçe kursuna da gidiyor olma olasılığı kaçtır?

- A) $\frac{3}{4}$ B) $\frac{2}{3}$ C) $\frac{3}{5}$ D) $\frac{4}{9}$

19. İki torbadan birincisinde 6 sarı, 4 beyaz bilye; ikincisinde 8 sarı, 10 beyaz bilye vardır. Birinci torbadan rastgele bir bilye çekilip rengine bakılmaksızın ikinci torbaya atılıyor. Ardından ikinci torbadan rastgele bir bilye çekiliyor.

Buna göre ikinci torbadan çekilen bilyenin beyaz olma olasılığı kaçtır?

- A) $\frac{52}{95}$ B) $\frac{5}{9}$ C) $\frac{11}{19}$ D) $\frac{71}{95}$

20. E örnek uzayında A ve B olayları için $P(A) = \frac{3}{4}$, $P(B) = \frac{1}{3}$ ve

$P(A \cup B) = \frac{7}{12}$ olduğuna göre $P(A \cap B)$ kaçtır?

- A) $\frac{5}{12}$ B) $\frac{2}{3}$ C) $\frac{3}{4}$ D) $\frac{5}{6}$

1. OTURUM

(611) KARŞ. DİN. TAR. – 1

1. Dinlerin aşağıdaki yönlerinden hangisi Dinler Tarihi'nin konularından biri değildir?

- A) Dini kurumları
- B) Tarihi süreçleri
- C) Ahlak sistemleri
- D) İnançlarının doğruluğu

2. Allah'ın bir kanunudur ki Allah bunu peygamberleri vasıtasıyla insanlara lütf ve ihsan buyurmuştur. Bu kanun, insanları hayra götürür; insanlar, bu ilahî kanun hükümlerine kendi tercihleriyle uyarlırsa doğru yolu bulmuş, hidayete ulaşmış olurlar.

Ömer Nasuhi Bilmen'in bu şekilde tanımladığı kavram aşağıdakilerden hangisidir?

- A) Din
- B) Ahlak
- C) Kültür
- D) Fıkıh

3. Dinin insan hayatındaki yeri ve önemi ile ilgili aşağıdaki ifadelerden hangisi yanlıştır?

- A) Toplumsal yapının tesisi ve devamını sağlar.
- B) İnsanın sosyal ve doğal çevreden soyutlanmasını sağlar.
- C) İnsanları iyiye ve güzele iletme konusunda hukuki ve ahlaki ilkeler ortaya koyar.
- D) Vicdanî harekete geçirecek, insanı kötülükten alıkoyar ve iyiliğe teşvik eder.

4. Osmanlı'da Dinler Tarihi'nin bilimsel olarak eğitim kurumlarında yer almaya başladığı dönem aşağıdakilerden hangisidir?

- A) 13. yüzyıl
- B) 16. yüzyıl
- C) 18. yüzyıl
- D) 19. yüzyıl

5. Aşağıdaki bilgilerden hangisi Budizm ile ilgili değildir?

- A) Yayılmacı bir karaktere sahiptir.
- B) MÖ 6. yüzyılda Hindistan'da ortaya çıkmıştır.
- C) Hindistan nüfusunun %80'ini oluşturmaktadır.
- D) Dünya genelinde 500 milyon civarında inananı vardır.

6. Cumhuriyet öncesi dönemde Dinler Tarihi ile ilgili Şemsettin Sami tarafından yazılan eser aşağıdakilerden hangisidir?

- A) Esâtir
- B) Kıyas-ı Enbiya
- C) el-Milel ve'n-Nihal
- D) el-Fark Beyne'l-Fırak

7. I. Medine'ye hicret

II. Bedir Savaşı

III. ?

IV. Hz. Peygamber'in vefatı

Bu olayların kronolojik olarak doğru olabilmesi için soru işaretli bulunan yere aşağıdakilerden hangisi getirilmelidir?

- A) Habeşistan'a hicret
- B) Mekke'nin fethi
- C) Boykot uygulaması
- D) Siffin Savaşı

8. Yeşu'nun ölümünden sonra İsrail kabileleri, " - - - - " olarak adlandırılan seçilmiş dinî liderlerin önderliğinde yerleşik ziraat düzene geçmişlerdir.

Cümlede boş bırakılan yere aşağıdakilerden hangisi getirilmelidir?

- A) hâkimler
- B) peygamberler
- C) askerler
- D) öğreticiler

9. Yahudi inancına göre Kudüs'ü fethederek on iki İsrail kabilesini tek merkezde birleştiren kişi aşağıdakilerden hangisidir?

- A) Kral Süleyman
- B) Hz. İbrahim
- C) Kral Davut
- D) Hz. Yakup

10. Aşağıdakilerden hangisi Tanah'ın bölümlerinden biri değildir?

- A) Tora
- B) Neviim
- C) Ketuvim
- D) Barnabas

11. Yahudi inancına göre Mesih ile ilgili aşağıdakilerden hangisi söylenmez?

- A) Hz. Davud'un soyundan gelecektir.
- B) Ortodoks Yahudiliğinde temel inanç olarak kabul edilir.
- C) Baskı altında olunan dönemlerde Mesih beklentisi azalmıştır.
- D) Dünyevî bir kral mı yoksa semavî bir şahsiyet mi olacağı konusu ihtilaflıdır.

12. Tanah'ta bahsedilen ve Tanrı'nın İsrailoğulları ile yapmış olduğu birinci ahitte aşağıdaki peygamberlerden hangisi yer almaz?

- A) Hz. İbrahim
- B) Hz. Yakub
- C) Hz. İshak
- D) Hz. Musa

13. Yahudilikte yeryüzünün merkezi olduğuna inanılan Filistin topraklarının Tevrat'ta ifade edilmiş biçimi aşağıdakilerden hangisidir?

- A) Ekmek ve şarap
- B) Süt ve bal
- C) Altın ve gümüş
- D) Yer ve gök

14. Tevrat'ın insan eliyle yazıldığı iddiasını kabul etmeyen ve ilahî ilhamla yazdırılmış bir kitap olduğuna inanan Yahudi akımı aşağıdakilerden hangisidir?

- A) Siyonizm
- B) Ortodoks
- C) Muhafazakâr
- D) Yeniden yapılanmacı

15. Çardaklar bayramı, İsrailoğullarının Mısır'dan çıktıktan sonra kırk yıl çölde dolaşmalarının anısına kutlanır. Bu bayramda geçmişi yâd etmek için çadırlar kurulur ve ağaç dallarıyla süslenir.

Bu metinde anlatılan bayram aşağıdaki dinlerden hangisine aittir?

- A) Hristiyanlık
- B) Yahudilik
- C) Mecusilik
- D) Budizm

1. OTURUM

9. Aşağıdaki dördlüklerin hangisinde zıt anlamlı sözcük kullanılmıştır?

- A) Gel kız karşımda dursana
Şu benim halim bilsene
Zülfünden bir tel versene
Kokulayım gül yerine
- B) Elif kaşların çatar
Gamzesi sineme batar
Ak elleri kalem tutar
Yazar elif elif diye
- C) Ecelim yetişti yıldızım indi,
Dostlarım ağladı düşmanım güldü,
Yapılan kadirgan deryada kal,
Şu Malta'ya giden yollar elvedâ.
- D) Şahinim var, bazları var
Ördeğim var, kazları var
Yâre tenha sözlerim var
Diyemem ağyâre karşı

10. Aşağıdaki altı çizili sözcüklerin hangisi nicel anlamda kullanılmıştır?

- A) Lisedeyken onunla yakın arkadaşlık, yediğimiz içtiğimiz ayrı gitmezdi.
- B) Bu ağır yükü kaldıracak dermanı kalmamıştı zavallı adamın.
- C) Bazen bu tepeye gelip bulutların birbiri ile olan muhteşem dansını izlerdim.
- D) Köye yeni yaptığı evin etrafını güvenliği olsun diye kalın duvarla çevirdi.

11. Bu anlayışa bağlı sanatçılar, şiirde biçimden çok içeriğe önem vermişler; serbest nazım, vezin ve kafiye kurallarını dikkate almamışlar ve bu unsurlara bağlı olmadan şiirler yazmışlardır.

Aşağıdaki dizelerin hangisi bu anlayışla kaleme alınmış olabilir?

- A) Ne hasta bekler sabahı,
Ne taze ölüyü mezar,
Ne de şeytan, bekler bir günahı,
Seni beklediğim kadar.
- B) Bu bir türkü:
toprak çanaklarda
güneşi içenlerin türküsü!
bu bir örgü:
alev bir saç örgüsü
- C) Bir gün, doludizgin boşanan atlarımızla
Yerden yedi kat arşa kanatlandık,
o hızla...
- D) Dil uyur, mest olarak, yâr-ı dil-ârâ söyle;
Gül susar, şerm ederek, bülbül-i şeydâ söyler.

12. Aşağıdakilerden hangisi saf şiir anlayışının temsilcilerinden değildir?

- A) Necip Fazıl Kısakürek
B) Fazıl Hüsnü Dağlarca
C) Ahmet Muhip Dıranas
D) Halit Ziya Uşaklıgil

13. Dinle bakalım, işitebilir misin
Türküsunü damların, bacaların
Yahut da karıncaların buğday taşıdıklarını
Yuvalarına?

Bu dizeler aşağıdaki anlayışlardan hangisine ait olabilir?

- A) Saf şiir B) Garip şiiri
C) Halk şiiri D) II. Yeni

14. Aşağıdaki sanatçı-eser eşleştirmelerinden hangisi yanlıştır?

- A) Cahit Zarifoğlu — Yedi Güzel Adam
B) Nâzım Hikmet — Memleketimden İnsan Manzaraları
C) Cahit Sıtkı Tarancı — Otuz Beş Yaş
D) Necip Fazıl Kısakürek — Azap Toprakları

15. Aşağıdakilerden hangisi "II. Yeni" sanatçılarıyla ilgili değildir?

- A) Kelimelerin çağrışımına dayalı, soyut bir şiir dili kullanmışlardır.
B) Gerçeküstücü şairlerden etkilenmişlerdir.
C) Edebî sanatları kullanmışlardır.
D) Toplum için sanat anlayışını benimsemişlerdir.

16. İnsan bir deryadır ilimle mahir
İlimsiz insanın şöhreti zahir
Cahilden iyilik beklenmez ahir
İşleği ameli hali yalandır

Altı çizili olan dizedeki edebî sanat aşağıdakilerden hangisidir?

- A) Kinaye B) Telmih
C) Teşbih D) Teşhis

17. Aşağıdakilerin hangisi Cumhuriyet Dönemi'nde halk şiiri geleneğini sürdüren şairlerden değildir?

- A) Âşık Mahsuni Şerif
B) Şeref Taşlıova
C) Âşık Feymani
D) Bayburtlu Zihni

18. Cumhuriyet Dönemi Türk edebiyatında II. Yeni şiiri denince akla

Sezai Karakoç, Atilla İlhan ve
Edip Cansever gelir.
IV

Bu cümlede numaralanmış yerlerin hangisinde bilgi yanlışı vardır?

- A) I. B) II. C) III. D) IV.

19. Toplumcu gerçekçi şiirin öncülerinden olan Nâzım Hikmet, - - - - akımından etkilenmiştir.

Bu cümlede boş bırakılan yere aşağıdakilerden hangisi getirilmelidir?

- A) klasisizm B) romantizm
C) fütürizm D) sembolizm

20. Aşağıdaki sözcüklerden hangisinin eş anlamlısı yanlıştır?

- A) Kelime — cümle
B) Mısra — dize
C) Ak — beyaz
D) Eser — yapıt

(622) SEÇ. TÜRK DİLİ VE EDEBİYATI – 4

1. Cumhuriyet Dönemi Türk romanında Millî edebiyat zevk ve anlayışını sürdüren sanatçılar romanlarında genellikle realist bir bakış açısıyla Anadolu insanının yaşam tarzı, aydın-halk çatışması,

ahlaki çöküntüler, Doğu-Batı çatışması
ve görücü usulü evlilik üzerinde
durmuşlardır.

Bu cümlede numaralanmış yerlerin hangisinde bilgi yanlışı vardır?

- A) I. B) II. C) III. D) IV.

2. Bu anlayışa sahip yazarlar, toplumsal sorunlar ve çatışmalar ile köy gibi küçük yerleşim yerlerinin sorunları üzerinde yoğunlaşmışlar; eserlerini ağa-köylü, halk-yönetici, zengin-fakir, güçlü-güçsüz, aydın-cahil çatışması üzerine kurmuşlardır.

Aşağıdaki sanatçılardan hangisi bu anlayışla eser vermemiştir?

- A) Yaşar Kemal
B) Fakir Baykurt
C) Orhan Kemal
D) Ahmet Haşim

1. OTURUM

3. Aşağıdaki eserlerden hangisi "postmodernizm" anlayışıyla kaleme alınmamıştır?

- A) Yaban
B) Benim Adım Kırmızı
C) Gece
D) Bin Hüzünlü Haz

4. Genç kadın büsbütün boşanan göz-yaşı tufanı ile cevap verdi. Yusuf'un gözleri kararıyordu. Sabahleyin karısını kucaklayıp teselli vererek onu susturmak, birçok şeyler bildiğini fakat onu mahkûm etmediğini söyleyerek, aralarındaki buzdan duvarı çözmek istiyordu. Lâkin bir el onu olduğu yerde dimdik tutuyordu.

Bu parçada roman unsurlarından hangisi yoktur?

- A) Olay
B) Zaman
C) Kişi
D) Mekân

5. Şairlerim, en çok beni bu saatlerde çağırır. İşte yıllardır okuduğum şiirler! Her defasında başka görünüyorlar ve insanı alıp götürmeyi biliyorlar. Ne var bu şiirlerde? Neden çevremdeki sınırlar birden böyle akiverdi? Bilmiyorum.

Bu parça aşağıdaki metin türlerinin hangisinden alınmış olabilir?

- A) Anı
B) Makale
C) Deneme
D) Eleştiri

6. • Polisiye romanlarda çözülmesi gereken esrarlı bir olay bulunur.
• 1980 sonrası Türk romanında toplumcu gerçekçilik anlayışı egemen olmuştur.
• Postmodern romanlarda metinlerarasılık, üstkurmaca gibi anlatım teknikleri kullanılır.

Bu cümleler doğru-yanlış olarak değerlendirildiğinde sıralama aşağıdakilerden hangisi olur?

- A) D – D – Y
B) Y – D – Y
C) D – Y – D
D) Y – Y – D

7. "Simyacı"daki anlatılar bir zamanlar İslam medeniyetinin önemli merkezlerinden olan Endülüs'ten başlayarak Fas üzerinden Mısır'a kadar uzanır. Başlangıcı ve sonu arasında girift olan bir yolculuk alegorik bir üslupla anlatılmaktadır.

Bu parçada sözü edilen eserin türü aşağıdakilerden hangisidir?

- A) Hikâye
B) Roman
C) Tiyatro
D) Deneme

8. Aşağıdaki cümlelerin hangisi bir paragrafın giriş cümlesi olabilir?

- A) Anadolu'nun geleneksel halı ve kilim motifleri, bu konuda önemli ipuçları içerir.
B) Genç dağcı üstün fiziksel yetkinliği sayesinde bu sorunu çabuk aşanlardan biri.
C) Burada yaşanan her dakika, her saat, her gün yeni zenginliklere tanık oluyor insan.
D) Dağcılık öyküleri, dağcı olmayanlar için çoğu zaman sıkıcı ayrıntılarla doludur.

9. • Kösem Sultan
• Keşanlı Ali Destanı
• Ayak Bacak Fabrikası

Aşağıdaki sanatçılar verilen eserlerle eşleştirildiğinde hangisi dışta kalır?

- A) Turan Oflazoğlu
B) Attila İlhan
C) Sermet Çağan
D) Haldun Taner

10. Türklerin İslâm oluşları ile beliren ilk menkıbeler ve destan motifleri Karahanlılar çağında görülür. Bunların en tanınmış, Saltuk Buğra Han menkıbeleridir. Saltuk Buğra Han'ın olağanüstü kişiliği etrafında toplanan motifler aynı zamanda Kırgız Türklerinin ünlü Manas'ına da kaynak ve örnek olmuştur.

Bu parça ile ilgili,

- I. Dil göndergesel işlevde kullanılmıştır.
II. Tartışmacı anlatıma yer verilmiştir.
III. Anlatımı açık ve sadedir.
IV. Sanatsal bir metindir.

İfadelerden hangisi söylenebilir?

- A) I ve II.
B) I ve III.
C) II ve III.
D) II ve IV.

11. • Konusunu efsanelerden veya tarihi olaylardan alan, acıklı sonuçlarla bağlanan tiyatro eserlerine denir.
• Taklide dayalı olarak hikâyelerin anlatıldığı tek kişilik halk tiyatrosudur.
• Yaşamı acıklı ve komik yönleriyle beraber yansıtan tiyatro türüdür.

Bu cümleler aşağıdakilerden hangisi ile ilişkilendirilemez?

- A) Karagöz
B) Dram
C) Trajedi
D) Meddah

12. Gurebâhâne-i Lakkakan, Frankfurt Seyahatnamesi deneme türünün en güzel örneklerindedir.

Bu eserleri kaleme alan sanatçı aşağıdakilerden hangisidir?

- A) Ahmet Haşim
B) Nazım Hikmet
C) Ömer Naci
D) Kemal Tahir

13. Bu kitabeler sırasıyla Tonyukuk (716), Kül Tigin (731) ve Bilge Kağan (735) adına dikilmiştir. - - - - türündeki bu eserde Bilge Kağan, Kül Tigin ve Tonyukuk yaptıkları icraatları anlatırlar.

Bu cümlede boş bırakılan yere aşağıdakilerden hangisi getirilmelidir?

- A) Deneme
B) Söylev
C) Roman
D) Hikâye

14. "Cephede savaşanların moralini yükseltmek için yapılan konuşmalar" aşağıdaki söylev türlerinden hangisine örnektir?

- A) Dinî
B) Siyasi
C) Askerî
D) Akademik

15. Bu sofa canlıdır; bizimle beraber kıymıldır, değişir, bizimle beraber dağılır, toplanır. Bu sofa dört köşelidir: Ortada sokak kapısı, iki yanda birer pencere. Pencerenin yanında bir ot minderi. Minderin yanında yemek masası. Masanın yanında iki sandalye. Bu sofada oturulur, yemek yenir, misafir kabul edilir.

Bu parçada kullanılan anlatım biçimi aşağıdakilerden hangisidir?

- A) Öyküleme
B) Tartışma
C) Açıklama
D) Betimleme

16. Aşağıdaki eserlerden hangisi türü bakımından diğerlerinden farklıdır?

- A) Aşk-ı Memnu
B) Beş Şehir
C) Mai ve Siyah
D) Huzur

1. OTURUM

17. Yakup Kadri Karaosmanoğlu'nun "----", Halide Edip Adıvar'ın "----" Reşat Nuri Güntekin'in "----" romanları Millî Edebiyat zevk ve anlayışını sürdüren eserlerdendir.

Bu cümlede boş bırakılan yerlere sırasıyla aşağıdakilerden hangisi getirilmelidir?

- A) Yaban – Vurun Kahpeye – Yeşil Gece
B) Yeşil Gece – Vurun Kahpeye – Yaban
C) Yaban – Yeşil Gece – Vurun Kahpeye
D) Yeşil Gece – Yaban – Vurun Kahpeye
18. Onlar gibi olmak () onlar gibi oturup kalkmak () onların dili ile konuşmak () Haydi, bunların hepsini yaparım fakat onlar gibi nasıl düşünebilirim ()

Bu cümlede ayrıçla gösterilen yerlere aşağıdakilerden hangisi getirilmelidir?

- A) (,) (;) (.) (?)
B) (;) (,) (...) (!)
C) (,) (,) (...) (?)
D) (;) (,) (!) (.)

19. Geçen temmuz ayında, İzmir'in
I II
Karaburun ilçesinin Kuzeydoğusunu
III IV
gezmeye gittik.

Bu cümlede altı çizili yerlerin hangisinde yazım yanlışı vardır?

- A) I. B) II. C) III. D) IV.

20. Yurttaşlarımız! Az zamanda çok ve büyük işler yaptık. Bu işlerin en büyüğü, temeli, Türk kahramanlığı ve yüksek Türk kültürü olan Türkiye Cumhuriyeti'dir. Bundaki muvaffakiyet Türk milletinin ve onun değerli ordusunun bir ve beraber olarak azimkârane yürütmesine borçluyuz.

Bu parça aşağıdakilerin hangisinde alınmış olabilir?

- A) Deneme B) Söylev
C) Makale D) Fıkra

(713) İSLAM KÜLTÜR VE MEDENİYETİ – 1

1. Kültür ile ilgili aşağıdaki bilgilerden hangisi yanlıştır?

- A) İnsan ürünüdür.
B) Tarihi bir süreçte oluşur.
C) İnsanın ihtiyaçlarına göre şekillenir.
D) Günlük hayattaki uygulamaları tüm toplumlarda aynıdır.

2. Aşağıdakilerden hangisi kültürü oluşturan manevi unsurlardan biridir?

- A) Mimari
B) Yazılı eserler
C) Sanat anlayışı
D) Her türlü araç-gereç

3. Medeniyet kavramı aşağıdaki kelimelerden hangisi ile aynı kökten gelmektedir?

- A) Temeddün B) Ma'mur
C) Umrân D) Hadare

4. Aşağıdakilerden hangisi aklı-selim sahibi insanın niteliklerinden biri değildir?

- A) Farklı kültürlerle sahip diğer insanlarla iletişime açık olması
B) Efsanelere ve iddialara dayalı bilgileri kabul etmesi
C) Hayatın farklı yönleriyle dengeli ilişkiler kurması
D) Vicdanlı ve özgüven sahibi olması

5. Kur'an'da "ulü'l-elbâb", "ulü'n-nüha" ve "ulü'l-ebşâr" kavramları ile aşağıdakilerden hangisi ifade edilmektedir?

- A) Selim akıl sahibi insanlar
B) Kitap gönderilen peygamberler
C) Cennet ile müjdelenen sahabeler
D) İslam'a kazandırılmak istenen kişiler

6. Aşağıdaki İslam kültür ve medeniyet esaslarından hangisi ilim, sanat, düşünce ve sosyal hayatın her alanında etkili olmuştur?

- A) Sulh B) Hürriyet
C) İlmîlik D) Tevhid

7. Aşağıdakilerden hangisi İslam kültür ve medeniyetinin özgünlük ilkesine örnektir?

- A) Kur'an-ı Kerim'in aslının korunmuş olması
B) Kültürel farklılıkların zenginlik kabul edilmesi
C) Peygamberlerin mesajının çağlar boyunca devam etmesi
D) Fethedilen bölgelerde barış ve din hürriyetinin sağlanması

8. İş, ehli olmayan kişilere verilince kıyameti bekle, kıyametin kopması pek yakındır.

Bu hadiste İslam medeniyetinin yönetim anlayışı esaslarından hangisine değinilmektedir?

- A) Emanet B) Adalet
C) Liyakat D) İstişare

9. "...İş konusunda onlarla müşavere et. Bir kere de karar verip azmettin mi, artık Allah'a tevekkül et..."
(Âl-i İmran suresi, 159. ayet)

Bu ayette İslam yönetiminin temel esaslarından hangisi vurgulanmaktadır?

- A) Eşitlik B) İstişare
C) Meşruiyet D) Güvenilirlik

10. Aşağıdakilerden hangisi yöneticilerde aranan özelliklerden biri değildir?

- A) Güvenilir olmak
B) Liyakat sahibi olmak
C) Adalet ile hüküm vermek
D) Varlıklı bir aileye mensup olmak

11. İslam kültür ve medeniyetinde ortaya konulan ilmî faaliyetler, kendisinden sonra gelen ilmî çalışmalara ilham kaynağı olması bakımından ayırt edici özelliklere sahipti.

Aşağıdakilerden hangisi bu ayırt edici özelliklerden biri değildir?

- A) Tercüme hareketleri
B) Metodik çalışma
C) Ahlaki tavır
D) Evrensellik

1. OTURUM

12. Din, insanlara ideal toplum düzeni vaat eder. İslamiyet'in öngördüğü sosyal düzende de insanın maddi ve manevi varlığının korunması, kabiliyetini geliştirebileceği ortamın hazırlanması, toplumun huzur ve barış içinde yaşaması amaçlanır.

Buna göre aşağıdakilerden hangisi İslam toplumunda bulunması gereken özelliklerden biri değildir?

- A) İnsanların şeref ve onurunu korumak
B) Farklı kültürleri zenginlik olarak görmek
C) Güce ve zevke dayalı bir yapıya sahip olmak
D) Sulh, hürriyet ve tevhit ilkeleri üzerine kurulu olmak
13. Aşağıdakilerden hangisi Hisbe Teşkilatı'nın temel görevlerindedir?
- A) Kamu ahlak ve düzenini korumak
B) Sağlık hizmetlerini yürütmek
C) Ordu için asker yetiştirmek
D) Vergi ve zekât toplamak

14. İnsanın yaratıcısıyla ilişkilerinde, yaşantısında, ibadet ve iyiliklerini çıkar kaygısı gözetmeksizin sadece Allah'ın rızası için yapmasıdır.

Tanımı yapılan kavram aşağıdakilerden hangisidir?

- A) İhsân
B) İhlâs
C) İman
D) İhsan
15. İnsanları, canlıların sıkıntıları karşısında duyarlı olmaya ve yardım etmeye sevk eden duygu aşağıdakilerden hangisidir?

- A) Sabır
B) Cesaret
C) Güven
D) Merhamet

16. • Tasavvufun sosyal hayattaki kurumsal yapılarıdır.
• Dinî bilginin öğretildiği merkezler ve halka açılan toplantı yerleridir.
• Gelir getiren mal, mülk ve akarların, hayır amaçlı olarak tahsis edilmesidir.

Bu tanımlarda aşağıdaki kavramlardan hangisine yer verilmemiştir?

- A) Mescit
B) Vakıf
C) Sahaf
D) Tekke

17. Abbasi devletinde mali işleri idare etmek, vergileri toplamak ve dağıtmak için oluşturulan kurum aşağıdakilerden hangisidir?

- A) Divanü'l-Ziya
B) Divanü'l-Mal
C) Divanü'l-İstifa
D) Divanü'l-Harac

18. I. Haber
II. Tecvit
III. Kütübü's-Sitte
IV. Ulumu'l-Riyaziyye

Verilen kavramlardan hangileri hadis ilmi ile ilgilidir?

- A) I ve III.
B) I ve IV.
C) II ve III.
D) II ve IV.

19. "Eşref-i mahlûkat" kavramı aşağıdakilerden hangisi için kullanılır?

- A) Kutsal kitaplar
B) Melekler
C) İnsanlar
D) Cinler

20. Rasathaneler ile ilgili aşağıdaki bilgilerden hangisi yanlıştır?

- A) Medreselerin uzmanlık alanlarına ayrılmasıyla ortaya çıkan birimlerdir.
B) En önemlisi Nizamülmülk tarafından Bağdat'ta kurulmuştur.
C) Astronomik gözlem yapmak için kullanılan yapılardır.
D) İlk kez İslam coğrafyasında kurulmuştur.

(817) AKAİD – 1

1. Aşağıdakilerden hangisi Allah'ın varlığı ve birliği ile ilgili delillerin amaçlarından biri değildir?

- A) Doğabilecek şüpheleri gidermek
B) Münkiri inkârında aciz bırakmak
C) Müminin imanını sağlamlaştırmak
D) İbadetlerin yapılış şekillerini açıklamak

2. "İnsan düşünmez mi ki daha önce o hiçbir şey olmadığı hâlde biz kendisini yaratmışızdır?"

Bu ayet Allah'ın varlığı ve birliğinin delillerinden hangisine örnektir?

- A) Fitrat
B) Hudûs
C) Temanu
D) Gaye ve nizam

3. "O Allah ki her şeyin yaratıcısıdır; Hâlık'tır, yoktan var edendir; Bâri'dir ve her varlığa en uygun şekil ve özellikleri verendir; Musavvir'dir. En güzel isimler hep O'nundur. Göklerde ve yerde bulunan bütün varlıklar, daima Allah'ın sınırsız kudret ve azametini övgüyle anarak yüceltmektedir. O, sonsuz kudret ve hikmet sahibidir." (Haşr suresi, 24. ayet)

Bu ayette aşağıdakilerden hangisi hakkında bilgi yer almaktadır?

- A) Esmâü'l- hüsnâ
B) Üsve-i hasene
C) Hüsnu'l- huluk
D) Ahsen-i takvim

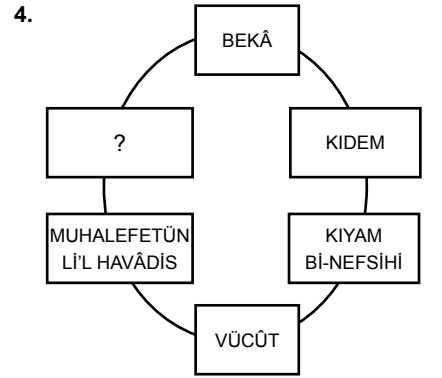

Belirli bir sınıflandırmaya göre oluşturulmuş bu tabloda soru işareti bırakılan yere Allah'ın aşağıdaki sıfatlarından hangisi getirilmelidir?

- A) İrade
B) Semi
C) Vahdaniyet
D) Kalam

5. "Şunu iyi bilin ki üzerinizde bekçiler, değerli yazıcılar vardır; onlar, yapmakta olduklarınızı bilir." (İnfıtâr suresi, 10-12. ayetler)

Bu ayette aşağıdaki meleklerden hangisi hakkında bilgi verilmektedir?

- A) Mikail
B) Cebrail
C) Münker Nekir
D) Kirâmen Kâtibin

6. Aşağıdakilerden hangisi Mukarrebûn meleklerinin görevidir?

- A) Allah'a çok yakın bulunup sürekli tesbih etmek
B) Kâinattaki doğa olaylarını idare etmek
C) Ölen insana kabirde soru sormak
D) Kıyamet vaktinde Sûr'a üflemek

1. OTURUM

7. Hz. Âdem'den Hz. Muhammed'e (sav.) kadar gelen dinlerin ortak adı İslam'dır. Peygamberlerin getirdiği emir ve yasaklar farklı olsa da İslam'ın inanç ve genel ahlâk ilkeleri kesinlikle değişiklik göstermemiştir.

Bu metni destekleyen ayet aşağıdakilerden hangisidir?

- A) "Kim, Allah'ı bırakıp da kıyamet gününe kadar kendisine cevap veremeyecek şeylere tapandan daha sapıktır?.." (Ahkâf suresi, 4. ayet)
- B) "Dini ayakta tutun ve onda ayrılığa düşmeyin diye Nuh'a emrettiğini, sana vahyettiğimizi, İbrahim'e, Musa'ya ve İsa'ya buyurduğumuza Allah size de din kıldı..." (Şûra suresi, 13. ayet)
- C) "Hak Rabb'inizdendir; artık dileyen inansın, dileyen inkâr etsin..." (Kehf suresi, 29. ayet)
- D) "Şüphesiz din diye içinde buldukları şey yok olmaya mahkûmdur. Yapmakta olduklarını hepsi batıldır." (A'râf suresi, 139. ayet)

8. Kim dinimizde olmayan bir şeyi ona katmaya çalışırsa, o şey reddedilir ve bâtıldır.

Bu hadis İslam akaidinin aşağıdaki özelliklerinden hangisine örnektir?

- A) Apaçık, sade ve anlaşılırdır.
B) Müslümanlar için yol göstericidir.
C) Sabit ve değişmez bir akidedir.
D) Akl-ı selime uygundur.

9. İnanılacak şeylerin her birini açık ve geniş bir şekilde öğrenip bunlara ayrıntılı olarak inanmaya - - - - iman denir.

Cümlede boş bırakılan yere aşağıdakilerden hangisi getirilmelidir?

- A) tecdidi B) tafsili
C) icmali D) taklidi

10. Aşağıdakilerden hangisi elfaz-ı küfür ile ilgili örnek oluşturmaktadır?

- A) Allah'ın varlığını ve birliğini sorgulayarak iman etmek
B) Farz olduğu halde namaz kılmayı terk etmek
C) Vahyin akıldan üstün olduğunu kabul etmek
D) İslam'ın emir ve yasakları ile alay etmek

11. Kişinin kalben Allah'ı bilip bazen dilyle de ikrar ettiği halde haset, şöhret ve makam düşkünlüğü, kavmiyetçilik gibi sebeplerle İslam'ı bir din olarak kabullenmemesidir.

Bu şekilde tanımlanan kavram aşağıdakilerden hangisidir?

- A) Küfr-i inâdî
B) Küfr-i cühûd
C) Küfr-i inkârî
D) Küfr-i nifâk

12. İman esasları ilahiyât, nübüvvât ve sem'iyât bölümlerinden oluşur.

Buna göre aşağıdakilerden hangisi ilahiyât alanı içinde yer almaktadır?

- A) Kitaplara iman
B) Peygamberlere iman
C) Kadere iman
D) Ahirete iman

13. Aşağıdakilerden hangisi akaidin amaçlarından biri değildir?

- A) İslam'ı hurafe ve batıl inançlardan korumak
B) İman esaslarını açıklamak ve yorumlamak
C) Doğru yolu arayanlara yol göstermek
D) Yeni inanç esasları belirlemek

14. Aşağıdaki eserlerden hangisi Ebu'l-Hasan el-Eş'arî'ye aittir?

- A) el-İbâne an Usûli'd-Diyâne ve el-Lüma'
B) Aka'idü'n-Nesefî
C) el-Fıkhü'l-Ekber
D) Kitâbü't-Tevhîd

15. Yaprakları, dalları ve budakları yok edilen bir ağaç, yine ağaçtır ama bu hâliyle her an kuruma tehlikesiyle karşı karşıyadır.

Bu cümle aşağıdakilerden hangisi için örnek oluşturmaktadır?

- A) İman etmediği halde inanmış gibi görünenler
B) Dinde haramı helal, helalı haram sayanlar
C) Allah'ın emir ve yasaklarını inkâr edenler
D) İman edip amel bakımından zayıf olanlar

16. "...İşte böyledir, Allah dilediğini yaratır. Bir işe hükmedince ona sadece 'Ol!' der; o da olur." (Âl-i İmrân suresi, 47. ayet)

Bu ayette Allah'ın aşağıdaki sıfatlarından hangisine değinilmemiştir?

- A) Tekvin B) Kudret
C) Basar D) İrade

17. "Andolsun biz insanı, kuru bir çamudan, şekillenmiş bir balçıktan yarattık. Cinleri de daha önce kavurucu ateşten yarattık."

(Hicr suresi, 26-27. ayetler)

Bu ayet ile ilgili aşağıdakilerden hangisine ulaşılamaz?

- A) Varlıkların yaratıcısının Allah olduğuna
B) İnsandan başka varlıkların da yaratıldığına
C) İnsan ve cinlerin farklı şekilde yaratıldığına
D) İnsan ve cinlerin irade sahibi varlıklar olduğuna

18. Aşağıdakilerden hangisi "İblîs" kelimesinin anlamlarından biridir?

- A) Yalancı olmak
B) Bencil olmak
C) Ümitsiz olmak
D) Cimri olmak

19. Şeytan ile ilgili aşağıdaki ifadelerden hangisi yanlıştır?

- A) Nurdan yaratılmış olan bir varlıktır.
B) Meleklerin varlığına zıt olarak yaratılmıştır.
C) Gücü insanın irade ve ahlaki zayıflığıyla doğru orantılıdır.
D) İnsanın nefsanî arzularından faydalanıp onu etkisi altına almaktadır.

20. "Kâfir" kelimesinin sözlük anlamı aşağıdakilerden hangisidir?

- A) Cahil B) Örtün
C) Kibirli D) Faydasız

1. OTURUM

(819) KELAM – 1

1. Aşağıdakilerden hangisi İslam dininin iman esaslarını ifade eden usûl-i selâse'den biri **değildir**?

- A) Tevhit B) Nübüvvet
C) Ahirete iman D) İbadet

2. İslam düşünce tarihi boyunca kelimine;

- I. Dinin itikat esaslarını konu edindiği için - - - - ,
II. Dinin aslını oluşturan akideyi, temel inanç ilkelerini kendisine konu edindiği için - - - - ,
III. Yöntem olarak daha çok düşünme ve akıl yürütmeyi seçtiği için - - - -

gibi çeşitli isimler verilmiştir.

Buna göre boş bırakılan yerlere aşağıdaki kavramlardan hangisi getirilmelidir?

	I	II	III
A)	usûlü'd-din	fıkh-ı ekber	nazar
B)	ilm-i tevhid	nazar	akaid
C)	akaid	usûlü'd-din	ilm-i istidlal
D)	fıkh-ı ekber	ilm-i tevhid	ilm-i istidlal

3.



Şekilde soru işareti ile belirtilen yere aşağıdakilerden hangisi getirilmelidir?

- A) Kelam ilminin konusu
B) Kelam ilminin amacı
C) Kelamın anlamı
D) Kelamın tanımı

4. İslam dininin aslı hükümlerinin temellendirilmesi, sistematik hâle getirilmesi, izah ve ispat edilmesi, karşı fikirlerin cevaplandırılması amaçlanmıştır. Yabancı kültürlerle karşı inanç esaslarının savunulmasında ve inançla ilgili problemlerin çözümünde akıl ön planda tutularak naslar buna göre tevîl edilmiştir. Bu dönem "kelamın doğuşu" olarak da adlandırılmıştır.

Hakkında bilgi verilen dönem aşağıdakilerden hangisidir?

- A) Mutezile mezhebinin ortaya çıkışı
B) Ehl-i sünnet mezhebinin ortaya çıkışı
C) İlk fikrî hareketler ve ihtilafar
D) Yeni ilm-i kelam

5. Ehl-i sünnet kelam ekolü ile ilgili aşağıdakilerden hangisi **yanlıştır**?

- A) Hicri dördüncü sırada kurulduğu kabul edilir.
B) Mutezile mezhebinin doğuşuna zemin hazırlamıştır.
C) Eş'ariyye ve Mâtürîdiyye bu ekolü sistemleştirmiştir.
D) Bilginin kaynakları noktasında akıl-vahiy dengesini gözetmiştir.

6. "Dinî ilimler içinde küllî olan, kelamdır. Fıkıh, usûl-i fıkıh, hadis ve tefsir gibi diğer ilimler ise cüzî ilimlerdir."

Gazzâlî'nin bu sözüyle aşağıdakilerden hangisine ulaşılabilir?

- A) Tefsir ilminin tek kaynağı Kur'an-ı Kerim'dir.
B) İslami ilimler birbirinden bağımsız birer disiplindir.
C) Kelam, konusu itibarıyla kapsamlı bir ilimdir.
D) İslami ilimlerin ortak amacı evrensel hükümlerin anlaşılmasıdır.

7. "Bir de kendi yaratılışını unutarak bize bir örnek getirdi. Dedi ki: Çürümüş kemikleri kim diriltecek? De ki: Onları ilk defa var eden diriltecektir. O, her yaratmayı hakkıyla bilendir. O, sizin için yeşil ağaçtan ateş yaratandır. Şimdi siz ondan yakıp duruyorsunuz. Gökleri ve yeri yaratan Allah'ın, onların benzerini yaratmaya gücü yetmez mi? Evet, yeter. O, hakkıyla yaratandır, hakkıyla bilendir." (Yâsin suresi, 78-81. ayetler)

Bu ayetler aşağıdaki metotlardan hangisine örnektir?

- A) İstihsan B) İstishab
C) Tümdengelim D) Tümevarım

8. Kelam ilminin yöntemi ile ilgili aşağıdaki verilenlerden hangisi **yanlıştır**?

- A) Gayb âlemi ve inanç alanı ile ilgili konularda deneyi esas alır.
B) Genellikle tümevarım ve temsil yöntemlerini kullanır.
C) Konuları mantık kurallarına uygun olarak akli bir yöntemle açıklar.
D) İnanç ve düşünce ile alakalı hususlarda kesin hükümler ortaya koyar.

9. Aşağıdaki yazar-eser eşleştirmelerinden hangisi **yanlıştır**?

- A) İsmail Hakkı İzmîrli - Yeni İlm-i Kelam
B) İmam-ı Âzam Ebu Hanife - El-Fıkhü'l Ekber
C) Ebu Mansûr el-Mâtürîdî - Mâtürîdiyye Akâidi
D) Ebu'l-Hasan el-Eş'ârî - El-İbâne an Usûli'd-Diyâne

10. Kelam ilmine göre insanın bilgi kaynakları havass-ı selîme, akıl-ı selîm ve - - - - oluşur.

Boş bırakılan yere aşağıdakilerden hangisi getirilmelidir?

- A) kalb-i selimden
B) fıkh-ı ekberden
C) haber-i vahitten
D) haber-i sadıktan

11. Aşağıdaki bilgilerden hangisi **yanlıştır**?

- A) Kelam ilminin ortaya çıkışı İmam Mâtürîdî ile başlamıştır.
B) Mutezile, Vâsîl bin Atâ'nın öncülüğünde bir ekol haline gelmiştir.
C) Gazzâlî'den önceki döneme mütekaddimîn, sonraki döneme müteahhirîn denilmiştir.
D) 19. yy'dan sonraki dönem kaynaklarında Yeni İlm-i Kelam dönemi olarak adlandırılmıştır.

12. Muhâl ve müstahîl de denilen yokluğu zâtının gereği ve zorunlu olan, dış dünyada varlığı düşünülmemeyen, varlığı ve gerçekleşmesi imkânsız olarak tanımlanan kavram aşağıdakilerden hangisidir?

- A) Vâcib B) Mümkün
C) Mümteni D) Hâdis

1. OTURUM

13. "Ezeli ve ebedi hayat sahibi, kendisi için ölüm söz konusu olmayan, diri" **anlamlarına gelen Allah'ın ismi aşağıdakilerden hangisidir?**

- A) Mümit B) Hayy
C) Gaffâr D) Rahman

14. "Üç kişiden sorumluluk kaldırılmıştır: erginlik çağına kadar çocuktan, iyileşinceye kadar akıl hastasından ve uyanıncaya kadar uyuyandan."

Bu hadiste aşağıdakilerden hangisinin önemine işaret edilmektedir?

- A) Akıl B) Yaşın
C) Sağlığın D) Cinsiyetin

15. İnsanın doğru karar vermesini sağlayan, herhangi bir olumsuzluktan veya ortamın kötülüğünden etkilenmeyen, yaratılıştaki temizliği koruyan akla - - - - denir.

Boş bırakılan yere aşağıdakilerden hangisi getirilmelidir?

- A) akıl-ı evvel B) akıl-ı selim
C) zekâ D) mantık

16. "Akıl yalan üzerine birleşmelerini imkânsız gördüğü bir topluluğun riva-yet ettiği haberler" **anlamına gelen kavram aşağıdakilerden hangisidir?**

- A) Hadis-i kutsi
B) Ahad haber
C) Havass-ı selime
D) Mütevatir haber

17. Bütün insanlar ölümlüdür. Ahmet insandır. O hâlde Ahmet de ölümlüdür.

Bu önerme aşağıdaki akıl yürütme yöntemlerinden hangisine örnektir?

- A) Analoji B) Tümevarım
C) İstikrâ D) Tümdengelim

18. İnsanların kendi aralarında ve diğer varlıklarla olan ilişkilerini düzenleyen, terbiye kurallarını gösteren, nefsin eğitilmesine dayanan hükümler **aşağıdakilerden hangisidir?**

- A) İtikadî hükümler
B) Amelî hükümler
C) Ahlakî hükümler
D) Taabbudî hükümler

19. "...De ki: Hiç bilenlerle bilmeyenler bir olur mu? Doğrusu, ancak akıl sahipleri hakkıyla düşünür."
(Zümer suresi, 9. ayet)

Bu ayetin mesajını destekleyen ayet aşağıdakilerden hangisidir?

- A) "...Kulları içerisinde, ancak bilenler Allah'a karşı gereğince saygı ve korku hisseder..."
(Fâtır suresi, 28. ayet)
B) "Yahudilerden ve Hristiyanlardan başka hiç kimse cennete giremeyecek dediler. Bu onların kuruntularıdır. De ki: Eğer sahiden doğru söylüyorsanız delilinizi getirin."
(Bakara suresi, 111. ayet)
C) "Allah'a ortak koşanlar diyecekler ki: "Eğer Allah dileseydi, biz de ortak koşmazdık, babalarımız da. Hiçbir şeyi de haram kılmazdık."
(En'âm suresi, 148. ayet)
D) "...Kim Allah ve Resûlü'ne karşı gelirse onun için cehennem ateşi vardır..."
(Enfâl suresi, 13. ayet)

20. **Aşağıdakilerden hangisi itikadî hükümlerin özelliklerinden biridir?**

- A) Kapalılık B) Kesinlik
C) Bölünebilirlik D) Değişkenlik

(825) OSMANLI TÜRKÇESİ – 1

1. **Bâki, Nedim, Kâtip Çelebi Türkçenin hangi döneminde eser vermişlerdir?**

- A) Eski Türkçe Dönemi
B) Eski Anadolu Türkçesi Dönemi
C) Klasik Dönem
D) Yenileşme Dönemi

2. **Aşağıdaki harflerden hangisinin ses karşılığı yanlış verilmiştir?**

- A) ث – z B) ب – b
C) س – s D) و – v

3. **Aşağıdakilerden hangisi Arap alfabesini kullanmamıştır?**

- A) Karahanlılar
B) Büyük Selçuklular
C) Osmanlılar
D) Göktürkler

4. " ض " harfinin adı **aşağıdakilerden hangisidir?**

- A) Se B) Dad
C) Sad D) De

5. Ünsüz ile biten hecelere kapalı hece denir.

Buna göre aşağıdakilerden hangisinin son hecesi kapalı hecedir?

- A) پرده B) بنجه
C) نفس D) نجاتي

6. " ك " harfinin kelime ortasındaki yazılışı **aşağıdakilerden hangisidir?**

- A) ل B) ق C) ك D) ك

7. **Aşağıdaki noktalamaya işaretlerinden hangisi Osmanlı Türkçesinde kullanılır?**

- A) ... B) ! C) : D) ()

8. " ۱۹۱۶/۰۵/۱۹ " tarihinin bugün kullandığımız rakamlarla yazılışı **aşağıdakilerden hangisidir?**

- A) 15/05/1915 B) 19/05/1916
C) 16/06/1919 D) 14/06/1917

9. ۱۳ ile ۱۷ sayılarının toplamı **aşağıdakilerden hangisidir?**

- A) ۳۵ B) ۳۶ C) ۳۰ D) ۲۷

10. ● Osmanlı Türkçesinde rakamlar soldan sağa doğru yazılır.
● " خ " harfi " h " sesini karşılar.
● " و " ve " ذ " sesleri kendinden sonraki harflerle birleşir.

Bu bilgiler doğru-yanlış olarak değerlendirildiğinde sıralama aşağıdakilerden hangisi olur?

- A) D – D – Y B) Y – D – Y
C) Y – Y – D D) D – Y – D

11. " م – م – ك – ن " harflerinin bitişik yazılışı **aşağıdakilerden hangisidir?**

- A) مگون B) ممگن
C) ممکو D) ممکن

1. OTURUM

12. "محصول" sözcüğünün okunuşu aşağıdakilerden hangisidir?

- A) Mahsul B) Mahzen
C) Meçhul D) Mesul

13. "Kismet" sözcüğünün Osmanlı Türkçesiyle yazılışı aşağıdakilerden hangisidir?

- A) گسمت B) گسمت
C) قسمت D) قسمت

14. Nef (نَف) harfi, Türkçeye mahsus bir sesin işaretidir. İsim tamlamalarında tamlayan ekinde kullanılır.

Aşağıdakilerin hangisinde bu kurala uygun bir kullanım vardır?

- A) کوگول باغچسی
B) بوپالکز
C) آرمودک صاپی
D) گز دیکز

15. İlk örnekleri Hafız Osman tarafından tertip edilen - - - - , Hz. Muhammed'in fiziki ve ahlaki vasıflarını anlatan eserlerdir. Bu eserler tanınmış ve güvenilir hadis rivayetlerinden alınan bilgilere dayanır.

Bu parçada boş bırakılan yere aşağıdakilerden hangisi getirilmelidir?

- A) enam-ı şerifler B) hilyeler
C) levhalar D) kitabeler

16. Aşağıdakilerden hangisi kendisinden sonraki harflerle birleşmez?

- A) م B) د C) س D) ط

17. Aşağıdakilerden hangisi Osmanlı Türkçesinde okutucu harflerden biridir?

- A) ت B) ش C) ی D) ق

18. "He" okutucusu, ilk hecede kullanılmaz. Diğer hecelerde, genellikle hece açık ise kullanılır.

Aşağıdakilerin hangisinde bu kurala bir örnek verilmiştir?

- A) تنه كه B) تکرک
C) گرچک D) بیک

19. Harflerin okunuşuyla ilgili aşağıda verilenlerden hangisi yanlıştır?

- A) "Ye" okutucusu kendinden önceki harfi "ı, i" seslerinden biriyle okutur.
B) "Vav" okutucusu kendinden önceki harfi "o, ö, u, ü" seslerinden biriyle okutur.
C) "He" okutucusu kendinden önceki harfi "e" veya "a" sesiyle okutur.
D) "Elif" okutucusu kendinden önceki harfi "e" sesiyle okutur.

20. Aşağıdaki harflerden hangisi Kur'an alfabesinde vardır?

- A) چ B) ک C) ژ D) لث

(931) SİYER – 1

1. Aşağıdakilerden hangisi Kütüb-i Sitte külliyatı içerisinde yer almaz?

- A) Buhârî'nin el-Câmiu's-Sahih'i
B) Müslim'in el-Câmiu's-Sahih'i
C) Ezrakî'nin Ahbarû Mekke'si
D) Ebu Dâvûd'un es-Sünen'i

2. Siyer kitaplarına günümüzdeki şeklini veren ilk tarihçi aşağıdakilerden hangisidir?

- A) Muhammed bin İshâk
B) İbn Cerîr et-Taberi
C) İbn Haldun
D) İbn Kesîr

3. Hz. Peygamber'in dış görünüşü, yaşayışı ve şahsi hayatı gibi beşeri yönünü anlatan eserlere ne ad verilir?

- A) Tabakât B) Ensab
C) Meğâzî D) Şemâil

4. Aşağıdakilerden hangisi İslamiyet'ten önce Arap Yarımadası'nda görülen dinlerden biri değildir?

- A) Hristiyanlık B) Yahudilik
C) Budistlik D) Sabiilik

5. İslamiyet öncesi Arap Yarımadası'nda dini hayat hakkında aşağıdaki bilgilerden hangisi yanlıştır?

- A) Tüm ibadet ve iyilikler ahiret hayatı inancıyla yapılmaktaydı.
B) Mekke'ye ilk put getiren kişi Amr bin Luhay'dır.
C) Dini hayatın merkezini Kâbe oluşturmaktaydı.
D) Putperestlik ve falcılık yaygın bir inançtı.

6. İslamiyet öncesi Arap Yarımadası'nda kısıtlı tabiat koşulları içinde, çölde konargöçer olarak yaşayan insanlara ne ad verilir?

- A) Medeni B) Bedevi
C) Mevali D) Sabii

7. Hadariler hakkında aşağıdaki bilgilerden hangisi yanlıştır?

- A) İmkânları bakımından elverişli şartlara sahiplerdir.
B) Mekke, Medine, Taif gibi şehirlerde yaşarlar.
C) Azat edilmiş kölelerden oluşan gruplardır.
D) Geçimlerini ziraat ve ticaret ile sağlarlar.

8. Cahiliye Arapları için savaş yapmanın yasak olduğu aylar aşağıdakilerden hangisidir?

- A) Muharrem, Ramazan, Zilhicce, Receb
B) Zilkade, Zilhicce, Muharrem, Receb
C) Ramazan, Muharrem, Receb, Şaban
D) Zilkade, Zilhicce, Şaban, Receb

1. OTURUM

9. Hz. Peygamber Müslümanları cahiliye davranışları sergilememe konusunda uyarmıştır.

Aşağıdakilerden hangisi bu davranışlardan biri değildir?

- A) Göçebe yaşamdan yerleşik yaşama geçmek
- B) Yıldızları vesile ederek yağmur istemek
- C) Başkalarının soyuna dil uzatmak
- D) Asaleti ile övünmek

10. **Aşağıdakilerden hangisi Cahiliye Dönemi'nde Arapların kültürel hayatına dair bir kavram değildir?**

- A) Ukaz panayırı
- B) Muallakat
- C) Ahbar
- D) Suffe

11. • Kabilesini Mekke'de yerleşik hayata geçirdi.
• Hacıların su ihtiyacını karşılama görevi üstlendi.
• Dâr'un-nedve'yi kurdu.

Bu faaliyetleri yapan kabile lideri aşağıdakilerden hangisidir?

- A) Amr bin Luhay
- B) Kusay bin Kilab
- C) Hz. İbrahim
- D) Hz. İsmail

12. **Aşağıdakilerden hangisi Hicaz bölgesindeki şehirlerden biri değildir?**

- A) Yesrib
- B) Mekke
- C) Şam
- D) Taif

13. **İslam'ın müminleri kardeş ilan ederek reddettiği soy üstünlüğü esası, Cahiliye Araplarında aşağıdaki kavramlardan hangisiyle ifade edilmektedir?**

- A) Ficar
- B) Sidâne
- C) Meysir
- D) Asabiyet

14. **Hz. Peygamber'in tekrar çağırılırsa katılmakta tereddüt göstermeyeceğini söyleyerek övgü ile bahsettiği birlik aşağıdakilerden hangisidir?**

- A) Dâr'ul-Erkam
- B) Hilfû'l-Fudul
- C) Dâr'un-Nedve
- D) Ashâb-ı Suffe

15. **Hz. Peygamber'e Muhammed ismini veren akrabası aşağıdakilerden hangisidir?**

- A) Âmine
- B) Ebu Talib
- C) Ebu Leheb
- D) Abdülmuttalip

16. **Hz. Peygamber'in "seçilmiş" anlamında kullanılan ismi aşağıdakilerden hangisidir?**

- A) Muhammed
- B) Mahmud
- C) Mustafa
- D) Ahmed

17. **Hz. Peygamber'i babasının vefatından sonra koruyup himayesine alan akrabaları aşağıdakilerden hangisinde sırasıyla verilmiştir?**

- A) Âmine, Abdülmuttalip, Ebu Talib
- B) Âmine, Ebu Talib, Abdülmuttalip
- C) Abdülmuttalip, Âmine, Ebu Talib
- D) Abdülmuttalip, Ebu Talib, Âmine

18. **Hz. Peygamber geçimini sağlamak için aşağıdaki mesleklerden hangisi ile uğraşmıştır?**

- A) Ziraat
- B) Ticaret
- C) Terzilik
- D) Demircilik

19. Hz. Peygamber "Şu dağın ardında düşman var, size baskın düzenleyecek desem bana inanır mısınız?" sorusuna "Elbette inanırız, çünkü şimdiki kadar senin yalan söylediğini hiç duymadık" cevabını almıştır.

Bu metinde Hz. Peygamber'in hangi özelliği ön plana çıkmaktadır?

- A) Sıdk
- B) İsmet
- C) Fetanet
- D) Tebliğ

20. "Allah bana ondan daha hayırlısını vermemiştir. Herkes benim peygamberliğimi inkâr ederken o bana inandı."

Hz. Peygamber'in bu sözlerinde bahsettiği kişi aşağıdakilerden hangisidir?

- A) Hz. Fatıma
- B) Hz. Hafsa
- C) Hz. Hatice
- D) Hz. Aişe

(974) SEÇMELİ GİRİŞİMCİLİK – 1

1. **Aşağıdaki ifadelerden hangisi doğrudur?**

- A) Ekonomi biliminin temelinde ihtiyaçların giderilmesi yatmaktadır.
- B) Ekonomistler kaynakların akıllıca kullanılmasıyla ilgilenmezler.
- C) İhtiyaç karşılandığı zaman acı ve üzüntüye neden olur.
- D) İnsan ihtiyaçları sınırlıdır.

2. **Aşağıdakilerden hangisi serbest mallarla giderilebilen ihtiyaçlara örnektir?**

- A) Uyumak
- B) Yemek yemek
- C) Giyinmek
- D) Barınmak

3. **Mal ve hizmetlerin insan ihtiyaçlarını karşılama özelliğine ne ad verilir?**

- A) Değer
- B) Kâr
- C) Fayda
- D) Sermaye

4. **Üretim faktörlerini bir araya getirerek üretim sürecine katılmalarını sağlayan bir araç olarak kabul edilen kavram aşağıdakilerden hangisidir?**

- A) Tüketim
- B) Talep
- C) Piyasa
- D) Teknoloji

5. "Endüstriler arası kullanım" aşağıdakilerden hangisini ifade etmektedir?

- A) Ürünün son tüketicie ulaşmasını
- B) Ürünün başka bir ürün üretmek için kullanılmasını
- C) Ürünün tüketilip yok olmasını
- D) Ürünün üretilmemesini

6. **Aşağıdakilerden hangisi girişimciliğin ülke ekonomisine yaptığı zararlardan biridir?**

- A) İstihdam yaratması
- B) İthalatı teşvik etmesi
- C) Yeni iş alanları geliştirmesi
- D) Piyasaya yeni ürünler sürmesi

1. OTURUM

7. Aşağıdakilerden hangisi yaratıcı kişilik özelliklerindendir?

- A) Meraksızlık
- B) Güvensizlik
- C) İnsanları motive etme
- D) Yaptığı işlerde sürekli grup onayı alma

8. İyi bir yöneticide aşağıdaki özelliklerden hangisi bulunmamalıdır?

- A) Sorumluluk taşıma
- B) Pragmatik olma
- C) Mesleğini tam olarak bilme
- D) Beden dilini göz ardı etme

9. I. Statü sembollerine yoğunlaşmıştır.
II. Direk katılımdan çok temsilci olma ve denetleme fonksiyonu vardır.
III. Kabul edilebilir riskleri üstlenir.

Yukarıdakilerden hangileri girişimcilerin özelliklerinden değildir?

- A) Yalnız I.
- B) Yalnız II.
- C) I ve II.
- D) II ve III.

10. Aşağıdakilerden hangisi sosyal girişimcide bulunmaz?

- A) Bir sorunu tespit eder.
- B) Yeni bir proje üretir.
- C) Yeni bir kaynak oluşturur.
- D) Kendinden sonraki projenin sürdürülebilirliği ile ilgilenmez.

11. Hareketi geçirilmiş ihtiyaca ne ad verilir?

- A) Günü (motive)
- B) Durum
- C) Fayda
- D) Aciliyet

12. Aşağıdakilerden hangisi kendi işini kurmanın olumlu yönlerinden biridir?

- A) Saygınlık elde etmek
- B) Zamanın yetersiz olması
- C) Aile huzurunun bozulması
- D) Stres

13. Aşağıdaki ifadelerden hangisi doğrudur?

- A) Patron girişimci olamaz.
- B) Girişimci, başkalarının cesaret edemediği iş fırsatlarını değerlendirir.
- C) Girişimci çevresindeki fırsatları göremez.
- D) Girişimci, problemleri çözemez.

14. Petrol ve petrol ürünlerini ele geçirme mücadelesi, aşağıdakilerden hangisine örnek olarak verilebilir?

- A) Yeni üretim yöntemleri geliştirmek
- B) Endüstride yeni organizasyonlar kurmak
- C) Bilinen mal ve hizmetlerin nitelik ve kalitelerini yükseltmek
- D) Hammadde ve benzeri maddelerin sağlanabileceği yeni kaynaklar bulmak

15. Aşağıdakilerden hangisi girişimcinin başlıca özelliklerini sınıflandırmada kullanılmaz?

- A) Kişisel
- B) Ulusal
- C) Davranışsal
- D) Sosyal

16. Aşağıdakilerden hangisi girişimcinin yeniliğe, yaratıcılığa ve açıklığının, başkalarının görüşlerinden ilham alma derecesinin bir göstergesidir?

- A) Vizyon
- B) Verimlilik
- C) Produktivite
- D) Esneklik

17. "Sürekli değişim fırsatı kollama", "değişime odaklı hedefler belirleme" ve "harekete geçme" neye örnek olarak gösterilebilir?

- A) Müşteri ilişkileri
- B) Rekabetin zararları
- C) Yöneticinin zayıf yönleri
- D) Girişimcinin davranışsal özellikleri

18. Aşağıdakilerden hangisini söyleyen kişi iyi bir girişimci olamaz?

- A) Kendime özgü fikirlerim vardır.
- B) Geleceği tahmin etmeyi severim.
- C) Yapacağım iş ile ilgili hiçbir zaman ön değerlendirme yapmam.
- D) Uzman çalışanlardan iş fikri ile ilgili olarak görüş alırım.

19. Aşağıdaki ifadelerden hangisi yanlıştır?

- A) SWOT analizi iş süreçlerinin geliştirilmesinde kullanılabilir.
- B) SWOT analizi stratejik bir plan geliştirilmesi aşamasında kullanılabilir.
- C) Kişisel SWOT analizi yapmak mümkün değildir.
- D) Pazar değerlendirmesi için SWOT analizi yapmak mümkündür.

20. Aşağıdakilerden hangisi girişimcileri başarıya götüren özelliklerden biridir?

- A) Değişimin gerisinde kalmak
- B) Personele karşı açık olmak
- C) Hedefsizlik
- D) Taklit

(999) MATEMATİK – 2

1. $\frac{x}{2} = \frac{y}{3}$ ve $x + 2y = 48$ ise y kaçtır?

- A) 6
- B) 10
- C) 12
- D) 18

2. Aynı kapasitedeki 6 işçinin 10 saatte bitirebildiği bir işi, bu işçilerden 5'i kaç saatte bitirebilir?

- A) 8
- B) 12
- C) 15
- D) 20

3. Hangi sayının 5 fazlasının 9 katı 315'tir?

- A) 30
- B) 33
- C) 36
- D) 40

4. Aralarında 5 yaş bulunan iki kardeşten büyüğünün 6 yıl sonraki yaşı, küçüğünün 3 yıl önceki yaşının 3 katıdır.

Buna göre büyük kardeşin bugünkü yaşı kaçtır?

- A) 10
- B) 15
- C) 20
- D) 25

1. OTURUM

5. Maliyet fiyatı üzerinden %30 kârla 104 liraya satılan bir malın maliyet fiyatı kaç liradır?

A) 72 B) 74 C) 78 D) 80

6. Çevresinin uzunluğu 21 km olan dairesel pistte aynı anda aynı noktadan zıt yönde hareket eden iki hareketlinin hızları 3 km/sa ve 4 km/sa'tir.

Bu iki hareketli ikinci kez karşılaştıklarında hızı 4 km/sa olan hareketli toplam kaç kilometre yol almıştır?

A) 18 B) 24 C) 30 D) 36

7.

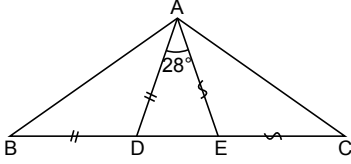

Şekilde ABC bir üçgen, $|AD| = |DB|$, $|AE| = |EC|$ ve $m(\widehat{DAE}) = 28^\circ$ dir.

Buna göre $m(\widehat{BAC})$ kaç derecedir?

A) 100 B) 102 C) 104 D) 106

8.

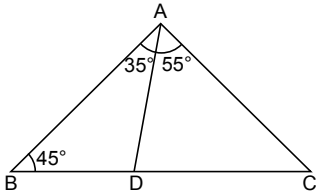

Şekildeki ABC üçgeninde

$\{D\} \in [BC]$ ve $m(\widehat{CAD}) = 55^\circ$, $m(\widehat{DAB}) = 35^\circ$, $m(\widehat{ABD}) = 45^\circ$ dir.

Buna göre en kısa kenar aşağıdakilerden hangisidir?

A) $[AC]$ B) $[CD]$
C) $[BD]$ D) $[AD]$

9.

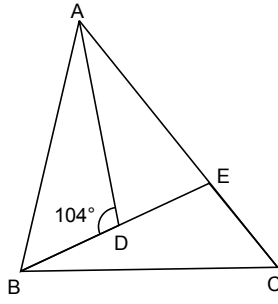

Şekildeki ABC üçgeninde $\widehat{ADB} \cong \widehat{BEC}$ ve $m(\widehat{ADB}) = 104^\circ$ dir.

Buna göre $m(\widehat{DAE})$ kaç derecedir?

A) 28 B) 32 C) 34 D) 38

10.

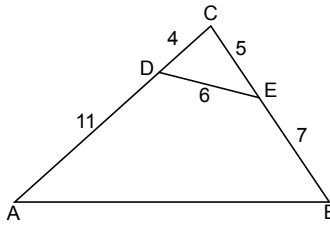

Şekilde $\widehat{ABC} \sim \widehat{EDC}$ ve $|AD| = 11$ cm, $|DC| = 4$ cm, $|DE| = 6$ cm, $|BE| = 7$ cm, $|EC| = 5$ cm'dir.

Buna göre $|AB|$ kaç santimetredir?

A) 9 B) 12 C) 15 D) 18

11.

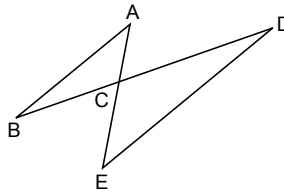

Şekilde $[AB] \parallel [DE]$, $[AE] \cap [BD] = \{C\}$ ve $3|AB| = 2|DE|$, $|BD| = 15$ cm'dir.

Buna göre $|BC|$ kaç santimetredir?

A) 6 B) 7 C) 8 D) 9

12.

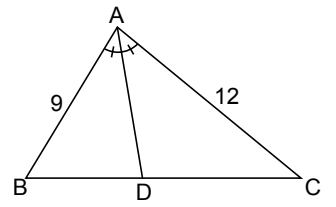

Şekildeki ABC üçgeninde $[AD]$ açıortay, $|AB| = 9$ cm, $|AC| = 12$ cm ve $|BC| = 14$ cm'dir.

Buna göre $|DC|$ kaç santimetredir?

A) 6 B) 8 C) 10 D) 12

13.

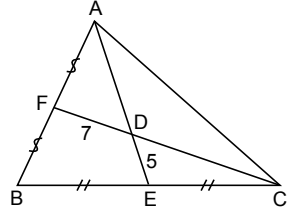

Şekildeki ABC üçgeninde $[AE] \cap [CF] = \{D\}$ ve $|DE| = 5$ cm, $|FD| = 7$ cm, $|BE| = |EC|$, $|AF| = |FB|$ 'tir.

Buna göre $|AD| + |DC|$ kaç santimetredir?

A) 12 B) 17 C) 19 D) 24

14.

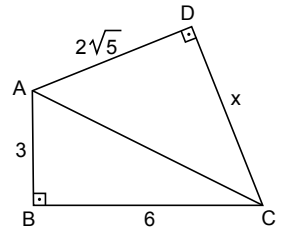

Şekildeki ABC ve CDA dik üçgenlerinde $[AB] \perp [BC]$ ve $[AD] \perp [DC]$ 'tir.

$|AB| = 3$ cm, $|BC| = 6$ cm ve $|AD| = 2\sqrt{5}$ cm olduğuna göre $|DC|$ kaç santimetredir?

A) $4\sqrt{5}$ B) 7
C) 5 D) $\sqrt{5}$

1. OTURUM

15. $\sin 30^\circ + \cos 60^\circ + \tan 135^\circ$ işleminin sonucu kaçtır?

- A) 0 B) $\frac{1}{2}$ C) 1 D) $\frac{3}{2}$

16.

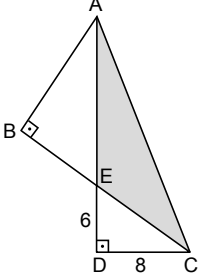

Şekildeki ABC ve ADC dik üçgenlerinde $[BC] \cap [AD] = \{E\}$, $[AB] \perp [BC]$ ve $[AD] \perp [DC]$ 'tir.

$|ED| = 6$ cm, $|DC| = 8$ cm ve $A(\widehat{AEC}) = 60$ cm² olduğuna göre $|AB|$ kaç santimetredir?

- A) 12 B) 14 C) 16 D) 20

17.

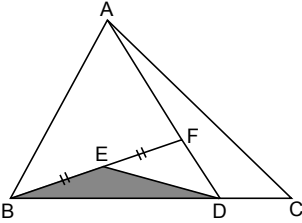

Şekilde ABC bir üçgen $|AF| = 2|FD|$, $|BD| = 3|DC|$ ve $|BE| = |EF|$ 'tir.

$A(\widehat{EBD}) = 3$ cm² olduğuna göre $A(\widehat{ABC})$ kaç santimetrekaredir?

- A) 18 B) 24 C) 26 D) 32

18. Bir sınıftaki 8 öğrencinin matematik sınavından aldığı notlar 14, 25, 28, 46, 54, 65, 65, 76'dır.

Buna göre bu notların ortancası kaçtır?

- A) 46 B) 50 C) 54 D) 65

19. Yaş ortalaması 24 olan 8 kişilik bir gruba, yaş ortalaması 18 olan bir grup daha eklendiğinde oluşan yeni grubun yaş ortalaması 20 oluyor.

Buna göre sonradan katılan gruptaki kişi sayısı kaçtır?

- A) 8 B) 12 C) 16 D) 18

20. Okan'ın okuduğu 500 sayfalık kitabın, okuduğu sayfa sayısının günlere göre dağılımı aşağıdaki tabloda verilmiştir.

Pazartesi	Salı	Çarşamba	Perşembe	Cuma	Cumartesi	Pazar
60	100	65	60	50	90	75

Bu tablo, daire grafiği ile gösterildiğinde Okan'ın cuma günü okuduğu sayfa sayısını gösteren daire diliminin merkez açısının ölçüsü kaç derece olur?

- A) 18 B) 36 C) 72 D) 180

TEST BİTTİ.
CEVAPLARINIZI KONTROL
EDİNİZ.

CEVAP KÂĞIDI VE SORU KİTAPÇIĞI İLE İLGİLİ AÇIKLAMALAR

1. Cevap kâğıdınızdaki bilgilerin doğruluğunu kontrol ediniz ve cevap kâğıdınızı mürekkepli kalemle imzalayınız.
2. Cevap kâğıdı üzerinde kodlamalarınızı siyah kurşun kalemle yapınız.
3. Değiştirmek istediğiniz bir cevabı, yumuşak silgiyle cevap kâğıdını örselemeden temizce siliniz ve yeni cevabınızı kodlayınız.
4. Soru kitapçığının sayfalarını görevlilerin uyarıları doğrultusunda kontrol ediniz, baskı hatası var ise değiştirilmesini sağlayınız.
5. Soruların çözümü için size ayrıca boş kâğıt verilmeyecektir. Soru kitapçığının içindeki boş alanları soru çözümleri için kullanabilirsiniz.
6. Her sorunun dört seçeneğinden sadece biri doğrudur. Doğru seçeneği, cevap kâğıdınızın ilgili sütununa soru numarasını dikkate alarak yuvarlağın dışına taşırmadan kodlayınız. Soru kitapçığı üzerinde yapılan cevaplandırmalar dikkate alınmayacaktır.
7. Cevaplamaya istediğiniz dersin sorusundan başlayabilirsiniz. Cevabını bilmediğiniz sorular üzerinde fazla zaman kaybetmeden diğer sorulara geçiniz. Zamanınız kalırsa bu sorulara daha sonra dönebilirsiniz.
8. Yanlış cevaplarınız dikkate alınmadan sadece doğru cevaplarınız üzerinden puanlama yapılacaktır.
9. Soruları ve sorulara verdiğiniz cevapları, yanınızda götürmek amacıyla kaydetmeyiniz; hiçbir şekilde dışarı çıkarmayınız.
10. Sınav bitiminde soru kitapçığı ve cevap kâğıdını salon görevlilerine teslim ediniz.
11. Aday tarafından cevap kâğıdına yazılması veya işaretlenmesi gereken bilgilerde eksiklik ya da yanlışlık olması durumunda sorumluluk adaya ait olacaktır.

SALON GÖREVLİLERİNCE SINAV BAŞLAMADAN ÖNCE ADAYLARA YAPILACAK SON UYARILAR

- Soracağınız bir şey varsa şimdi sorunuz, sınav başladıktan sonra sorularınıza cevap verilmeyecektir.
- Başlama zilini bekleyiniz.

Hepinize başarılar dileriz.

(Salon başkanı başlama ve bitiş saatini tahtaya yazacaktır.)

Bu kitapçığın her hakkı saklıdır. Hangi amaçla olursa olsun, kitapçığın tamamının veya bir kısmının Millî Eğitim Bakanlığı Ölçme, Değerlendirme ve Sınav Hizmetleri Genel Müdürlüğünün yazılı izni olmadan kopya edilmesi, fotoğraflarının çekilmesi, bilgisayar ortamına alınması, herhangi bir yolla çoğaltılması, yayımlanması veya başka bir amaçla kullanılması yasaktır. Bu yasağa uymayanlar, doğabilecek cezai sorumluluğu ve kitapçığın hazırlanmasındaki mali külfeti peşinen kabullenmiş sayılır.

6 TEMMUZ 2019 TARİHİNDE YAPILAN AÇIKÖĞRETİM LİSESİ / MESLEKİ AÇIKÖĞRETİM LİSESİ /
AÇIKÖĞRETİM İMAM HATİP LİSESİ
2018-2019 ÖĞRETİM YILI 3. DÖNEM SINAVI 1. OTURUM T KİTAPÇIĞI CEVAP ANAHTARI

(111) DİN KÜL. AHL. BİL. – 1

1. A
2. D
3. C
4. D
5. B
6. D
7. B
8. A
9. C
10. A
11. B
12. C
13. D
14. B
15. A
16. B
17. D
18. C
19. B
20. A

(115) DİN KÜL. AHL. BİL. – 5

1. D
2. B
3. C
4. A
5. C
6. D
7. B
8. A
9. C
10. B
11. A
12. D
13. A
14. D
15. B
16. A
17. C
18. D
19. A
20. B

(125) FELSEFE – 3

1. C
2. B
3. D
4. A
5. C
6. D
7. B
8. C
9. A
10. D
11. B
12. A
13. D
14. C
15. B
16. A
17. D
18. C
19. A
20. B

(136) SEÇMELİ TARİH – 2

1. B
2. B
3. C
4. D
5. A
6. B
7. D
8. A
9. D
10. C
11. B
12. A
13. C
14. B
15. D
16. A
17. D
18. A
19. B
20. C

(112) DİN KÜL. AHL. BİL. – 2

1. D
2. C
3. A
4. B
5. D
6. C
7. B
8. A
9. C
10. A
11. D
12. B
13. C
14. B
15. A
16. D
17. A
18. C
19. D
20. B

(121) FELSEFE – 1

1. B
2. A
3. D
4. C
5. B
6. A
7. D
8. C
9. C
10. A
11. A
12. B
13. D
14. B
15. C
16. D
17. A
18. C
19. B
20. D

(132) TARİH – 2

1. C
2. D
3. B
4. D
5. A
6. A
7. D
8. B
9. C
10. D
11. C
12. B
13. A
14. B
15. B
16. C
17. A
18. D
19. B
20. C

(151) COĞRAFYA – 1

1. C
2. A
3. A
4. D
5. B
6. A
7. B
8. D
9. D
10. B
11. C
12. A
13. C
14. C
15. A
16. B
17. D
18. C
19. D
20. B

6 TEMMUZ 2019 TARİHİNDE YAPILAN AÇIKÖĞRETİM LİSESİ / MESLEKİ AÇIKÖĞRETİM LİSESİ /
AÇIKÖĞRETİM İMAM HATİP LİSESİ
2018-2019 ÖĞRETİM YILI 3. DÖNEM SINAVI 1. OTURUM T KİTAPÇIĞI CEVAP ANAHTARI

(155) SEÇMELİ COĞRAFYA – 1

1. B
2. C
3. A
4. A
5. B
6. D
7. C
8. A
9. D
10. C
11. A
12. C
13. B
14. D
15. D
16. B
17. A
18. D
19. C
20. B

(181) İNGİLİZCE – 1

1. D
2. A
3. D
4. C
5. B
6. A
7. B
8. C
9. B
10. D
11. C
12. A
13. B
14. A
15. C
16. A
17. C
18. B
19. A
20. D

(181) FRANSIZCA – 1

1. C
2. C
3. B
4. D
5. A
6. C
7. B
8. B
9. A
10. D
11. B
12. C
13. C
14. D
15. A
16. D
17. C
18. A
19. B
20. D

(244) İNGİLİZCE – 5

1. D
2. A
3. B
4. B
5. C
6. D
7. A
8. C
9. B
10. D
11. A
12. B
13. D
14. A
15. C
16. B
17. C
18. D
19. A
20. B

(157) SEÇMELİ COĞRAFYA – 3

1. D
2. B
3. A
4. D
5. C
6. B
7. B
8. A
9. C
10. D
11. A
12. C
13. D
14. C
15. B
16. A
17. A
18. D
19. C
20. B

(181) ALMANCA – 1

1. C
2. A
3. B
4. C
5. A
6. C
7. B
8. B
9. D
10. B
11. A
12. D
13. B
14. A
15. D
16. C
17. D
18. D
19. B
20. C

(222) SAĞLIK BİLGİSİ VE
TRAFİK KÜLTÜRÜ – 2

1. D
2. A
3. C
4. B
5. D
6. A
7. D
8. B
9. C
10. A
11. D
12. B
13. C
14. B
15. A
16. D
17. D
18. B
19. C
20. A

(244) ALMANCA – 5

1. D
2. B
3. A
4. C
5. A
6. B
7. D
8. A
9. C
10. A
11. B
12. D
13. C
14. A
15. C
16. B
17. A
18. D
19. B
20. C

6 TEMMUZ 2019 TARİHİNDE YAPILAN AÇIKÖĞRETİM LİSESİ / MESLEKİ AÇIKÖĞRETİM LİSESİ /
AÇIKÖĞRETİM İMAM HATİP LİSESİ
2018-2019 ÖĞRETİM YILI 3. DÖNEM SINAVI 1. OTURUM T KİTAPÇIĞI CEVAP ANAHTARI

(244) FRANSIZCA – 5	(425) SEÇMELİ FİZİK – 1	(436) SEÇMELİ KİMYA – 2	(443) BİYOLOJİ – 3
1. D	1. B	1. C	1. D
2. C	2. C	2. C	2. C
3. C	3. A	3. B	3. A
4. A	4. B	4. D	4. A
5. D	5. C	5. A	5. D
6. B	6. D	6. B	6. B
7. B	7. A	7. C	7. C
8. C	8. C	8. A	8. C
9. C	9. D	9. D	9. D
10. D	10. B	10. D	10. A
11. B	11. C	11. B	11. B
12. D	12. D	12. A	12. A
13. A	13. C	13. D	13. D
14. A	14. D	14. B	14. A
15. C	15. C	15. C	15. C
16. A	16. D	16. B	16. B
17. A	17. B	17. A	17. D
18. C	18. D	18. C	18. B
19. B	19. B	19. D	19. B
20. A	20. D	20. B	20. C

(421) FİZİK – 1	(432) KİMYA – 2	(441) BİYOLOJİ – 1	(446) SEÇMELİ BİYOLOJİ – 2
1. D	1. C	1. C	1. C
2. A	2. C	2. B	2. A
3. C	3. B	3. A	3. B
4. B	4. B	4. D	4. D
5. D	5. A	5. D	5. B
6. C	6. D	6. B	6. A
7. A	7. A	7. B	7. B
8. B	8. C	8. A	8. D
9. C	9. C	9. D	9. B
10. B	10. A	10. C	10. C
11. B	11. C	11. D	11. A
12. A	12. D	12. A	12. D
13. D	13. C	13. B	13. C
14. B	14. D	14. C	14. B
15. A	15. B	15. A	15. A
16. C	16. D	16. D	16. D
17. C	17. B	17. B	17. B
18. D	18. B	18. C	18. A
19. B	19. D	19. A	19. D
20. D	20. A	20. C	20. C

6 TEMMUZ 2019 TARİHİNDE YAPILAN AÇIKÖĞRETİM LİSESİ / MESLEKİ AÇIKÖĞRETİM LİSESİ /
AÇIKÖĞRETİM İMAM HATİP LİSESİ
2018-2019 ÖĞRETİM YILI 3. DÖNEM SINAVI 1. OTURUM T KİTAPÇIĞI CEVAP ANAHTARI

(461) SEÇMELİ EKONOMİ – 1

1. D
2. A
3. D
4. D
5. B
6. C
7. C
8. B
9. B
10. C
11. A
12. B
13. D
14. A
15. C
16. A
17. D
18. C
19. A
20. B

(477) SEÇMELİ İŞLETME – 2

1. B
2. D
3. D
4. A
5. C
6. B
7. A
8. A
9. B
10. C
11. D
12. B
13. C
14. A
15. B
16. D
17. C
18. C
19. D
20. A

(502) İNGİLİZCE – 8

1. D
2. A
3. D
4. C
5. A
6. B
7. D
8. C
9. A
10. D
11. B
12. C
13. A
14. B
15. D
16. B
17. A
18. C
19. D
20. B

(502) FRANSIZCA – 8

1. D
2. B
3. B
4. D
5. A
6. C
7. A
8. B
9. C
10. A
11. B
12. D
13. D
14. C
15. A
16. C
17. B
18. A
19. A
20. C

(465) TEMEL DİNİ BİL.- 1

1. D
2. A
3. C
4. B
5. C
6. A
7. B
8. D
9. B
10. D
11. C
12. A
13. B
14. A
15. C
16. D
17. C
18. A
19. D
20. B

(479) SEÇMELİ MANTIK – 2

1. C
2. D
3. B
4. D
5. C
6. A
7. A
8. D
9. C
10. A
11. B
12. D
13. C
14. B
15. A
16. B
17. D
18. C
19. A
20. B

(502) ALMANCA – 8

1. C
2. A
3. B
4. D
5. D
6. B
7. C
8. D
9. A
10. C
11. B
12. A
13. D
14. B
15. B
16. C
17. D
18. C
19. A
20. D

(511) FIKİH – 1

1. D
2. B
3. A
4. C
5. A
6. D
7. B
8. C
9. B
10. D
11. A
12. C
13. A
14. D
15. A
16. B
17. C
18. D
19. A
20. B

6 TEMMUZ 2019 TARİHİNDE YAPILAN AÇIKÖĞRETİM LİSESİ / MESLEKİ AÇIKÖĞRETİM LİSESİ /
AÇIKÖĞRETİM İMAM HATİP LİSESİ
2018-2019 ÖĞRETİM YILI 3. DÖNEM SINAVI 1. OTURUM T KİTAPÇIĞI CEVAP ANAHTARI

(532) SEÇMELİ PEYGAMBERİMİZİN
HAYATI – 2

1. B
2. A
3. D
4. B
5. A
6. C
7. D
8. C
9. D
10. B
11. D
12. A
13. C
14. B
15. A
16. D
17. C
18. A
19. C
20. B

(547) TÜRK DİLİ VE
EDEBİYATI – 7

1. B
2. B
3. C
4. A
5. B
6. D
7. B
8. C
9. C
10. A
11. B
12. B
13. D
14. C
15. A
16. D
17. A
18. D
19. B
20. D

(609) SEÇMELİ MATEMATİK – 2

1. B
2. C
3. B
4. A
5. D
6. A
7. C
8. B
9. D
10. C
11. A
12. C
13. B
14. A
15. B
16. C
17. C
18. D
19. A
20. D

(621) SEÇMELİ TÜRK DİLİ VE
EDEBİYATI – 3

1. B
2. A
3. B
4. B
5. C
6. D
7. A
8. A
9. C
10. D
11. B
12. D
13. B
14. D
15. D
16. C
17. D
18. C
19. C
20. A

(544) TÜRK DİLİ VE
EDEBİYATI – 4

1. C
2. D
3. A
4. B
5. B
6. B
7. A
8. A
9. C
10. D
11. C
12. D
13. B
14. D
15. A
16. C
17. B
18. B
19. C
20. A

(548) TÜRK DİLİ VE
EDEBİYATI – 8

1. D
2. B
3. C
4. A
5. A
6. D
7. B
8. D
9. A
10. B
11. A
12. C
13. D
14. B
15. C
16. B
17. B
18. C
19. D
20. A

(611) KARŞILAŞTIRMALI
DİNLER TARİHİ – 1

1. D
2. A
3. B
4. D
5. C
6. A
7. B
8. A
9. C
10. D
11. C
12. D
13. B
14. C
15. B
16. D
17. B
18. A
19. D
20. A

(622) SEÇMELİ TÜRK DİLİ VE
EDEBİYATI – 4

1. D
2. D
3. A
4. D
5. C
6. C
7. B
8. D
9. B
10. B
11. A
12. A
13. B
14. C
15. D
16. B
17. A
18. C
19. D
20. B

6 TEMMUZ 2019 TARİHİNDE YAPILAN AÇIKÖĞRETİM LİSESİ / MESLEKİ AÇIKÖĞRETİM LİSESİ /
AÇIKÖĞRETİM İMAM HATİP LİSESİ
2018-2019 ÖĞRETİM YILI 3. DÖNEM SINAVI 1. OTURUM T KİTAPÇIĞI CEVAP ANAHTARI

(713) İSLAM KÜLTÜR VE MEDENİYETİ – 1	(819) KELAM – 1	(931) SİYER – 1	(999) MATEMATİK – 2
1. D	1. D	1. C	1. D
2. C	2. C	2. A	2. B
3. A	3. B	3. D	3. A
4. B	4. A	4. C	4. B
5. A	5. B	5. A	5. D
6. D	6. C	6. B	6. B
7. A	7. D	7. C	7. C
8. C	8. A	8. B	8. C
9. B	9. C	9. A	9. A
10. D	10. D	10. D	10. D
11. A	11. A	11. B	11. A
12. C	12. C	12. C	12. B
13. A	13. B	13. D	13. D
14. B	14. A	14. B	14. C
15. D	15. B	15. D	15. A
16. C	16. D	16. C	16. A
17. B	17. D	17. A	17. B
18. A	18. C	18. B	18. B
19. C	19. A	19. A	19. C
20. B	20. B	20. C	20. B

(817) AKAİD – 1	(825) OSMANLI TÜRKÇESİ – 1	(974) SEÇMELİ GİRİŞİMCİLİK – 1
1. D	1. C	1. A
2. B	2. A	2. A
3. A	3. D	3. C
4. C	4. B	4. D
5. D	5. C	5. B
6. A	6. C	6. B
7. B	7. B	7. C
8. C	8. B	8. D
9. B	9. C	9. C
10. D	10. A	10. D
11. A	11. D	11. A
12. C	12. A	12. A
13. D	13. D	13. B
14. A	14. C	14. D
15. D	15. B	15. B
16. C	16. B	16. A
17. D	17. C	17. D
18. C	18. A	18. C
19. A	19. D	19. C
20. B	20. B	20. B