

OTURUM

2



T.C.
MİLLÎ EĞİTİM BAKANLIĞI
ÖLÇME, DEĞERLENDİRME VE SINAV HİZMETLERİ
GENEL MÜDÜRLÜĞÜ

T

AÇIK ÖĞRETİM LİSESİ / MESLEKİ AÇIK ÖĞRETİM LİSESİ
2015-2016 ÖĞRETİM YILI 2. DÖNEM SINAVI
2. OTURUM: 19 MART 2016 Saat: 14.00

<u>DERS KODU VE ADI</u>	<u>SAYFA</u>	<u>DERS KODU VE ADI</u>	<u>SAYFA</u>	<u>DERS KODU VE ADI</u>	<u>SAYFA</u>
(117) DİN KÜL. AHL. BİL. – 7	2	(411) TÜRK EDEBİYATI – 1	23	(481) SANAT TARİHİ – 1	50
(118) DİN KÜL. AHL. BİL. – 8	3	(412) TÜRK EDEBİYATI – 2	25	(482) SANAT TARİHİ – 2	51
(131) TARİH – 1	4	(415) TÜRK EDEBİYATI – 5	27	(483) SAĞLIK BİLGİSİ – 1	53
(135) TARİH – 5	6	(422) FİZİK – 2	29	(492) TRAF. VE İLK YARD. – 2	54
(141) T.C. İNK. TAR. ATA. – 1	7	(423) FİZİK – 3	30	(501) İNGİLİZCE – 7	56
(152) COĞRAFYA – 2	8	(424) FİZİK – 4	32	(501) ALMANCA – 7	57
(156) COĞRAFYA – 6	10	(431) KİMYA – 1	33	(501) FRANSIZCA – 7	58
(164) MATEMATİK – 4	11	(437) KİMYA – 7	35	(512) FİKİH – 2	59
(182) İNGİLİZCE – 2	13	(438) KİMYA – 8	36	(531) HZ. MUHAMMED'İN HAY.-1	60
(182) ALMANCA – 2	14	(442) BİYOLOJİ – 2	38	(612) KARŞ. DİN. TAR. – 2	61
(182) FRANSIZCA – 2	15	(444) BİYOLOJİ – 4	40	(614) SEÇ. DİL VE ANLA. – 4	63
(207) PSİKOLOJİ – 2	16	(447) BİYOLOJİ – 7	41	(625) SEÇ. TÜRK ED. – 5	65
(208) SOSYOLOJİ – 1	17	(451) ÇAĞ. TÜRK VE DÜN. TAR. – 1	43	(712) İSLAM TARİHİ – 2	66
(243) İNGİLİZCE – 4	19	(455) DEM. VE İNSAN HAK. – 1	44	(812) KELAM – 2	68
(243) ALMANCA – 4	20	(466) TEMEL DİNİ BİL. – 2	46	(932) SİYER – 2	69
(243) FRANSIZCA – 4	21	(467) MATEMATİK – 7	47	(998) MATEMATİK – 1	70
(404) DİL VE ANLATIM – 4	22	(476) İŞLETME – 1	48		

ADAYLARIN DİKKATİNE!

- Her ders için **20** soru bulunmaktadır. Bu oturumda **180** dakikalık cevaplama süreniz vardır. Sınav başladıktan sonra ilk **30** dakika dolmadan dışarı çıkmayınız.
- Sınav sırasında sözlük, hesap cetveli veya makinesi, çağrı cihazı, cep telefonu, telsiz, radyo gibi elektronik iletişim araçlarını yanınızda bulundurmuyunuz. Bu araçları kullanmanız ve kopya çekmeye teşebbüs etmeniz hâlinde sınavınız geçersiz sayılacaktır.
- Başvuru şartlarını taşımadığınız hâlde sınava girmeniz, kopya çekmeniz, başka adayın sınav evrakını kullanmanız, geçerli kimlik belgenizi ve sınav giriş belgenizi ibraz edemediğiniz durumlarda sınavınız geçersiz sayılacaktır.
- Sınavın değerlendirilmesi aşamasında, kopya tespiti hâlinde sınavınız geçersiz sayılacaktır.

CEVAP KÂĞIDI VE SORU KİTAPÇIĞI İLE İLGİLİ AÇIKLAMALAR

- Cevap kâğıdınızdaki bilgilerin doğruluğunu kontrol ediniz ve cevap kâğıdınızı mürekkepli kalemle imzalayınız.
- Cevap kâğıdı üzerinde kodlamalarınızı kurşun kalemle yapınız.
- Değiştirmek istediğiniz bir cevabı, yumuşak silgiyle cevap kâğıdını örselemeden temizce siliniz ve yeni cevabınızı kodlayınız.
- Soru kitapçığının sayfalarını kontrol ediniz, baskı hatası var ise değiştirilmesini sağlayınız.
- Soruların çözümü için size ayrıca boş kâğıt verilmeyecektir. Soru kitapçığının içindeki boş alanları soru çözümleri için kullanabilirsiniz.
- Her sorunun dört seçeneğinden sadece biri doğrudur. Doğru seçeneği, cevap kâğıdınızın ilgili sütununa soru numarasını dikkate alarak yuvarlağın dışına taşırmadan kodlayınız. **Soru kitapçığı üzerinde yapılan cevaplandırmalar dikkate alınmayacaktır.**
- Cevaplamaya istediğiniz dersin sorusundan başlayabilirsiniz. Cevabını bilmediğiniz sorular üzerinde fazla zaman kaybetmeden diğer sorulara geçiniz. Zamanınız kalırsa bu sorulara daha sonra dönebilirsiniz.
- Yanlış cevaplarınız dikkate alınmadan sadece doğru cevaplarınız üzerinden puanlama yapılacaktır.
- Soruları ve sorulara verdiğiniz cevapları, yanınızda götürmek amacıyla kaydetmeyiniz; hiçbir şekilde dışarı çıkarmayınız.
- Sınav bitiminde, soru kitapçığı ve cevap kâğıdını salon görevlilerine teslim ediniz.**

BAŞLAYINIZ DENİLMEDEN SORU KİTAPÇIĞINI AÇMAYINIZ.

2. OTURUM

(117) DİN KÜL. AHL. BİL. – 7

1. Aşağıdakilerden hangisi İslam'a göre insanın sorumlu tutulacağı konulardan biridir?

- A) Cinsiyet B) İrk
C) Dil D) Din

2. İslam'ın ahiret inancı ile ilgili aşağıdaki bilgilerden hangisi yanlıştır?

- A) Ölüm ahiret hayatının başlangıcıdır.
B) Yaşam dünya ile sınırlıdır.
C) Ahiret inancı hayati anlamlandırır.
D) Ahirete iman sorumluluğu getirir.

3. Aşağıdakilerden hangisi cenaze ile ilgili yapılması gereken sünnet davranışlardan biri değildir?

- A) En kısa zamanda defnetmek
B) Yakınlarına başsağlığı dilemek
C) Ardından mevlit okutmak
D) Ölüyü hayırla yâd etmek

4. Ahirete inanan kişiden aşağıdaki davranışlardan hangisini yapması beklenir?

- A) Başkalarına zarar vermekten kaçınması
B) Özel hayatın gizliliğini ihlal etmesi
C) Haktan ve adaletten ayrılması
D) Allah'a itaatten uzaklaşması

5. "O gün gökyüzü, erimiş maden gibi olur. Dağlar da atılmış yüne döner. Dost, dostu sormaz."
(Meâric süresi, 8-10. ayetler)

Aşağıdakilerden hangisi kıyamet ile ilgili bu ayetlerden çıkarılacak bir sonuç değildir?

- A) Kimsenin kimseye faydası olmayacağı gündür.
B) Meydana gelmesi çok yakındır.
C) Hakkında Kur'an'da bilgi verilmektedir.
D) Çok dehşetli olacaktır.

6. Aşağıdakilerden hangisi cenaze namazında yer almaz?

- A) Tekbir B) Selam
C) Secde D) Niyet

7. İslam'a göre hatadan dönmek bir - - - - , tövbe etmek ise - - - - bir gerekliliktir.

Cümlede boş bırakılan yerlere anlama uygun olarak aşağıdakilerden hangileri getirilmelidir?

- A) erdem - dini
B) ibadet - örfi
C) dua - yasal
D) tutarsızlık - insani

8. "İnsanoğlunun her biri hata yapabilir. Ancak hata yapanların en hayırlısı - - - -"

Bu hadiste boş bırakılan yere aşağıdakilerden hangisi getirilmelidir?

- A) affedici olanlardır.
B) tövbe edenlerdir.
C) hatalarını gizleyenlerdir.
D) küçük günah işleyenlerdir.

9. "Kulunun tövbesinden dolayı Allah Teâlâ'nın sevinci, sizden biriniz ıssız çölde devesini kaybedip de tekrar bulduğunda duyduğu sevinçten daha fazladır."

Aşağıdakilerden hangisi bu hadisten çıkarılamaz?

- A) Allah insanların Rabb'idir.
B) İnsan kendisine yapılanları affetmelidir.
C) Allah kullarının tövbesini kabul edendir.
D) Hatadan dönmek Allah'ın rızasını kazandırır.

10. Aşağıdakilerden hangisi hoşgörü ortamının oluşmasına zarar veren davranışlardan biridir?

- A) Bağışlamak
B) Kusurları örtmek
C) Merhametli olmak
D) Hataları yüze vurmamak

11. Sünnet ile ilgili aşağıda verilen bilgilerden hangisi doğrudur?

- A) Evrensel mesajlar içermez.
B) Hüküm koyma yetkisi yoktur.
C) Müslümanların birinci kaynağıdır.
D) Hz. Peygamber'in söz, fiil ve takrirleridir.

12. "İnanıp da imanlarına herhangi bir zulüm bulaştırmayanlar..." (En'am suresi, 82. ayet) ayetindeki zulümden kastın, "şirk" olduğu hadis ile belirtilmiştir.

Bu durum sünnetin Kur'an'ı açıklamadaki hangi yönüne örnektir?

- A) Te'kid B) Tefsir
C) Temsil D) Teşri'

13. "Câmiu's-Sahih" adlı eserler aşağıdaki muhaddislerden hangilerine aittir?

- A) İmam Malik - Darimi
B) Tirmizi - Ebu Davud
C) İbni Mace - Nesâi
D) Buhari - Müslim

14. Hz. Muhammed (sav.)'i diğer insanlardan ayıran özelliği aşağıdakilerden hangisidir?

- A) Peygamberliği
B) Kişisel tercihleri
C) Ahlaki özellikleri
D) Yerel davranışları

15. Kütübü sitte ile ilgili aşağıdaki bilgilerden hangisi doğrudur?

- A) Ahmet b. Hanbel' in hadis alanında yazdığı eserdir.
B) Hadis Usulü alanında yazılan eserlerin genel ismidir.
C) Hadis alanında muteber kabul edilen altı hadis kitabıdır.
D) Hz. Peygamber'in hayatının tamamının anlatıldığı kitaplardır.

2. OTURUM

(118) DİN KÜL. AHL. BİL. – 8

16. Tasavvufi düşüncenin ortaya çıkmasında aşağıdakilerden hangisinin etkisi olmamıştır?

- A) Siyasi olayların
- B) İnsanın yapısının
- C) Dinin özünden uzaklaşmanın
- D) Fıkhi mezheplerin artmasının

17. Allah tüm varlığın yaratıcısı ve sahibidir. Allah varlıkları bir düzen ve ölçü içinde yaratmıştır. Yaratılanlar Allah'ın varlığı ve birliğine birer delildir.

Bu metinde aşağıdaki ilişkilerden hangisi vurgulanmıştır?

- A) Yaratıcı - Yaratılan
- B) Ahlak - Estetik
- C) Bilgi - Varlık
- D) Din - Bilim

18. Aşağıdaki sözlerden hangisi tasavvufi düşüncedeki ahlaki ilkelere örnek oluşturmaz?

- A) Kendin için istemediğini başkası için de isteme.
- B) Vaktini hayırlı işlerde değerlendir.
- C) Üzümü ye başını sorma.
- D) Öfkene hâkim ol.

19. Tasavvufi oluşumlardan Kâdirilik hangi İslam büyüğünün görüşleri etrafında şekillenmiştir?

- A) Ahmet Yesevi
- B) Bahaeddin Nakşibend
- C) Abdulkadir Geylani
- D) Şeyh Yusuf Hamadani

20. Aşağıdakilerden hangisi Alevilik-Bektaşilik kültürüne ait bir kavram değildir?

- A) Gülbenk
- B) Otuz üç farz
- C) Üç sünnet, yedi farz
- D) Dört kapı kırk makam

1. İslam dininde aşağıdakilerden hangisi birer zenginlik olarak görülmez?

- A) Mezhepler
- B) Örf ve adetler
- C) Dillerin ayrılığı
- D) Atalarla öğrenme

2. Aşağıdakilerden hangisi Hz. Muhammed (sav.)'in peygamberlikten önce de "barış elçisi" olduğuna örnektir?

- A) Mekke'nin fethi sonrasında af uygulaması
- B) Medine Sözleşmesi'ni imzalaması
- C) Hudeybiye Antlaşması'nı yapması
- D) Hilfu'l-Fudul'a üye olması

3. Hz. Peygamber İslam'a davet için Taif'e gittiğinde, kendisine yapılan eziyetlere rağmen onlara beddua değil dua etmiştir.

Bu durum Hz. Peygamber'in aşağıdaki özelliklerden hangisi ile ilişkilendirilemez?

- A) Affetmek
- B) Hoşgörü
- C) Cesaret
- D) Merhamet

4. "(Şavaştta) Yaşlılara, kadınlara, çocuklara, kendisini ibadete vermiş ruhbanlara (din adamları) ve mabetlere ilişmeyiniz! Ağaçları yakmayınız! Hayvanlara dokunmayınız! Ve servetleri yok etmeyiniz!"

Bu hadiste aşağıdaki savaş ile ilgili aşağıdakilerden hangisine değinilmemiştir?

- A) Siviller korunmalıdır.
- B) Savaş nefsi müdafaa için yapılmalıdır.
- C) Doğal kaynaklara zarar verilmemelidir.
- D) Savaş ile ilgisi olmayanlara dokunulmamalıdır.

5. İslam'a göre, barış ile ilgili aşağıdaki cümlelerden hangisi doğrudur?

- A) Barış içinde yaşayan toplumlar daha huzurlu olur.
- B) Barış geçici, savaş daimi bir durum olmalıdır.
- C) Barış daha çok mazlumlar için gereklidir.
- D) Savaş ile asla barış ortamı sağlanamaz.

6. Aşağıdakilerden hangisi Atatürk'ün din ile ilgili görüşlerinden biri değildir?

- A) Din milletimizi bir arada tutan önemli bir unsurdur.
- B) Din doğru anlaşılıp doğru bir şekilde anlatılmalıdır.
- C) Din bilginleri ilmi yeterliliğe sahip olmalıdır.
- D) Din eğitimi medreselerde verilmelidir.

7. Tevhi-i Tedrisat Kanunu'nun amacı aşağıdakilerden hangisidir?

- A) Din eğitimi kaldırmak
- B) Eğitim ve öğretimde birliği sağlamak
- C) Azınlıkların eğitim haklarını engellemek
- D) Medreselerin modernizasyonunu sağlamak

8. Hz. Adem (as)' den Hz. Muhammed (sav.)'e kadar gönderilen peygamberlerin insanlara öğrettikleri inanca ne ad verilir?

- A) Teslis
- B) Tebliğ
- C) Tevhit
- D) Tevekkül

9. Aşağıdakilerden hangisi Hint dinlerindedir?

- A) Sihizm
- B) Yahudilik
- C) Hristiyanlık
- D) Konfüçyanizm

10. Aşağıdakilerden hangisi Hz. Davud'un oğludur?

- A) Hz. Musa
- B) Hz. Harun
- C) Hz. Üzeyr
- D) Hz. Süleyman

2. OTURUM

11. • İbadet esnasında Kudüs'e dönülür.
• Mabetlerde kadınlar ayinlere katılamazlar.
• İbadet sırasında erkekler başlarına kipa alırlar.

Verilen bilgiler aşağıdaki dinlerden hangisiyle ilgilidir?

- A) Budizm B) Hinduizm
C) Yahudilik D) Hristiyanlık

12. Aşağıdaki kavramlardan hangisi Hristiyanlıktaki dini bir töreni ifade eder?

- A) Teslis B) Vaftiz
C) Katedral D) Kutsal ruh

13. İslamiyet ile ilgili verilen bilgilerden hangisi doğrudur?

- A) İslam dininde kişi yaptıklarından sorumludur.
B) Kitaplara iman Kur'an'a inandıktan ibarettir.
C) Sadaka vermek sadece zenginlere yüklenen bir görevdir.
D) İbadetler Allah rızası dışında bir maksat içinde yapılabilir.

14. Aşağıdakilerden hangisi Kast sistemindeki "din adamları" sınıfını ifade etmektedir?

- A) Brahmanlar B) Kşatriyalar
C) Vaisyalar D) Sudralar

15. Budizm'deki kavramlar ve anlamları ile ilgili verilen eşleştirmelerden hangisi doğrudur?

- A) Tripitaka - Kutsal mekânlar
B) Nirvana – Manevi bir makam
C) Dhamma - Buda'nın lakabı
D) Buda - Rahipler teşkilatı

16. Aşağıdakilerden hangisi ilahi dinlerin ortak özelliğidir?

- A) Çok tanrı inancına sahiptirler.
B) Kutsal metinlere bağlılık önemlidir.
C) Belli bir inanç sistemine rastlanmaz.
D) Belirli bir kabile ve kültüre ait dinlerdir.

17. Aşağıdaki bilgilerden hangisi İslam'a göre yanlıştır?

- A) Ahiret gibi dünya hayatı da ebedidir.
B) Tenasüh inancının İslam'da yeri yoktur
C) Gözle görülmeyen varlıklar yok sayılamaz.
D) Peygamberler de insani özelliklere sahiptir.

18. Aşağıdaki ibadetlerden hangisi dünya Müslümanlarının birlik ve beraberliğini daha çok sembolize eder?

- A) Namaz B) Zekât
C) Oruç D) Hac

19. Kurban Bayramı hangi ayda yer almaktadır?

- A) Rebiulevvel B) Ramazan
C) Zilhicce D) Şevval

20. Aşağıdaki ayetlerden hangisi "dinler arası ilişkiler" ile ilgilidir?

- A) "Sizin dininiz size benim dinimde banadır."(Kâfirun suresi,6. ayet)
B) "Göğü Allah yükseltti ve dengeyi O koydu. Sakın dengeyi bozmayın."(Rahman suresi,7-8.ayetler)
C) "Ey iman edenler! Mallarınız ve çocuklarınız sizi Allah'ı anmaktan alıkoymasın..."(Münâfikûn suresi,9.ayet)
D) "Yapmayacağınız şeyleri söylemeniz Allah katında büyük bir nefretle karşılanır."(Saf suresi,3.ayet)

(131) TARİH – 1

1. İnsanlık, aşağıdaki dönemlerin hangisinde üretim ekonomisine geçmiştir?

- A) Eski Taş Çağı
B) Orta Taş Çağı
C) Yeni Taş Çağı
D) Kalkolitik Çağı

2. Aşağıdakilerden hangisi tarihe yardımcı bilim dallarından biri değildir?

- A) Heraldik B) Mitolojik
C) Diplomatik D) Nüvizmatik

3. Aşağıdaki tarihî kaynaklardan hangisi diğerlerine göre daha objektif bilgiler içerir?

- A) Antlaşma metinleri
B) Seyahatnameler
C) Gazeteler
D) Hatıralar

4. Aşağıdakilerden hangisi, Türklerin İslamiyet'i kabul ettikten sonra kullandıkları takvimlerden değildir?

- A) Hicri Takvim
B) Rumî Takvim
C) Miladi Takvim
D) 12 Hayvanlı Türk Takvimi

5. Bugünkü Gediz ve Küçük Menderes nehirleri arasında kalan bölgenin İlk Çağ'daki adı, aşağıdakilerden hangisidir?

- A) Lidya B) Frigya
C) Kilikya D) Kapadokya

6. Aşağıdaki medeniyetlerden hangisi Anadolu'da kurulmamıştır?

- A) İyonyalılar B) Lidyalılar
C) Elamlar D) Hattiler

2. OTURUM

7. Çin uygarlığının oluşmasında etkili olan kültürler, aşağıdakilerin hangisinde birlikte verilmiştir?

- A) Tibet - Rus - Arap
- B) Türk - Moğol - Tibet
- C) Moğol - Hint - Afgan
- D) Türk - Japon - Kore - Arap

8. Aşağıdakilerden hangisi, Mezopotamya devletlerindeki toplumsal sınıflardan biri değildir?

- A) Hürler
- B) Soylular
- C) Köleler
- D) Aristokratlar

9. Firavun II. Ramses, Kuzey Suriye'yi ele geçirmek için uzun yıllar aşağıdaki devletlerden hangisiyle mücadele etmiştir?

- A) Bizans
- B) Sümer
- C) Babil
- D) Hitit

10. Aşağıdaki şehirlerden hangisi Fenikeliler tarafından kurulmuştur?

- A) Biblos
- B) Sayda
- C) Sard
- D) Sur

11. • Asya kökenli kavimlerle Arabistan kökenli Samilerin karışımından oluşan bu kavim, MÖ 2000'lerde Mezopotamya'ya gelmiştir.
• Ninova merkezli kurdukları devletlerini mutlak monarşi ile yönetmişlerdir.
• Kral Yolu üzerinden Anadolu ile ticaret yapmışlar ve kurdukları ticari kolonilerle kullandıkları çivi yazısını Anadolu'ya getirmişlerdir.
• MÖ 609'da Medler ve Babililer birleşerek bu devlete son vermişlerdir.

Hakkında kısa bilgi verilen İlk Çağ uygarlığı, aşağıdakilerden hangisidir?

- A) Amurrular
- B) Asurlular
- C) Akadlar
- D) Akalar

12. Anadolu uygarlıklarından olan Urartuların başkenti, aşağıdaki şehirlerden hangisidir?

- A) Hattuşaş
- B) Gordion
- C) Tuşpa
- D) Uruk

13. Savaşçı bir topluluk olan İskitler, aşağıdaki dinlerden hangisini benimsemişlerdir?

- A) Budizm
- B) İslamiyet
- C) Gök Tanrı
- D) Zerdüştlük

14. I. Kök Türk Devleti'nin kurucusu, aşağıdakilerden hangisidir?

- A) Bumin Kağan
- B) Mukan Kağan
- C) İstemi Yabgu
- D) Mete Han

15. Mete Han, bütün Çin ülkesini egemenliği altına alabilecek güce sahip olduğu hâlde bunu yapmamıştır.

Mete Han'ın böyle davranmasında etkili olan neden, aşağıdakilerden hangisidir?

- A) Çin'in denizlere kıyısı olması
- B) Çin'in son derece geniş topraklara sahip olması
- C) Çin ordusunun Türk ordusundan daha kalabalık olması
- D) Çok kalabalık olan Çin nüfusu içerisinde Türklerin benliklerini yitireceği endişesi

16. Aşağıdaki yer isimlerinden hangisi adını Sabir Türklerinden almıştır?

- A) Sibiryaya
- B) Sicilya
- C) Silistre
- D) Selenga

17. Tunguzların, Hun - Tunguz sınırında bulunan ve kullanılmayan boş toprağı istemeleri üzerine "Devletin temeli olan toprağı biz nasıl verebiliriz?" diyerek Tunguzların isteğine karşı çıkan ve Tunguzlarla savaşan Hun hükümdarı, aşağıdakilerden hangisidir?

- A) Mete
- B) Çi-Çi
- C) Ki-ok
- D) Teoman

18. Aşağıdaki destanlardan hangisi Türk devletlerine ait değildir?

- A) Şu
- B) Manas
- C) Gılgamış
- D) Alp Er Tunga

19. Yerleşik hayata geçen ilk Türk topluluğu, aşağıdakilerden hangisidir?

- A) Kırgızlar
- B) Uygurlar
- C) Kumanlar
- D) Peçenekler

20. Kırgızların Ötüken bölgesini terk etmelerinin nedeni, aşağıdakilerden hangisidir?

- A) Kavimler Göçü
- B) Talas Savaşı'nda Çinlilerin yenilmesi
- C) Uygurların Doğu Asya dinlerini benimsemeleri
- D) Kitanlarla girdikleri askerî mücadeleyi kaybetmeleri

2. OTURUM

(135) TARİH – 5

1. İlk Türkler, aşağıdaki yerlerden hangisini “kutlu vatan toprakları” olarak görmüşlerdir?

- A) Ötüken ve çevresini
- B) Kafkaslar ve Ural Dağlarını
- C) Horasan ve Harezm bölgesini
- D) Mezopotamya ve Kuzey Suriye’yi

2. İlk Türk devletlerinde konargöçer bir yaşamın sürdürülmesi, aşağıdakilerden hangisi üzerinde etkili olmamıştır?

- A) Şehir mimarisinin gelişmemesinde
- B) Tek tanrı anlayışının benimsenmesinde
- C) Ekonominin hayvancılığa dayanmasında
- D) Küçük el sanatlarının önem kazanmasında

3. Aşağıdaki Türk topluluklarından hangisi Anadolu üzerine askerî akınlarda bulunmamıştır?

- A) Sibirler
- B) İskitler
- C) Kök Türkler
- D) Avrupa Hunları

4. Avrupa Hun hükümdarı Attila, Balkan Seferleri’ni hangi devlet üzerine düzenlemiştir?

- A) Bizans
- B) Sasani
- C) Ak Hun
- D) Batı Roma

5. II. Kök Türk Devleti’ne “Kutluk” isminin de verilmiş olmasının nedeni, aşağıdakilerden hangisidir?

- A) Devletin Ötüken’de bulunması
- B) Hükümdarların kut anlayışına bağlı olması
- C) Hükümdarlarının şamanlar tarafından kutsanması
- D) Devletin Kutluk İleriş Kağan tarafından kurulmuş olması

6. • Bizans baskı altında tutulacak
• Germen kavimlerine karşı Batı Roma İmparatorluğu ile iş birliği yapılacak

Yukarıda kısaca özetlenen Avrupa Hun Devleti’nin dış politikasını belirleyen Hun hükümdarı kimdir?

- A) Mete
- B) Uldız
- C) Attila
- D) Balamir

7. Uygur Devleti’nin kurucusu, aşağıdakilerden hangisidir?

- A) Bilge Kağan
- B) Mukan Kağan
- C) Moyen – Çur Kağan
- D) Kutluk Bilge Kül Kağan

8. Yaklaşık 11. yüzyılın başlarında aşağıdaki toplumlardan hangisinin ülkesi “Türkiye” diye anılmıştır?

- A) Karlukların
- B) Bulgarların
- C) Macarların
- D) Peçeneklerin

9. Türk kavimlerinden Kıpçakların X. yüzyılda Oğuzlarla yaptıkları savaşlar, aşağıdakilerden hangisinin konusunu oluşturur?

- A) Manas Destanı’nın
- B) Türeyiş Efsanesinin
- C) Alp Er Tunga Sagusunun
- D) Dede Korkut Hikâyelerinin

10. Aşağıdakilerden hangisi bir Türk topluluğu değildir?

- A) Vandallar
- B) Kumanlar
- C) Avarlar
- D) Uzlar

11. İlk Türk devletlerinde hükümdar çocuklarına verilen unvan, aşağıdakilerden hangisidir?

- A) Katun
- B) Tigin
- C) Yabgu
- D) Şaman

12. İlk Türk devletlerinde aşağıdakilerden hangisi görülmez?

- A) Onlu sistem
- B) Kut anlayışı
- C) Cihat anlayışı
- D) İekli yönetim sistemi

13. “Orta Asya’da bulunan ve - - - - - adı verilen yerlerde yapılan arkeolojik kazılar sonucunda ilk Türkler ile ilgili önemli bilgiler öğrenilmiştir.”

Verilen bilgi cümlesinin doğru olabilmesi için boş bırakılan yere, aşağıdakilerden hangisi yazılmalıdır?

- A) kut
- B) kopuz
- C) külliye
- D) kurgan

14. Bazı tarihçilerce “Orta Çağ”, aşağıdaki olaylardan hangisiyle başlar?

- A) İstanbul’un fethiyle
- B) Kavimler Göçü’yle
- C) Yazının bulunmasıyla
- D) Hz. Muhammed’in doğumuyla

15. Aşağıdaki görevlilerden hangisi ilk Türk devletlerinde ülkenin denetim ve vergi işleriyle ilgilenirdi?

- A) Üge
- B) Tutuk
- C) Tudun
- D) Ayguci

16. Aşağıdakilerden hangisi ilk Türk devletlerindeki toplum yapısının özelliklerinden biri değildir?

- A) Kölelik anlayışı yoktur.
- B) Dinî özgürlük vardır.
- C) Töreye bağlıdır.
- D) Asillik vardır.

17. Aşağıdaki destanlardan hangisi Uygurlara aittir?

- A) Şu
- B) Göç
- C) Manas
- D) Ergenekon

2. OTURUM

(141) T.C. İNK. TAR. ATA. – 1

18. “İtalyan misyonerler, Kumanlar arasında hem dinî propagandayı kolaylaştırmak hem de ticaret ve pratik hayatta kullanılmak üzere 2500 Kumanca sözcük içeren büyükçe bir sözlük hazırlamışlardır.”

Verilen bilgide sözü edilen sözlük, aşağıdakilerden hangisidir?

- A) Altun Yaruk
B) Kelile ve Dimne
C) Codex Cumanicus
D) Muhakemet’ül Lûgateyn

19. Türkler, Sasani Devleti’nin 642 yılında yıkılmasından sonra batıya doğru yaptıkları göçlerde hangi toprakları kullanmaya başlamışlardır?

- A) İran B) Mısır
C) Bulgaristan D) Hindistan

20. Müslüman Araplar, Hazarların başkentini hangi yıl kuşatma altına alarak Hazar hakanını barış istemek zorunda bırakmışlardır?

- A) 632 B) 656
C) 737 D) 751

1. Aşağıdakilerden hangisi Üçlü İtilaf Devletleri’nden değildir?

- A) Rusya B) Fransa
C) Almanya D) İngiltere

2. Paris Barış Konferansı’nda Yunanlılar, sahte belgeler sunarak Ege Bölgesi’nde yaşayan halkın çoğunluğunun Rumlardan oluştuğunu ileri sürmüş, bütün Ege Adaları’nın, Trakya’nın ve Batı Anadolu’nun kendilerine verilmesini istemiştir.

Buna göre Yunanlılar, aşağıdakilerden hangisinin maddelerini hayata geçirmek istemişlerdir?

- A) Wilson İlkeleri’nin
B) Bristol Raporu’nun
C) Petrograd Protokolü’nün
D) Mondros Ateşkes Antlaşması’nın

3. Aşağıdakilerden hangisi Kanunuesasi’nin getirdiği yeniliklerden değildir?

- A) Kişi özgürlüğü ve dokunulmazlığı
B) Mahkemelerin bağımsız ve açık olması
C) Halkın yönetime katılma hakkını kazanması
D) Yürütme ve yasama gücünün halka verilmesi

4. Osmanlı Devleti, I. Dünya Savaşı’nın aşağıdaki cephelerinden hangisinde, Orta Asya’daki soydaşlarımızla bağlantı sağlamak, İran ve Irak’taki petrol kaynaklarını Ruslara karşı korumak amacıyla savaşmıştır?

- A) Galiçya B) Romanya
C) Kafkasya D) Çanakkale

5. Balkan Savaşları sonunda Osmanlı Devleti’nden ayrılarak bağımsızlığını ilan eden devlet, aşağıdakilerden hangisidir?

- A) Makedonya
B) Arnavutluk
C) Bulgaristan
D) Romanya

6. Aşağıdakilerden hangisi millî varlığa düşman cemiyetlerden biri değildir?

- A) Sulh ve Selameti Osmaniye Cemiyeti
B) Hürriyet ve İtilaf Fırkası
C) Redd-i İlhak Cemiyeti
D) Teali İslam Cemiyeti

7. • İşgaller protesto edilecek
• İşgalleri protesto etmek için mitingler düzenlenecek
• Mitingler sırasında Hristiyan halka karşı bir saldırı ve düşmanlık yapılmayacak

Mustafa Kemal, Havza Genelgesi’nde değindiği bu kararlarla, aşağıdakilerden hangisini amaçladığı savunulabilir?

- A) Saltanatı kaldırmayı
B) Düzenli orduyu kurmayı
C) Cumhuriyeti ilan etmeyi
D) Millî bilinci uyandırmayı

8. Millî Mücadele Dönemi’nde millî güçler, aşağıdakilerin hangisinde birleştirilmiştir?

- A) Sivas Kongresi’nde
B) Havza Genelgesi’nde
C) Erzurum Kongresi’nde
D) Misakımillî kararlarında

9. Ermeni Sorunu, aşağıdaki hangi antlaşma ile uluslararası bir sorun hâline gelmiştir?

- A) Sevr B) Berlin
C) Ankara D) Moskova

10. Temsil Heyetinin varlığı, aşağıdaki hangi gelişme ile sona ermiştir?

- A) Büyük Millet Meclisinin açılmasıyla
B) Tekâlif-i Milliye Emirlerinin yayımlanmasıyla
C) İstanbul’un İtilaf Devletleri’nce işgal edilmesiyle
D) Son Osmanlı Mebusan Meclisinin kapatılmasıyla

2. OTURUM

11. TBMM Hükûmeti, uluslararası alanda ilk başarısını, aşağıdaki hangi antlaşmayla sağlamıştır?

- A) Uşi B) Kars
C) Gümrü D) Moskova

12. Aşağıdakilerden hangisi, Türkiye Büyük Millet Meclisine karşı çıkan ayaklanmaların nedenlerinden biri değildir?

- A) Azınlıkların Avrupa devletlerinin tahriki ile buldukları bölgelerde bağımsız devlet kurmak istemeleri
B) İstanbul Hükûmetince halkın dinî duygularının istismar edilmesi
C) Bazı Kuvayımillîye birliklerinin halka baskı yapması
D) Amasya Genelgesi'nin yayımlanmasına gösterilen tepkiler

13. Aşağıdakilerden hangisi, Millî Mücadele'nin Batı Cephesi muharebeleri arasında yer almaz?

- A) Kütahya - Eskişehir
B) Çanakkale
C) II. İnönü
D) Sakarya

14. Aşağıdakilerden hangisi ilk meclisin özelliklerindedir?

- A) Mecliste tek bir parti yer almaktadır.
B) Güçler ayrılığı ilkesi benimsenmiştir.
C) Milletvekillerini Mustafa Kemal seçmiştir.
D) Üyelerinin tamamı Türklere aittir.

15. Aşağıdakilerden hangisi, I. İnönü Muharebesi'nin sonuçlarından biridir?

- A) Eskişehir, Kütahya ve Afyon'un Yunanlıların eline geçmesi
B) Mustafa Kemal'e karşı muhalefetin artması
C) Düzenli ordunun ilk yenilgisini alması
D) TBMM'nin otoritesinin güçlenmesi

16. İtalya, Kurtuluş Savaşı sırasında işgalci bir devlet olmasına rağmen neden Türkiye yanlısı bir politika izlemiştir?

- A) İtalya'ya vaat edilen toprakların Yunanistan'a verilmesi
B) Türklerin Sakarya Savaşı'nı kazanmış olması
C) İtalyanların Wilson İlkeleri'ne bağlı kalması
D) Sovyetler Birliği'nin Misakımillî'yi tanıması

17. Kurtuluş Savaşı'nın askerî safhası, aşağıdaki hangi antlaşma ile sona ermiştir?

- A) Mondros Ateşkes Antlaşması
B) Mudanya Ateşkes Antlaşması
C) Moskova Antlaşması
D) Sevr Antlaşması

18. Meclis tarafından Mustafa Kemal Paşa'ya "Başkomutanlık" yetkisi, aşağıdaki hangi tarihte süresiz olarak verilmiştir?

- A) 05 Ağustos 1921
B) 19 Eylül 1921
C) 20 Temmuz 1922
D) 23 Ekim 1923

19. Lozan Barış Konferansı'nda görüşülen aşağıdaki konulardan hangisi en son çözüme kavuşmuştur?

- A) Hatay Sorunu
B) Musul Sorunu
C) Kapitülasyonlar
D) Boğazlar Sorunu

20. Saltanatın kaldırılmasında aşağıdakilerden hangisinin etkisi olmamıştır?

- A) Millî egemenlik anlayışıyla çelişmesi
B) İstanbul Hükûmetinin Millî Mücadeleye karşı olması
C) Lozan görüşmelerine İstanbul Hükûmetinin de çağırılması
D) İtilaf Devletleri'nin saltanatın kaldırılması için baskı yapması

(152) COĞRAFYA – 2

1. Hayvancılık, ormancılık, balıkçılık, madencilik ve arıcılık gibi ekonomik faaliyetleri beşeri coğrafyanın hangi dalı inceler?

- A) Tarım coğrafyası
B) Siyasi coğrafya
C) Sanayi coğrafyası
D) Yerleşme coğrafyası

2. Denizaşırı bölgelerle ticaret yapılmaya başlanması aşağıdaki şehir türlerinden hangisinin oluşmasını sağlamıştır?

- A) İdari şehirlerin
B) Liman şehirlerinin
C) Ticaret şehirlerinin
D) Sanayi şehirlerinin

3. I. Nüfus miktarının fazla olması
II. Kurulduğu arazinin yer şekli özellikleri
III. Çalışanların çoğunun tarım dışı sektörlerde faaliyet göstermesi

Şehir yerleşmelerini kır yerleşmelerinden ayıran özellikler arasında yukarıdakilerden hangileri gösterilemez?

- A) Yalnız I B) Yalnız II
C) I ve III D) II ve III

4. Aşağıdakilerden hangisi yeryüzünde yerleşmeyi sınırlandıran faktörlerden değildir?

- A) Denizler B) Buzullar
C) Ovalar D) Çöller

5. Iğdır'ın Aralık ilçesi ile ilgili aşağıda verilen bilgilerden hangisi ilçenin beşeri bir özelliğidir?

- A) Ağrı Dağı'nın eteklerinde kurulmuştur
B) Aras Nehri'nin kıyısında yer almaktadır
C) Türkiye'nin en doğusunda yer alan ilçedir
D) Sınır ticareti halkın geçiminde önemlidir

2. OTURUM

6. Ayhan memleketi Van ile ilgili geniş çaplı bir araştırma yapmak istemektedir.

Ayhan'ın araştırma konuları ve bilgi toplamak istediği kurum eşleştirmelerinden hangisi yanlış verilmiştir?

- A) Yıllık yağış miktarı – Meteoroloji Müdürlüğü
B) Yıllık tahıl üretim miktarı – Orman Müdürlüğü
C) Aldığı ve verdiği göç miktarı – Nüfus Müdürlüğü
D) Ortaöğretime devam eden öğrenci sayısı – Milli Eğitim Müdürlüğü

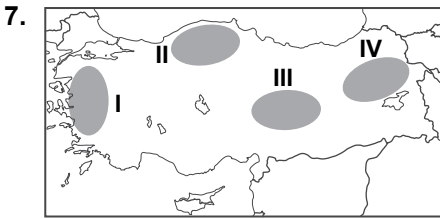

Haritada numaralandırılarak verilen yerlerden hangisinde kırıklı yapıdaki dağlar yaygındır?

- A) I B) II C) III D) IV

8. Büyük tehlikeler oluşturmasına rağmen nüfusun volkanik arazilerde yoğunlaşması bu arazilerin aşağıdaki özelliklerinden hangisinin sonucudur?

- A) Verimli olması
B) Engebeli olması
C) Genç oluşumlu olması
D) Yükseltinin fazla olması

9. I. Kayak turizmi
II. Madencilik
III. Ulaşım
IV. Tarım

Ülkemizdeki ovalardan yukarıdaki faaliyetlerden hangileri için yararlanılması daha uygun olur?

- A) I ve II B) I ve III
C) II ve IV D) III ve IV

10. Aşağıdakilerden hangisi ülkemizdeki kıyı ovalarındandır?

- A) Erbaa Ovası
B) Iğdır Ovası
C) Antalya Ovası
D) Konya Ovası

- 11.

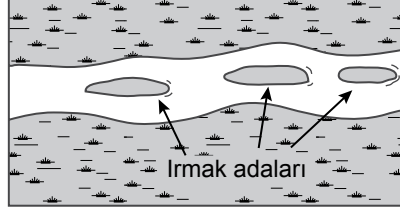

- I. Yatağın genişlemesi
II. Debinin artması
III. Eğimin azalması

Akarsular üzerinde görseldeki yer şekillerinin oluşabilmesi için yukarıdakilerden hangileri gereklidir?

- A) Yalnız I B) Yalnız II
C) I ve III D) II ve III

12. Aşağıdakilerden hangisi akarsuların oluşturduğu yer şekillerinden değildir?

- A) Menderes B) Mantar kaya
C) Dev kazanı D) Kırgıbayır

13. I. Dolin
II. Kıyı oku
III. Çöküntü ovası
IV. Falez

Yukarıdaki yer şekillerinden hangilerinin oluşumunda dalgalar etkilidir?

- A) I ve II B) I ve III
C) II ve IV D) III ve IV

14. I. Pamukkale travertenleri
II. Cennet ve Cehennem obrukları
III. Ürgüp-Göreme peribacaları

Yukarıdaki turizm zenginliklerinden hangilerinin oluşumunda karstik arazinin varlığı birinci dereceden etkili olmuştur?

- A) Yalnız I B) Yalnız II
C) I ve II D) II ve III

15. Ülkemizde aşağıdaki iklim tiplerinden hangisi görülmez?

- A) Akdeniz iklimi
B) Karadeniz iklimi
C) Karasal iklim
D) Çöl iklimi

16. Yıllık sıcaklık farkı Mersin'de 18°C civarındayken Kayseri'de 25°C civarındadır.

Kayseri'de yıllık sıcaklık farkının Mersin'den yüksek olmasında aşağıdakilerden hangisinin etkisi daha fazladır?

- A) Nem oranının
B) Bakı durumunun
C) Enlem farkının
D) Basınç farkının

17. Ülkemizde batıdan doğuya doğru gidildikçe sıcaklık ortalamaları azalır.

Bu durumun temel nedeni aşağıdakilerden hangisidir?

- A) Bakı
B) Yükselti
C) Bitki örtüsü
D) Dağların uzanış yönü

18. Nemlilik, aşırı soğuma ve ısınmayı engellediği için nemli bölgelerde kış sıcaklık ortalamaları kurak bölgelerden daha yüksektir.

Buna göre aşağıdaki illerden hangisinin kış sıcaklık ortalamalarının daha yüksek olması beklenir?

- A) Kars B) Antalya
C) Kırşehir D) Batman

19. Aşağıdaki ülkelerden hangisi gelişmiş bölgeler sınıflandırması içerisinde gösterilemez?

- A) Almanya B) Japonya
C) İngiltere D) Mısır

2. OTURUM

20. Avrupa Birliğine üye ülkelerin oluşturduğu yer Avrupa Birliği Bölgesi olarak kabul edilirse, aşağıdaki ülkelerden hangisi bu bölgenin dışında yer alır?

- A) Hindistan B) Belçika
C) İtalya D) Fransa

(156) COĞRAFYA – 6

1. Aşağıdakilerden hangisi Türk kültürünün genel özellikleri arasında gösterilemez?

- A) Çok köklü ve eski olması
B) Denizcilik alanında uzmanlaşmış olması
C) Çok sayıda kültür ile etkileşime girmiş olması
D) Halkın geçiminde tarım ve hayvancılığın önemli olması

2. Aşağıdaki kıtalardan hangileri arasında ticaret ağı daha yoğundur?

- A) Avrupa – Afrika
B) Asya – Okyanusya
C) Güney Amerika – Asya
D) Kuzey Amerika – Avrupa

3. Avrupa kıtası ile ilgili aşağıdakilerden hangisi söylenemez?

- A) Büyük sanayi üretim alanlarındadır
B) Dünya'daki büyük tüketim bölgelerinden biridir
C) Hizmet üretiminde önemli bir yere sahiptir
D) Dışarıya önemli oranda enerji hammaddesi ihraç eder

4. Aşağıdakilerden hangisinin sera etkisi yaratan çevre sorunlarına etkisi daha azdır?

- A) Tarım
B) Sanayi faaliyetleri
C) Ormansızlaşma
D) Enerji tüketimi

5. Dünya turizminde aşağıdaki kıtalardan hangisinin payı daha fazladır?

- A) Asya B) Afrika
C) Avrupa D) Okyanusya

6. Aşağıdaki faaliyetlerden hangisi geliştiği yerlerde çevre ve ekolojide olumlu etkide bulunur?

- A) Yerleşme B) Sanayi
C) Ulaşım D) Turizm

7. Aşağıdakilerden hangisinin dünya turizmindeki önemi daha fazladır?

- A) Akdeniz B) Karadeniz
C) Kızıldeniz D) Baltık denizi

8. • Ekosistemlerin dengesinin korunması
• Doğal güzelliklerin korunması
• İnsan etkisinin azaltılması

Doğal güzelliklere sahip olan bir bölgede verilenlerin gerçekleştirilmesi için aşağıdakilerden hangisinin yapılması en uygun olur?

- A) Yerleşmeye açılması
B) Milli park ilan edilmesi
C) Ağaçlandırma çalışmaları yapılması
D) Yeni canlı türlerinin bölgeye getirilmesi

9. Doğal veya kültürel bir değer koruma altına alınması istenildiğinde aşağıdaki kuruluşlardan hangisi ile çalışılmalıdır?

- A) UNESCO B) NATO
C) AGİT D) IMF

10. Japonya ile ilgili aşağıdakilerden hangisi söylenemez?

- A) Sanayisi gelişmiştir
B) Eğitim seviyesi yüksektir
C) Dış ticaret hacmi yüksektir
D) Doğurganlık oranı yüksektir

11. Ülkelerin gelişmişlik düzeyleri arttıkça şehirleşme oranlarında artmaktadır.

Buna göre, aşağıdaki ülkelerden hangisinde şehirleşme oranı daha fazladır?

- A) Fransa B) Endonezya
C) Nijer D) Paraguay

12. • Elektrik ve elektronik aletler
• İleri teknoloji ürünleri
• Otomotiv
• Kimya

Yukarıda verilen alanlarda yurtdışına yüksek miktarlarda ihracat yapan bir ülke ile ilgili aşağıda varılan yargılardan hangisi doğrudur?

- A) Sanayisi gelişmiştir
B) Dış ticaret açığı vermektedir
C) Kişi başına düşen milli gelir azdır
D) Tarımda çalışanların oranı yüksektir

13.

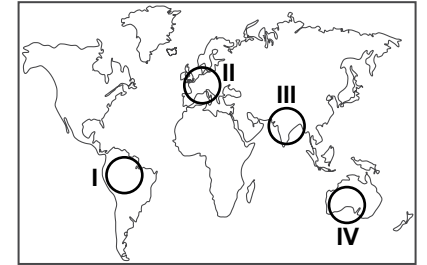

Sanayi devrimi haritada taralı alanlardan hangisinde daha önce başlamıştır?

- A) I B) II C) III D) IV

14. Hindistan ve Çin'de aşağıda verilen tarım ürünlerinden hangisi daha çok üretilmektedir?

- A) Buğday B) Pamuk
C) Pirinç D) Yer fıstığı

2. OTURUM

15. Birim alanda aynı tarım ürününden alınan verim Belçika'da Hindistan'dan daha fazladır.

Bu durumu iki ülkenin hangi özelliği daha çok etkilemiştir?

- A) Nüfus artış hızları
B) Gelişmişlik düzeyleri
C) Yüz ölçümlerinin farklılığı
D) Tarımsal nüfus miktarları

16. Hollanda yüz ölçümü küçük olmasına rağmen Dünya'nın en önemli tarım ülkelerinden biridir.

Bu durum üzerinde aşağıdakilerden hangisinin etkisi daha azdır?

- A) Verimliliğin yüksek olması
B) İslah edilmiş tohum kullanması
C) İşlek limanlara sahip olması
D) Modern tarım yöntemleri kullanması

17. Aşağıdakilerden hangisi dünya çapında faaliyet gösteren çevre örgütlerindendir?

- A) NATO B) NAFTA
C) IMF D) Greenpeace

18. 2015 yılında hızla düşen petrol fiyatları Rusya ve İran gibi ekonomileri petrol ihracatına dayalı ülkeleri ciddi oranda sarsmaktadır.

Buna göre, Rusya ve İran ekonomilerinin aşağıdaki kuruluşlardan hangisinin aldığı kararlara karşı daha hassas olduğu söylenebilir?

- A) Dünya Bankası
B) OPEC
C) OECD
D) AGİT

19. Aşağıdakilerden hangisi Avrupa Birliği'ne üye ülkeler arasında yer almaz?

- A) İtalya
B) Fransa
C) Almanya
D) Rusya Federasyonu

20. Aşağıdakilerden hangisi alternatif enerji kaynakları arasında yer almaz?

- A) Biyoenerji B) Jeotermal
C) Kömür D) Gelgit

(164) MATEMATİK - 4

1. $i^{2015} + i^{2016} + i^{2019}$ ifadesi aşağıdakilerden hangisine eşittir?

- A) $-i$ B) $1 - i$
C) $1 - 2i$ D) $2 - i$

2. $z_1 = -3 + x + 5i$,

$$z_2 = 7 + (y + 2)i \text{ ve } z_1 = z_2$$

olduğuna göre $x + y$ kaçtır?

- A) 7 B) 8 C) 12 D) 13

3. İkinci dereceden

$$2x^2 + (m - 3)x + m + 2 = 0$$

denkleminin köklerinin toplamı

-4 olduğuna göre köklerinin çarpımı kaçtır?

- A) $\frac{11}{2}$ B) 6 C) $\frac{13}{2}$ D) 7

4. Köklerinden biri $2 + 4i$ olan

ikinci dereceden rasyonel

katsayılı denklemin köklerinin çarpımı kaçtır?

- A) 20 B) 12 C) -8 D) -12

5. $f: \mathbb{R} \rightarrow \mathbb{R}$, $f(x) = (x - 1)^2 + 2$ fonksiyonunun grafiği aşağıdakilerden hangisidir?

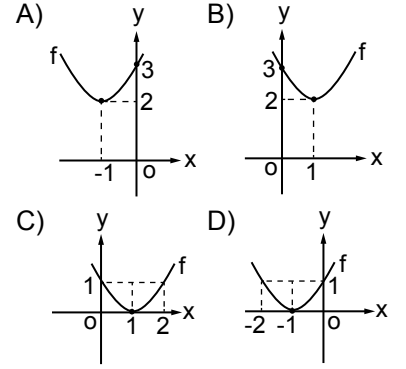

6. $f: \mathbb{R} \rightarrow \mathbb{R}$, $f(x) = -x^2 + 4x + 12$ fonksiyonunun alabileceği en büyük değer kaçtır?

- A) 20 B) 18 C) 16 D) 14

7. $P(x) = (m - 5)x^m + mx^3 + 4$ polinomunun derecesi 4 olduğuna göre bu polinomun katsayılarının toplamı kaçtır?

- A) 10 B) 9 C) 8 D) 7

8. $P(x) = (a + 5)x^2 + (2a - 3)x + 7$ polinomunun $x - 2$ ile bölümünden kalan 45 olduğuna göre a kaçtır?

- A) 3 B) 4 C) 5 D) 6

9. $\frac{x^2 - 4}{x + 3} : \frac{x^2 + x - 2}{x^2 + 2x - 3}$ ifadesinin en sade biçimi aşağıdakilerden hangisidir?

- A) $x - 3$ B) $x - 2$
C) $x + 2$ D) $x + 3$

2. OTURUM

10. $\sqrt{102 \cdot 98 + 4}$ ifadesi aşağıdaki-lerden hangisine eşittir?

- A) 98 B) 100
C) 102 D) 104

11. $x + y = 4$ ve $x \cdot y = 2$ olduğuna göre $x^3 + y^3$ kaçtır?

- A) 40 B) 38 C) 36 D) 32

12.

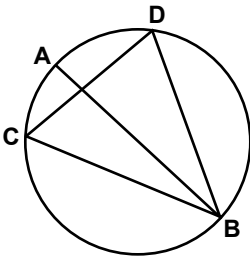

Şekilde C ve D noktaları $[AB]$ çaplı çember üzerindedir. $m(\widehat{AC}) = 40^\circ$ olduğuna göre $m(\widehat{CDB})$ kaç derecedir?

- A) 40 B) 50 C) 60 D) 70

13.

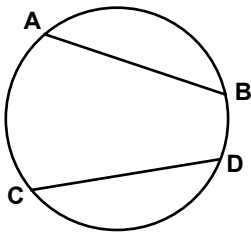

Şekildeki çemberde $[AB]$ ve $[CD]$ kesişir. $m(\widehat{AB}) = m(\widehat{CD})$, $|AB| = (5x - 1)$ cm ve $|CD| = (2x + 5)$ cm olduğuna göre $|AB|$ kaç santimetredir?

- A) 4 B) 7 C) 9 D) 11

14.

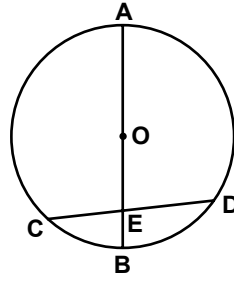

Şekilde A, B, C ve D noktaları, yarıçapının uzunluğu 6 cm olan O merkezli çember üzerinde ve $[AB] \cap [CD] = \{E\}$ 'tir. $|EB| = 2$ cm ve $|ED| = 5$ cm olduğuna göre $|CE|$ kaç santimetredir?

- A) 5 B) 4 C) 3 D) 2

15.

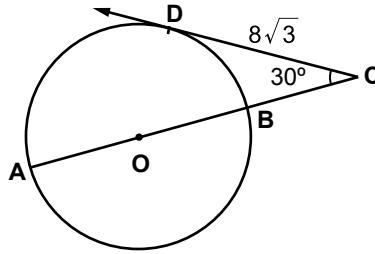

Şekilde $[CD]$, O merkezli çembere D noktasında teğettir. $m(\widehat{ACD}) = 30^\circ$ ve $|CD| = 8\sqrt{3}$ cm olduğuna göre $|AC|$ kaç santimetredir?

- A) 32 B) 28 C) 24 D) 20

16.

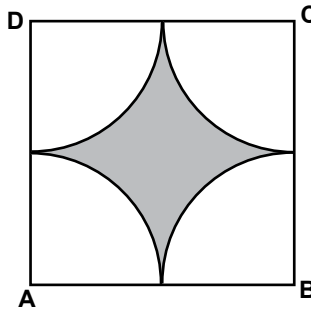

Şekildeki ABCD karesinin içine A, B, C, D merkezli ve birbirine eş dört çeyrek daire dilimi çizilmiştir. Karenin bir kenarının uzunluğu 8 cm olduğuna göre boyalı bölgenin alanı kaç santimetrekaredir? (π yerine 3 alınız.)

- A) 16 B) 32 C) 40 D) 48

17. Taban yarıçapının uzunluğu 4 cm, yüksekliği 9 cm olan dik dairesel silindirin yanal alanı kaç santimetrekaredir? (π yerine 3 alınız.)

- A) 108 B) 162 C) 180 D) 216

18. Bir ayrıtının uzunluğu 4 cm olan küpün yüzey alanı kaç santimetrekaredir?

- A) 27 B) 54 C) 64 D) 96

19. Hacmi 32 cm^3 olan kürenin yarıçapının uzunluğu kaç santimetredir? (π yerine 3 alınız.)

- A) 1 B) 2 C) 3 D) 4

20. Taban ayrıtlarından birinin uzunluğu 6 cm, yüksekliği 4 cm olan kare dik piramidin hacmi kaç santimetreküpür?

- A) 24 B) 36 C) 48 D) 60

1 - 20. sorularda boş bırakılan yere uygun gelen kelime ya da ifadeyi işaretleyiniz.

1. They haven't gone out - - - - last Friday.

- A) for B) yet
C) since D) then

2. My father has flown just two times - - - - .

- A) up to now B) already
C) since D) for

3. - - - - Murat was working abroad, his daughter was born.

- A) How B) Which
C) Where D) While

4. Zeynep was walking - - - - inside the room. So the baby didn't wake up.

- A) loudly B) silently
C) loud D) silent

5. My students' English exam scores are - - - - than Maths'.

- A) better B) best
C) good D) the best

6. Emin is - - - - student in the class.

- A) clever
B) less clever
C) the most clever
D) more clever than

7. They can paint their flat - - - - .

- A) myself B) yourself
C) ourselves D) themselves

2. OTURUM

8. The broken doors - - - - by my father at the moment.

- A) was repaired
B) could be repaired
C) are being repaired
D) were being repaired

9. A: What about - - - - something unusual? For example, watching a horror film.
B: Yes, it is a good idea.

- A) doing B) done
C) did D) do

10. İlker would prefer - - - - at home rather than to go out with them.

- A) stay B) to stay
C) staying D) have stayed

11. Before dinner, my wife and I - - - - something for dinner from the supermarket.

- A) saw B) run
C) started D) bought

12. A: Would you - - - - to drink coffee or milkshake?
B: Of course, coffee.

- A) rather B) prefer
C) know D) call

13. I think that long blue T-shirt - - - - you better.

- A) should buy B) could try
C) will suit D) went with

14. What - - - - you - - - - before you went to the hospital?

- A) did / do
B) do / have
C) are / studying
D) will be / tasting

15. Ayşe - - - - in the school volleyball team while she - - - - to primary school.

- A) heard / has gone
B) having / is having
C) were / are going
D) was / was going

16. Emily: May I use your dictionary?
Emily asked me if she - - - - use my dictionary.

- A) might B) may
C) can D) will

17. Ali asked Barış if he wanted to watch a film with him.

Ali to Barış: - - - - ?

- A) Where do you want to watch a film
B) Why did you stay at home alone
C) Do you want to watch a film with me
D) Did you want to watch a film with Barış

18. I would help poor people if - - - - .

- A) she loses the match
B) they worked very well
C) you could see a doctor
D) I had much more money

19. My family members aren't with me now. I wish - - - - .

- A) they were with me
B) they will be here
C) they like being here
D) they aren't there now

20. Sue has never tasted Chinese food, - - - - ?

- A) does she B) has she
C) doesn't she D) hasn't she

2. OTURUM

(182) ALMANCA – 2

1 - 14. sorularda boş bırakılan yere uygun gelen kelime ya da ifadeyi işaretleyiniz.

1. Hasan und Helga - - - - Schach.

- A) spiele B) spielt
C) spielst D) spielen

2. - - - - Auto gefällt dir am meisten? (Das)

- A) Welches B) Welcher
C) Welche D) Welchen

3. Er - - - - einen Roman. (schreiben - Präteritum)

- A) schreiben
B) schrieb
C) geschrieben
D) schreibt

4. Ich lernte lesen und schreiben, - - - - ich in der Grundschule war.

- A) weil B) denn
C) als D) aber

5. Frau Schmidt ladet - - - - Freunde zum Essen ein.

- A) sein B) seine
C) ihr D) ihre

6. Das ist die Frau, - - - - ich gestern im Fernsehen gesehen habe.

- A) der B) die
C) das D) den

7. Hakan geht - - - - Post. (die Post)

- A) im B) zu C) zur D) in

8. Der Lehrer hat gesagt, - - - - morgen keine Schule ist.

- A) dass B) ist
C) weil D) denn

9. A: Wo sind meine Schlüssel?
B: Sie hängen an - - - - Wand.

- A) der B) die C) das D) dem

10. Wir können Döner - - - - Pizza essen.

- A) aber B) weil
C) denn D) oder

11. Ich frühstücke jeden Morgen - - - - 7.00 Uhr.

- A) am B) um C) im D) beim

12. Wenn ich Zeit - - - -, - - - - ich mit dir in den Urlaub fahren.

- A) würde / hätte
B) habe / sein
C) hätte / würde
D) werde / habe

13. A: - - - - spielst du Fußball?
B: Seit 10 Jahren.

- A) Seit wann B) Bis wann
C) Mit wem D) Woher

14. Ich lese viel, - - - - gute Noten zu bekommen.

- A) am B) im C) um D) weil

15. Aşağıdakilerden hangisi bir grup oluşturulduğunda diğerlerinden farklıdır?

- A) Birne B) Kaffee
C) Apfel D) Orange

16. "fahren" fiilinin "Perfekt" hali aşağıdakilerden hangisidir?

- A) fährt B) fuhr
C) fährst D) gefahren

17. Kurallı bir cümle oluşturunuz.

Türkei - aus - Ayla - kommt
1 2 3 4
- der
5

- A) 1 / 2 / 3 / 4 / 5
B) 3 / 5 / 1 / 2 / 4
C) 3 / 4 / 2 / 5 / 1
D) 5 / 1 / 3 / 2 / 4

18. Aşağıdakilerden hangisi sıfattır? (Adjektiv)

- A) singen B) teuer
C) schwimmen D) kaufen

19.



Resimdeki adam ne yapıyor?

- A) Der Mann liest ein Buch.
B) Der Mann schreibt einen Brief.
C) Der Mann spielt Fußball.
D) Der Mann reitet.

20. "gehen" fiilini 2. Tekil şahsa göre çekimi aşağıdakilerden hangisidir?

- A) gehen B) gehe
C) gehst D) gehst

1 - 17. sorularda boş bırakılan yere uygun gelen kelime ya da ifadeyi işaretleyiniz.

1. - - - - allez souvent au théâtre à Paris?

- A) Vous B) Nous
C) Elle D) Elles

2. Il a acheté un cadeau pour Alice, - - - - il ne l'a pas donné.

- A) en B) mais
C) aux D) où

3. - - - - je fais du sport, je me sens en pleine forme.

- A) Ce que B) Comment
C) Combien D) Comme

4. C'est ce roman - - - - je veux offrir à Gizem.

- A) ce que B) donc
C) que D) qui

5. Voulez-vous du café - - - - du thé?

- A) mais B) donc
C) ou D) car

6. Invite tes amis - - - - je connais.

- A) que B) ce que
C) où D) qui

7. Mon frère travaille - - - - Tokyo - - - - Japon.

- A) en / aux B) à / en
C) de / en D) à / au

8. - - - - mars et mai c'est avril.

- A) Sous B) Entre
C) Sur D) Dans

2. OTURUM

9. Louise a acheté un appartement - - - - a quatre chambres.

- A) que B) qui
C) ce qui D) dont

10. Marie - - - - trente cinq heures par semaine.

- A) travaille B) travailler
C) as travaillé D) travailles

11. A: Quand est-ce que tu es arrivé à Ankara ?

B: Je suis arrivé à Ankara - - - - cinq mois.

- A) dans B) en
C) depuis D) il y a

12. A: Pourquoi va-t-elle chez le médecin?

B: Parce qu'elle a mal à - - - -.

- A) la fête B) le cou
C) la tête D) le bras droit

13. A: Quand sort le directeur de la banque?

B: Il - - - - sort à sept heures.

- A) des B) de C) y D) en

14. A: D'où viens-tu?

B: Je viens - - - - Italie.

- A) des B) du
C) de(d') D) la

15. A: Tu déjeunes à la cantine ?

B: Non, je n'- - - - déjeune pas. Je rentre chez moi.

- A) y B) aux
C) de D) en

16. A: Vous mangez des hamburgers?

B: Non, nous n'- - - - mangeons pas.

- A) de la B) en
C) y D) au

17. La bicyclette est - - - - chère que la voiture.

- A) autant B) aussi
C) moins D) plus

18. "Güher- Süher Pekinel qui jouent du piano ensemble, sont deux sœurs jumelles." cümlesinde altı çizili sözcüklerin yerine aşağıdaki şahıs zamirlerinden hangisi kullanılabilir?

- A) Elle B) Elles
C) Il D) Nous

19.



Verilen resme göre cümlede boş bırakılan kısmı tamamlayan ifadenin bulunduğu seçeneği işaretleyiniz.

Elle fait - - - -.

- A) de la marche
B) de la peinture
C) du ski nautique
D) de la luge

20.



Bu trafik işaretinin anlamı nedir?

- A) Circulation à sens unique
B) Annonce de feux tricolores
C) Endroit fréquenté par des enfants
D) Passage pour piétons

2. OTURUM

1. Aşağıdaki davranışların hangisinde zekanın payı vardır?

- A) Tebeşir tozu yutulup hapşırıldığında
- B) Utangaç bir mizaca sahip olmada
- C) Bir problemi çözmede
- D) Ani bir patlamayla irkilmede

2. Doğuştan zekâca geri olan bireye, iyi çevre koşulları, eğitim olanakları sağlansa bile bu birey üstün zekâlı yapılamaz.

Bu açıklamadan hareketle aşağıdakilerden hangisi söylenebilir?

- A) Eğitim yoluyla her bireyin zekâ düzeyi istenilen seviyeye yükseltilebilir.
- B) Zekâ üzerinde kalıtımın etkisi, çevrenin etkisinden daha çoktur.
- C) İnsan kendi gayretiyle zekasını istenen seviyeye getirebilir.
- D) Zekâ üzerinde sadece çevrenin etkisi vardır.

3. • İlk defa test uygulanan çocukla, daha önce test uygulanmış çocuk arasında başarı farkı olmaktadır.
- Kültürel bakımdan farklı çevrelerden gelen kimselerde test sonucu gerçeği tam yansıtmaz.
 - Zeka testlerinden elde edilen sonuca ne derece güvenmek gerektiği bilinemez.

Verilenler, zeka testleriyle ilgili aşağıdakilerden hangisini dile getirmektedir?

- A) Zeka testlerinin eleştirisini
- B) Zeka kalıtım ilişkisini
- C) Zeka testlerinin eğitimdeki etkisini
- D) Zeka testlerinin vazgeçilmezliğini

4. Zeka bölümü 70-89 olan bir kimsenin zeka durumuyla ilgili olarak aşağıdakilerden hangisi söylenebilir?

- A) Deha
- B) Üstün zekalı
- C) Normal üstü
- D) Düşük zeka

5. Aşağıdakilerden hangisi yaratıcı düşünmeye örnek olur?

- A) Verilen bir ödevin zamanında yapılması
- B) Yaşadığımız çevrenin temiz tutulması
- C) Bir kişinin yeni bir şarkı bestelemesi
- D) Trafik kurallarına uyulması

6. Bireyin, tezcanlılık gibi doğuştan getirdiği mizaç özellikleri ile sonradan kazandığı karakter yapı özelliklerinin birbirleriyle etkileşiminden oluşan bir bütünlüktür.

Açıklaması yapılan kavram aşağıdakilerden hangisidir?

- A) Zeka
- B) Kişilik
- C) Düşünce
- D) Çatışma

7. • Kişi yedisinde neyse yetmişinde de aynıdır.
- Huylu huyundan vazgeçmez.
 - Çan çıkar huy çıkmaz.

Verilen atasözleri kişide bulunan aşağıdaki özelliklerden hangisini ifade etmektedir?

- A) Bellek
- B) Yetenek
- C) Zeka
- D) Mizaç

8. Psikodinamik kurama göre, aşağıdakilerden hangisi kişilik oluşumunu oluşturan ana etmenlerdendir?

- A) Bilinçaltı
- B) Beden yapısı
- C) Yaşam tecrübeleri
- D) İnsanın kendi yaşamını anlamlandırması

9. Kişiliğin ölçülmesinde kişinin sakladığı iç dünyasını, “mürekkep leke testi” veya “resim yorumlama testleri” ile ortaya çıkarılması aşağıdakilerden hangisiyle gerçekleşir?

- A) Anketler
- B) Projektif testler
- C) Değerlendirme ölçekleri
- D) Kişilik envanterleri

10. Sağlıklı bireyden aşağıdaki davranışlardan hangisi beklenmez?

- A) Normal yaşantısını sürdürmemeye
- B) İnsanlarla iletişim kurabilme
- C) Gerçeği olduğu gibi kabullenme
- D) Görev ve sorumluluklarını yerine getirebilme

11. Havanın yağmurlu olması sebebiyle önceden kararlaştırılan okul gezisinin iptal edilmesi durumunda yaşanan psikolojik durum aşağıdakilerden hangisidir?

- A) Çatışma
- B) Hayal kırıklığı
- C) Dengelenme
- D) Kararsızlık

12. Tatlı yemeyi seven birinin kilo almaktan korkması aşağıdakilerden hangisine örnek oluşturur?

- A) Yaklaşma-yaklaşma çatışmasına
- B) Kaçınma-kaçınma çatışmasına
- C) Yaklaşma-kaçınma çatışmasına
- D) Bastırma savunma mekanizmasına

13. Aşağıdakilerden hangisi stresle başetme yöntemlerinden değildir?

- A) Sakin olmayı öğrenme
- B) Kendisi için zaman ayırma
- C) Zamana karşı yarışa girmeme
- D) Çeşitli konularda aşırı derecede hırslı olma

2. OTURUM

14. Kardeşini sevmeyen kıskanan bir çocuğun, ayıplanma ve suçluluk duygusundan kurtulmak için kardeşine sürekli sevgi gösterisinde bulunması aşağıda verilen savunma mekanizmalarından hangisi ile açıklanır?

- A) Yüceltme
- B) Mantığa bürünme
- C) Karşıt tepki geliştirme
- D) Özdeşim kurma

15. Yaşantının bir bölümünün veya tümünün unutulmasıdır. Birey kazandığı beceriler dışında adını, kimliğini, her şeyini unutabilir.

Özellikleri verilen nevrotik bozukluk aşağıdakilerden hangisidir?

- A) Bellek yitimi
- B) Çoklu kişilik
- C) Obsesyon
- D) Fobi

16. İlgı ve yeteneklerine uygun iş imkânları verilerek, hastanın iç dünyası boşaltılıp, yaptığı eserle kişinin üstünlük duyguları geliştirilmesi sağlanır.

Açıklaması verilen anormal davranışın tedavi yöntemi hangisidir?

- A) Grup terapisi
- B) Psikodrama
- C) Narkoanaliz
- D) İş terapisi

17. Sosyal çevre tarafından etkilenen bireyin davranışlarını inceleyen bilim dalı aşağıdakilerden hangisidir?

- A) Sosyal psikoloji
- B) Coğrafya
- C) Ekonomi
- D) Tarih

18. Kişinin beğenmediği bir romanı sınıftaki arkadaşlarının romanından övgüyle bahsetmesiyle beğendiğini söylemesi, aşağıdakilerden hangisiyle açıklanabilir?

- A) Sosyal statü
- B) Sosyal etki
- C) Algıda seçicilik
- D) Engellenme

19. Aşağıdakilerden hangisi bireyin "uyuma" davranışını artıran faktörlerden değildir?

- A) Grubu oluşturanların sayısının artması
- B) İlişkilerin yüz yüze olması
- C) Grupta saygın ve uzman kişilerin varlığı
- D) Grupta bir konuda farklı görüşlerin olması

20. Aşağıdakilerden hangisi demokratik liderden beklenen bir davranıştır?

- A) Kararları tek başına alması
- B) Kendini grubun tek hakimi olarak görmesi
- C) Görevini grubun ortak iradesinden alması
- D) Grup üyeleriyle arasındaki ilişkiyi sınırlı tutması

(208) SOSYOLOJİ – 1

1. Toplumsal olgu, toplumsal ilişkiler sonucunda aynı alanda gerçekleşen birçok toplumsal olayın genel adıdır.

Buna göre, aşağıdakilerden hangisi toplumsal olguya örnek olur?

- A) Malazgirt savaşı
- B) İstanbul'un fethi
- C) Kurtuluş savaşı
- D) Göç

2. Aşağıdakilerden hangisi sosyoloji biliminin ilkelerinden değildir?

- A) Var olan ile değil, olması gereken ile ilgilenme
- B) Bireysel değil, toplumla ilgili sorunlarla ilgilenme
- C) Bilimsel araştırmalarda önyargılı düşüncelerden uzak durmaya çalışma
- D) Bilimsel yöntem ve veri toplama tekniklerini kullanarak bilimsel bilgilere ulaşma

3. Sosyolojinin birey davranışlarıyla ilgilenmeyip, toplumsal sorunlarla ilgilenmesi aşağıdaki bilimlerden hangisiyle farkını dile getirir?

- A) Tarih
- B) Psikoloji
- C) Coğrafya
- D) Siyaset

4. Özlerin birleşerek kentleri oluşturmalarının nedenlerinden biri ortak düşmana karşı korunma ihtiyacındandır. Bu nedenle kentler düşmandan korunmaya elverişli arazilerde kurulmuştur.

Buna göre kentlerin kurulmasında aşağıdakilerden hangisinin etkisi vurgulanmıştır?

- A) Aynı dine inanmalarının
- B) Nüfus fazlalığının
- C) Savunma ihtiyacının
- D) Pazar yerinin

2. OTURUM

5. Aşağıdakilerden hangisi bilimsel yöntem aşamalarından değildir?

- A) Konu tespiti
- B) Gözlem
- C) Deney
- D) Önyargı oluşturmak

6. Sosyolog metafizik konularla ilgilenmeyip, yeri ve zamanı belirli olaylardan hareket ederek çalışmasını sürdürür.

Verilen açıklama, bilimsel çalışmalarda uyulması gereken hangi ilkeyi vurgular?

- A) Objektiflik ilkesi
- B) Somutluk ilkesi
- C) Nedensellik ilkesi
- D) Bilmediğini var saymak ilkesi

7. Aşağıdakilerden hangisi bilimin temel niteliklerinden değildir?

- A) Öznel olma
- B) Evrensel olma
- C) Sistemli olma
- D) Genelleyici olma

8. Sınırları belirlenmiş tek bir konuyu, belirli bir planla ve tüm yönleriyle derinlemesine inceleme tekniği, aşağıdakilerden hangisidir?

- A) Anket
- B) Monografi
- C) Görüşme
- D) İstatistik analizler

9. Toplumsal ilişki, birbirinden haberdar olan en az iki kişi arasında belirli bir zaman sürecinde bir amaca yönelik olarak gerçekleşen karşılıklı etkileşim sonucu kurulan bağlıdır.

Buna göre aşağıdaki örneklerden hangisinde toplumsal ilişki yoktur?

- A) Öğretmenin ders anlatması
- B) İki arkadaşın konuşması
- C) Bireyin kendi kendisine kızmaması
- D) İki ailenin birbirleriyle sohbet etmesi

10. Doktor Ayşe hanım, Mahmut bey'in eşi, Gizem'in annesi, aynı zamanda çevreyi korumayla ilgili bir vakfın üyesidir.

Bu açıklamada toplumsal statünün hangi özelliği vurgulanmıştır?

- A) Bireylerin birden fazla statüye sahip olması
- B) Birden fazla statünün rolleri zorlaştırdığı
- C) Anahtar statünün önemi
- D) Statülerin zamanla değişimi

11. Bir toplumda, eve gelen bir konuğa yemek yeme konusunda ısrar etmek normal karşılanırken, başka bir toplumda ise yemek yeme konusunda ısrar etmek anormal karşılanabilmektedir.

Verilen örnek sosyal değerlerin hangi özelliğini açıklamaktadır?

- A) Toplumsal ilişkilerin düzenleyicilerinden olması
- B) Bazı değerlerin zamanla işlevini yitirmesi
- C) Toplumun çoğunluğu tarafından bilinmesi
- D) Toplumdan topluma farklılık göstermesi

12. Bir toplumda işsizliğin artması, adaletsiz gelir dağılımının olması, hızlı toplumsal değişikliklerin meydana gelmesi aşağıdakilerden hangisine sebep olur?

- A) Örf ve adetlerin toplumda yaygınlaşmasına
- B) Olumsuz toplumsal sapmaya
- C) Toplumsal bütünleşmeye
- D) Rol çatışmasına

13. Aşağıdakilerden hangisi toplumsal gruba örnektir?

- A) Sokakta gezenler
- B) Konser dinleyenler
- C) Kırmızı ışıkta bekleyenler
- D) Aynı sınıfta okuyan öğrenciler

14. Aşağıdakilerden hangisi bireyin kendi iradesi dışında katıldığı toplumsal gruplardandır?

- A) Ulus
- B) Dernek
- C) Siyasi parti
- D) Arkadaş grubu

15. Aşağıdakilerden hangisi köy toplumsal yapısının özelliklerindedir?

- A) Teknik işbölümü ve uzmanlaşmanın gelişmiş olması
- B) Ekonomisinin sanayi ticaret ve hizmete dayanması
- C) Birincil toplumsal ilişkilerin hakim olması
- D) Nüfus yapısının heterojen olması

16. I. Zengin bir hatıra mirasına sahip olma
II. Birlikte yaşama isteğine olumsuz bakma
III. Tarihsel mirası sahiplenip, bunu sürdürmede ortak iradeye sahip olma

Yukarıda verilenlerden hangileri Atatürk'ün millet anlayışında yer alır?

- A) I ve II
- B) II ve III
- C) I ve III
- D) I, II ve III

17. • Toprak birliği
• Soy birliği
• Dil birliği

Yukarıda verilenler aşağıdakilerden hangisini meydana getiren unsurlardandır?

- A) Yazılı hukuk kurallarını
- B) Toplumsal hareketliliği
- C) Kentleşmeyi
- D) Milleti

18. Bireylerin toplum içinde, belirli ölçütler göz önüne alınarak hiyerarşik olarak derecelendirilmesidir. Bu derecelendirme bir farklılaşmayı, veya eşitsizliği ifade eder.

Açıklaması verilen kavram hangisidir?

- A) Toplumsal hareketlilik
- B) Toplumsal tabakalaşma
- C) Toplumsal yığın
- D) Toplumsal norm

2. OTURUM

19. Bir kurumdaki memurun zamanla kurumun yöneticisi konumuna yükselmesi aşağıdaki kavramlardan hangisiyle açıklanır?

- A) Dikey hareketlilik
- B) Yatay hareketlilik
- C) Toplumsal sapma
- D) Kapalı tabakalaşma

20. Kast ve kölelik sisteminde tabakalar arası geçiş yapmak mümkün olmayıp, bireylerin hangi tabakada yer alacağı doğumla belirlenmiştir.

Verilen açıklama aşağıdakilerden hangisinin özelliklerindedir?

- A) Yarı kapalı tabakalaşma
- B) Açık sınıf tabakalaşması
- C) Kapalı tabakalaşma
- D) Toplumsal dikey hareketlilik

(243) İNGİLİZCE – 4

1 - 20. sorularda boş bırakılan yere uygun gelen kelime ya da ifadeyi işaretleyiniz.

1. The first lesson starts - - - - 8:00 a.m. - - - - the mornings.

- A) at / on
- B) in / on
- C) at / in
- D) on / at

2. They got married - - - - Saturday last week.

- A) on
- B) in
- C) at
- D) up

3. He went to İzmir three months - - - - .

- A) next
- B) ago
- C) last
- D) yesterday

4.



The car is - - - - the bus and the truck.

- A) in front of
- B) opposite
- C) behind
- D) between

5. You can buy different presents from the - - - - shops around the Topkapı Palace.

- A) region
- B) capital
- C) souvenir
- D) tour

6. Mehmet visited Anıtkabir and - - - - places in Ankara yesterday.

- A) capital
- B) historical
- C) mosque
- D) population

7. İstanbul is - - - - than Antalya.

- A) the most crowded
- B) more crowded
- C) crowded as
- D) crowded

8. He won the car race and became the champion. He is - - - - driver of the country.

- A) good
- B) better
- C) the best
- D) well

9. He - - - - to work in his new office yesterday.

- A) begin
- B) began
- C) begun
- D) begins

10. A: Where were you born?
B: - - - - .

- A) I was born in Aydın
- B) I was a student in Ankara
- C) I was happy to live in Aydın
- D) I went to Ankara for business

11. My house is - - - - than Mehmet's but his house is - - - - than mine.

- A) expensive / big
- B) expensive / the biggest
- C) more expensive / bigger
- D) the most expensive / bigger

12. Turtles move - - - - while rabbits can move - - - - .

- A) quickly / slow
- B) quick / slowly
- C) fast / slowly
- D) slowly / fast

13. It is 11 a.m. now and İpek has not woken up - - - - .

- A) for
- B) since
- C) yet
- D) just

14. You must speak - - - - in hospitals and libraries.

- A) quietly
- B) loudly
- C) sincerely
- D) suddenly

15. A: I have a terrible headache for hours.

B: I think - - - - .

- A) you can be a nurse
- B) you must go to school
- C) you can study English
- D) you should see a doctor

16. A: - - - - I use your phone? I forgot mine at home.

B: Sure.

- A) Must
- B) May
- C) Should
- D) Would

17. We should eat more fruit and - - - - to have a healthy life.

- A) snacks
- B) chips
- C) chocolate
- D) vegetable

18. Mary has lived in England for 20 years, so he - - - - speak English well.

- A) would
- B) could
- C) can
- D) may

2. OTURUM

19. A: - - - - you - - - - your homework?
B: No, not yet.

- A) Have / done
B) Had / doing
C) Has / done
D) Have / did

20. In Ramadan Feast, children - - - - their relatives, neighbours and get candies in Turkey.

- A) watch B) play
C) live D) visit

(243) ALMANCA – 4

1 - 16. sorularda boş bırakılan yere uygun gelen kelime ya da ifadeyi işaretleyiniz.

1. A: - - - - gehst du?
B: Ich gehe zum Arzt.

- A) Wohin B) Woher
C) Warum D) Was

2. Wir - - - - Deutsch in der Schule.

- A) lerne B) lernt
C) lernen D) gelernt

3. Der Bus kommt - - - - Antalya.

- A) zu B) bei C) ins D) aus

4.

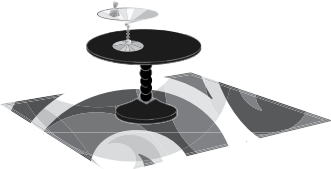

Der Tisch ist - - - - dem Teppich.

- A) auf B) neben
C) unter D) im

5. Mein Schulbus kommt jeden Morgen - - - - 7 Uhr.

- A) am B) um C) bei D) im

6. Im Sommer ist es in Antalya sehr - - - -.

- A) kalt B) kühl
C) heiß D) wärmer

7. Das - - - - Hemd ist sehr teuer.

- A) weiß B) weißer
C) weißen D) weiße

8.



A: Wie spät ist es?
B: Es ist - - - -.

- A) fünf Uhr
B) fünf vor fünf
C) fünf nach fünf
D) halb fünf

9. Thomas hat neue Schuhe gekauft. Er sagt sie - - - - sehr teuer.

- A) hätte B) wäre
C) seien D) würden

10. Der Junge, - - - - aus der Türkei kommt, spricht gut Deutsch.

- A) der B) die C) das D) er

11. Hasan und Peter sind - - - - alt.

- A) gleichen B) klein
C) groß D) gleich

12. Sibel sagt, - - - - sie in den Sommerferien nach Deutschland fahren wird.

- A) denn B) dass
C) um D) weil

13. Helge ist - - - - als Markus.

- A) fleißig
B) fleißige
C) fleißiger
D) am fleißigsten

14. Wer hat diesen Roman - - - -?

- A) lesen B) lese
C) ließt D) gelesen

15. A: - - - - ist Ahmet krank?
B: Weil er kaltes Wasser getrunken hat.

- A) Warum B) Woher
C) Wie viel D) Was

16. Präsens Präteritum Perfekt
laufen - - - - gelaufen

- A) laufe B) lief
C) laufen D) läuft

17. Aşağıdaki verilenlerden hangisi sıfattır?

- A) lang B) schreiben
C) Tomaten D) Autos

18. Kurallı bir cümle oluşturunuz.

ein – kaufen – im Supermarkt
1 2 3
– Klaus und Ayşe
4

- A) 3 / 1 / 2 / 4 B) 1 / 3 / 4 / 2
C) 2 / 4 / 1 / 3 D) 4 / 2 / 3 / 1

19. Aşağıdakilerden hangisinin Almanca karşılığı yanlış verilmiştir?

- A) uyumak = schlafen
B) okumak = lesen
C) satın almak = schreiben
D) unutmak = vergessen

20. Aşağıdakilerden hangisi bir gruplama yapıldığında diğerlerinden farklıdır?

- A) Montag B) Minute
C) Mittwoch D) Donnerstag

1 - 18. sorularda boş bırakılan yere uygun gelen kelime ya da ifadeyi işaretleyiniz.

2. OTURUM

1. - - - - pouvons acheter des billets à moitié prix.
A) Fatih et moi
B) Esra et toi
C) Fatih et Esra
D) Fatih
2. J'ai les yeux verts, Ferhat et Demet, - - - - ont les yeux bleus.
A) elle B) ils C) il D) elles
3. Ne prends pas ces livres-ci, mais - - - - .
A) celles-là B) ceux-là
C) celui-là D) celle-ci
4. Colette n'a pas de lunettes de soleil, mais elle porte souvent - - - - de sa sœur.
A) celle-là B) ceux-ci
C) celles D) celui
5. Emir mesure 1m 82. Turgay mesure 1m 75.
Emir est - - - - grand que Turgay.
A) plus B) aussi
C) moins D) autant
6. Mme Yıldız a trois fils. Mme Toprak a trois fils.
Mme Yıldız a - - - - de fils que Mme Toprak.
A) aussi B) plus
C) moins D) autant
7. L'homme - - - - grand du monde encore vivant avec 2m 51 est Sultan Kösen.
A) la plus B) les moins
C) le plus D) la moins
8. A: Ce sont vos vestes ?
B: Oui, ce sont - - - - .
A) les tiens B) les miennes
C) les leurs D) les siens
9. A: Ma voiture est rapide. Et la tienne?
B: - - - - aussi est rapide.
A) La mienne B) Les miennes
C) Le mien D) Les miens
10. - - - - je suis malade je bois souvent du jus d'orange.
A) Quand B) Où
C) Combien D) Comment
11. Lorsque l'agent de police a sifflé, je garais - - - - .
A) notre clé B) son tableau
C) ta fenêtre D) mon camion
12. Quand je me sens fatigué, je - - - - une douche.
A) prenais B) prend
C) prends D) as pris
13. A: Tu bois - - - - ?
B: Non merci, je n'en bois pas.
A) des olives
B) du thé
C) des pommes
D) de la salade
14. Un - - - - de Van Gogh a été volé dans un musée du Caire.
A) déclaration B) tarte
C) tableau D) poche
15. Si vous receviez une lettre - - - - , que feriez-vous?
A) sportif B) anonyme
C) prudent D) violent
16. Pour déclarer un vol, on va - - - - .
A) au commissariat de police
B) à la pharmacie
C) à la mairie
D) au café
17. - - - - est une personne qui vole le bien d'autrui.
A) Le vendeur
B) Le peintre
C) Le photographe
D) Le voleur
18. Si tu vas - - - - Bodrum, tu peux voyager en bateau.
A) en B) à la
C) à D) aux
19. Aşağıdaki cümlelerin hangisinde "passé composé" kullanılmıştır?
A) Tu as vu mon porte-monnaie?
B) Il va jouer au tennis avec moi.
C) Je viens de regarder partout.
D) Prenez des cours de français.
20. "Je vais prendre un café." cümlesinde hangi zaman kullanılmıştır?
A) Futur
B) Présent
C) Passé composé
D) Futur proche

2. OTURUM

(404) DİL VE ANLATIM – 4

1. Saat ikide, bir saatlik yemek paydosu verildi. Sami kömür ambarına indi. Ambar karanlıktı, rutubetliydi ama toprak serindi. İri bir maden kömürü parçasını başının altına alıp yorgun vücudunu toprağa bıraktı, hemen uyudu.

Düdük sesleriyle uyandığı vakit, kontrolörler ellerinde elektrik lambaları, çocukları işbaşına gönderiyorlardı. Sami de hemen kalktı, makinesinin başına geldi.

Bu parçada aşağıdaki anlatım türlerinden hangisi kullanılmıştır?

- A) Öyküleyici anlatım
B) Açıklayıcı anlatım
C) Emredici anlatım
D) Söyleşmeye bağlı anlatım

2. “İnce” sözcüğü aşağıdaki cümlelerin hangisinde isim görevinde kullanılmıştır?

- A) Burada her şey ince hesaplarla hazırlanmıştı.
B) Üşüyordu çünkü üstündeki kazak çok inceydi.
C) İnce kitapları dolabın alt gözüne yerleştirdik.
D) Senin ince davranışların herkeşe örnek olacak.

3. Aşağıdaki cümlelerde altı çizili sözcüklerden hangisi basit isimdir?

- A) Dil, derinliği ölçülemeyen koca bir okyanustur.
B) Günlük yaşantımızda renklerin önemli bir yeri var.
C) Köşkün en güzel odası misafirlere ayrıldı.
D) Çatıyı aktarmak için çok para gerekiyor.

4. Şehrin kıyısında, ufacak bir derenin kenarında, dalları suya sarkan ihtiyar bir söğüt ağacı vardı. İlkbaharın başlangıcında bu söğüdün dallarına bir dişi kırlangıç gelip kondu. Derenin bir başından bir başına yıldırım gibi uçan beyaz tüylerini suya dokundurarak şeffaf kanatlı, küçük böcekleri yakalayan diğer kırlangıçlara bakmaya başladı. Başını hafif hafif sallıyordu.

Bu parçada aşağıdaki anlatım türlerinden hangisi kullanılmıştır?

- A) Betimleyici anlatım
B) Kanıtlayıcı anlatım
C) Düşsel anlatım
D) Tartışmacı anlatım

5. Aşağıdaki dizelerde altı çizili sözcüklerden hangisi niteleme sıfatıdır?

- A) Bir yanda akan benim, öbür yanda Sakarya.
B) Sanki örterdi ağaçlar o derin maviliği.
C) Giden şanlı akıncı ne gün döner yurduna?
D) Bazı günler hüzün kaplar benliğimi.

6. Aşağıdakilerin hangisinde zamir yoktur?

- A) Kayalıklarda gördüm seni sisli bir günde.
B) Bunlar sizin duygunuz, sizin düşüncenizdir.
C) Kimselere zararımız yok bizim.
D) Hazırlık da bir büyük savaş bu yolculukta.

7. Vefasız Aslı'ya yol gösteren bu, Kerem'in sazına cevap veren bu, Kuruyan gözlere yaş gönderen bu... Sızmadı toprağa çoban çeşmesi.

Bu dörtlükte aşağıdakilerden hangisi yoktur?

- A) Özel isim
B) İşaret sıfatı
C) Türemiş sıfat
D) Çoğul isim

8. Arkadaş, yurduma alçakları uğratma sakın;
Siper et gövdeni, dursun bu haysızca akın.
Doğacaktır sana vadettiği günler Hakk'ın,
Kim bilir, belki yarın, belki yarından da yakın.

Bu dörtlükte aşağıdaki anlatım türlerinden hangisi kullanılmıştır?

- A) Destansı anlatım
B) Kanıtlayıcı anlatım
C) Fantastik anlatım
D) Mizahi anlatım

9. Aşağıdakilerden hangisi emredici anlatımın özelliklerinden biri değildir?

- A) Emir, telkin, öneri anlamı taşıyan ifadeler yer verilir.
B) Cümlelerde fiiller hâkimdir.
C) Dil, alıcıyı harekete geçirme işlevinde kullanılır.
D) Daha çok ansiklopedilerde ve ders kitaplarında kullanılır.

10. Aşağıdaki cümlelerin hangisinde fiilimsi yoktur?

- A) Kırılacak eşyaları kutuya özenle yerleştirdi.
B) Çocuk parkta koşarken yere düştü.
C) Bu şehirdeki hava kirliliği insanı bunaltıyor.
D) Bu kitabı arkadaşlarıma vermek istiyorum.

11. Aşağıdaki cümlelerden hangisinin yüklemi çatı bakımından diğerlerinden farklıdır?

- A) Bahçedeki büyük saksıyı annem kırmış.
B) Okulun bahçesindeki çöpler toplandı.
C) Şüpheli şahıs en son otoparkta görülmüş.
D) Bu çanta otobüs durağında bulunmuş.

2. OTURUM

12. Bir şiirde kullanılan sözcüklerin, günlük yaşamda kullanılan, yaygın sözcükler oluşu bir zayıflık mıdır? Ben buna katılmıyorum. Yunus Emre, Pir Sultan Abdal, Karacaoğlan, Âşık Veysel bugüne kadar gündemde kalabilmişse halkın dilini kullandıkları içindir. Şair uzaydan gelmediğine göre konuştuğu dili kullanmak durumundadır.

Bu parçada aşağıdaki anlatım türlerinden hangisi kullanılmıştır?

- A) Tartışmacı anlatım
B) Destansı anlatım
C) Öyküleyici anlatım
D) Gelecekte söz eden anlatım

13. Aşağıdakilerden hangisi öğretici anlatımın özelliklerinden biri değildir?

- A) Dil daha çok göndergesel işlevde kullanılır.
B) Dil ve ifade sade, gösterişsiz ve pürüzsüzdür.
C) Daha çok öznel cümleler kullanılır.
D) Söz sanatlarına, kelimelerin mecaz anlamlarına pek yer verilmez.

14. "Güzel" sözcüğü aşağıdaki cümlelerin hangisinde zarf görevinde kullanılmıştır?

- A) Yalının en güzel odası babaanemindi.
B) Bunlar çok güzel vaatler, diyerek gülümsedi.
C) Sahneye ilk çıkan kişi güzel konuşmuştu.
D) Daha güzel günlerin geleceğine inanıyordum.

15. "Beklediğimiz misafirler biraz sonra gelir." cümlesindeki altı çizili zarfın çeşidi aşağıdakilerden hangisidir?

- A) Durum zarfı
B) Nicelik zarfı
C) Yer-yön zarfı
D) Zaman zarfı

16. Büyük Ağı Dağı, ordusunu toplayıp çok uzun süren bir savaşa gitmiş. Savaş bu, ne zaman biteceği belli olur mu? Büyük Ağı Dağı, ordusuyla savaşırken Kafdağı'nın sağlığı bozulmuş. Çok yaşlı olduğu için dermanının tükendiğini anlayarak çevresindeki dağ oğullarına, dağ torunlarına durumunun iyi olmadığını bildirmiş. Gün gelmiş, Kafdağı ölmüş.

Bu parçada aşağıdaki anlatım türlerinden hangisi kullanılmıştır?

- A) Gelecekte söz eden anlatım
B) Düşsel anlatım
C) Söyleşmeye bağlı anlatım
D) Öğretici anlatım

17. Aşağıdakilerden hangisi mizahi anlatımın kullanıldığı eserlerden biri değildir?

- A) Nasrettin Hoca fıkraları
B) Harname (Şeyhî)
C) Zafername (Ziya Paşa)
D) Yüzüklerin Efendisi (J.R. Tolkien)

18. "İle" sözcüğü aşağıdakilerin hangisinde bağlaç görevinde kullanılmıştır?

- A) Evin eşyalarını Ankara'ya kamyon ile taşıdık.
B) Akşam yemeğine Ayşe ile Zeynep'i davet ettik.
C) Hafta sonunda kardeşim ile pikniğe gideceğiz.
D) Tişörtündeki lekeleri limon suyu ile çıkarabildim.

19. Dışarıda yağmur yağadursun
Ve yağmur gibi sonsuz olan
Gözyaşların ve sayıklaman
Camlarda halka halka dursun

Bu dörtlükte aşağıdaki sözcük türlerinden hangisi yoktur?

- A) Ünlem
B) Bağlaç
C) Edat
D) Fiil

20. Akdeniz'in üstünde daima top top bulutlar salınır. Kıyıları dümdüz, cilalanmış gibi düz killi topraklardır. Killi toprak et gibidir. Bu kıyıları saatlerce içe kadar deniz kokar, tuz kokar. Tuz keskindir. Düz, killi, sürülmüş topraklardan sonra Çukurova başlar. Örülmüşçesine sık çalılar, kamışlar, böğürtlenler, yaban asmaları, sazlarla kaplı, ucu bucağı belirsiz alanlardır bunlar. Karanlık bir ormandan daha yabani, daha karanlık!

Bu parçanın anlatımıyla ilgili aşağıdakilerden hangisi söylenemez?

- A) Karşılaştırmadan yararlanılmıştır.
B) Benzetmeye başvurulmuştur.
C) Betimleyici öğelerden yararlanılmıştır.
D) Tanımlamaya yer verilmiştir.

(41) TÜRK EDEBİYATI – 1

1. Şimdi Raif Efendi'nin sarsılmaz sükûnetini, insanlar ile ilişkilerini, garip çekingenliğini gayet iyi anlıyordum. Etrafını bu kadar iyi tanıyan, karşındakinin ta içini bu kadar keskin ve açık gören bir insanın heyecanlanmasına ve herhangi bir kimseye kızmasına imkân yoktu. Raif Efendi, benim için tekrar merak edici bir hâl almıştı.

Bir romandan alınan bu parça edebiyatın aşağıdaki bilim dallarının hangisiyle ilişkisi olduğunu gösterir?

- A) Sosyoloji
B) Tarih
C) Psikoloji
D) Coğrafya

2. Aşağıdaki yazı türlerinden hangisi sanatsal metinler arasında yer almaz?

- A) Şiir
B) Günlük
C) Hikâye
D) Tiyatro

3. Aşağıdakilerden hangisi görsel sanatlardan değildir?

- A) Resim
B) Heykel
C) Mimari
D) Müzik

2. OTURUM

4. Düşünce ve duyguların gerektiği kadar sözcükle anlatılmasına duruluk denir. Duru bir cümlede gereksiz sözcüklere yer verilmez.

Bu açıklamaya göre aşağıdakilerden hangisi duru bir cümle değildir?

- A) Güzel sanatlar ve ticaret, ülkenin her yanında gelişmektedir.
B) Ustalar, konağın dört tarafına kale duvarı gibi bir duvar ördüler.
C) Defterin her sayfası, her yaprağı gençlik anılarıyla doluydu.
D) Zamanında bir kız varmış; gençmiş, güzelmiş ama fukaraymış.

5. Aşağıdaki sözlü ve yazılı anlatım karşılaştırmalarından hangisi yanlıştır?

- A) İki anlatımda da kısa ve devrik cümlelere yer verilir.
B) İkisinde de duygu ve düşüncenin güzel ve etkili dile getirilmesi önemlidir.
C) Sözlü anlatımda ses tonu ve vurgulama, yazılı anlatımda ise yazım ve noktalama önemlidir.
D) Yazılı anlatımda metni tekrar okuma olanağı varken sözlü anlatımda dinlenen konunun tekrarı yoktur.

6. I. Bahçemizde nar ağacı
Kimi tatlı kimi acı
Gönüldeki dert ilacı
Ya bulunur ya bulunmaz
II. Şimdi dünyada nerde biri ağlıyorsa
Sebepsiz, dünyada, ağlıyorsa
Bana ağlıyor.
III. Sana gitme demeyeceğim.
Gene de sen bilirsin.
Yalanlar istiyorsan yalanlar söyleyeyim,
İncinirsin.
IV. Bir nîm neşe say bu cihânın bahârını
Bir sâgar-ı keşîdeye tut
lâlezârını

Yukarıda numaralanmış dizelerden hangileri aynı geleneğe aittir?

- A) I. ve III. B) I. ve IV.
C) II. ve III. D) II. ve IV.

7. Dalgalandığın yerde ne korku ne keder...
Gölgende bana da, bana da yer ver!

Bu dizelerdeki uyak türü aşağıdakilerden hangisidir?

- A) Yarım uyak
B) Zengin uyak
C) Cinaslı uyak
D) Tam uyak

8. Karanfilsin bahar gelir açarsın,
Her tarafa güzel koku saçarsın,
Bülbül gibi gül dalına uçarsın,
Ağrımın senin başın belalım.

Bu dörtlükle ilgili aşağıdakilerden hangisi söylenemez?

- A) 8'li hece ölçüsüyle söylenmiştir.
B) Uyak düzeni "aaab" biçimindedir.
C) Redif kullanılmıştır.
D) Nazım türü güzellemedir.

9. Aşağıdaki dizelerin hangisinde tunç uyak vardır?

- A) Geçirdim bu yıl da yazı
Hakka ettim ben niyazı
B) Bu âlemi yaratan bir
O'dur külli şeye kadir
C) Bülbül âşık idi gonca güllere
Arzusun söylerdi esen yellere
D) Neresi kırılmış deyü sordular
Kimi nala kimi mıka vurdular

10. Aşağıdaki dizelerin hangisinde farklı bir uyak türü vardır?

- A) Bitmemiş bir senfoniye uzaklardan
Şimdi kakhahalarla tamamlayan
B) Aman güzel canım güzel
Ben seni severim ezel
C) Gül rengi sarardı soldu
Ağladı, boşaldı doldu
D) Âlim olmak istersen durma yaz
Rençber olmak istersen durma kaz

11. Kara sevda söylenirmiş dillerde
Bülbülün arzusu açan güllerde
Ben sen için her gün gurbet elerde
Bilmem bakıyor mu yola gözlerin

Bu dörtlük konusuna göre aşağıdaki koşma türlerinden hangisine örnektir?

- A) Koçaklama B) Taşlama
C) Güzelleme D) Ağıt

12. Aşağıdaki dizelerin hangisinde benzetme sanatı vardır?

- A) Sazımı elime aldım alalı
Nerde güzel görsem başım belalı
B) Günlerce yağmur yağsın istiyorum
Yağmur yağsın ve konuşma
C) Ağaçlar sonbahara hazırlanıyor
Bu şehir o eski İstanbul mudur
D) Zehir gibi rüzgârlar yöremde
Gün günden daha kötü esecek

13. Gönlünü Şirin'in aşkı sarınca
Yol almış hayatın ufuklarınca,
O hızla dağları Ferhat yarınca
Başlamış akmağa çoban çeşmesi

Bu dörtlükte aşağıdaki söz sanatlarından hangisi yoktur?

- A) Güzel nedene bağlama (hüs-nitalil)
B) Abartma (mübalağa)
C) Anımsatma (telmih)
D) Karşıtlık (tezat)

14. Tanıdığım bir ağaç var
Etlük bağlarına yakın
Saadetin adını bile duymamış
Allah'ın işine bakın

Bu dizelerde aşağıdaki söz sanatlarından hangisi kullanılmıştır?

- A) Benzetme B) Anımsatma
C) Kişileştirme D) Tekrarlama

2. OTURUM

15. Mavi yaz akşamları, patikalarda,
dalgın,
Gideceğim, sürüne sürüne buğ-
daylara.
Ayaklarımda ıslaklığı küçük otlar-
ın;
Yıkasın, bırakacağım başımı
rüzgâra

**Bu dörtlüğün teması aşağıdaki-
lerden hangisidir?**

- A) Memleket özlemi
- B) Doğa sevgisi
- C) Yalnızlık
- D) Vatan sevgisi

16. **Aşağıdaki dizelerin hangisinde
şair bir gerçekliği farklı çağrı-
şımlar oluşturacak şekilde ver-
memiştir?**

- A) Bir yalnızlık büyütürdüm sak-
sıda
Kalandı çok eski günlerden
- B) Gülün tam ortasında ağlıyorum
Her akşam sokak ortasında
öldükçe
- C) Kibrit çak masmavi yanardı
sesin
Ormanlara ormanlara yüzünün
sesi
- D) Çünkü sahiden yaz bitmiştir
Göle bakmaktan usanır insan

17. **1. Şiir**

İllerde konup göçerler
Lale sümbülü biçerler
Ağalar beyler içerler
Kahve de kara değişimli

2. Şiir

Gülelim oynayalım kâm alalım
dünyadan
Mai Tesnim içelim çeşmei Nev-
peydedan
Görülem ab-ı hayat çıktığın ejder-
hadan
Gidelim serv-i revanım yürü
Sadabad'e

**Bu iki şiir karşılaştırıldığında
aşağıdakilerden hangisi söyle-
nemez?**

- A) Aynı ölçüyle yazılmışlardır.
- B) Farklı geleneklere aittirler.
- C) 1. şiirin dili, 2. şiire göre daha
sadedir.
- D) Uyak düzenleri aynıdır.

18. Zulüm tez doyrurur; adalet aç kor
Yazık, arkasında öfke kor, öç kor
Toprak beş on kemik, bir tutam
saç kor
Düşünür gezerim; İBRET BU de-
rim.

**Bu dörtlük konusuna göre aşağı-
daki şiir türlerinden hangisi-
ne örnektir?**

- A) Lirik
- B) Didaktik
- C) Epik
- D) Pastoral

19. **Aşağıdakilerden hangisi halk
edebiyatının genel özelliklerin-
den değildir?**

- A) Genellikle tam ve zengin uyak
kullanılmıştır.
- B) Şiirler saz eşliğinde söylen-
miştir.
- C) Nazım birimi dörtlüktür.
- D) Genellikle aşk, doğa, yiğitlik,
güzellik gibi konular işlenmiştir.

20. **Aşağıdakilerden hangisi ano-
nim Türk edebiyatı nazım türle-
rindedir?**

- A) Semai
- B) Koşma
- C) İlahi
- D) Mani

(412) TÜRK EDEBİYATI – 2

1. ALİ RIZA (oğlunu ancak önünde
durduğu zaman fark ederek başı-
nı kaldırır, ürker ve şaşkınlıkla)
– Sen misin Şevket? Hayırdır in-
şallah, ne işin var burada senin?
ŞEVKET (gülümseyerek) – Seni
aramaya çıktım baba.
ALİ RIZA – Merak ettiniz korka-
rım, ben annene söyledimdi bir
parça dolaşacağımı, ama unut-
muş olacağım.

**Bu parça aşağıdaki metin türle-
rinin hangisinden alınmıştır?**

- A) Anlatmaya bağlı edebî metin
- B) Göstermeye bağlı edebî metin
- C) Kişisel hayatı anlatan metin
- D) Gazete çevresinde oluşan
metin

2. Öykü türünün kaynağı, Hint ede-
biyatında - - - - kadar uzanır. 13.
yüzyılda İtalyan edebiyatında
Boccaccio'nun - - - - adını taşıyan
eseri bu türün ilk örneğidir.

**Bu parçada boş bırakılan yer-
lere sırasıyla aşağıdakilerden
hangisi getirilmelidir?**

- A) Billur Köşk Masalları'na – Don
Kışot
- B) Leyla ile Mecnun hikâyesine –
Telemaque
- C) Kelile ve Dimne'ye – Romeo
ve Jüliet
- D) Binbir Gece Masalları'na –
Dekameron

3. **Masalla ilgili aşağıdaki bilgiler-
den hangisi yanlıştır?**

- A) Anlatımda abartılı olaylara yer
verilir.
- B) Anlatım genellikle duyulan
geçmiş zaman kipiyle yapılır.
- C) Olayın geçtiği yer ve zaman
genelde belirlidir.
- D) Başında, ortasında ve sonun-
da kalıplaşmış sözler kullanılır.

4. **Aşağıdaki parçalardan hangisi
ilahi bakış açısıyla kaleme alın-
mıştır?**

- A) Bir gün, balıkçı kahvesinin
önündeki yarısı kırmızı, yarısı
beyaz çiçek açan akasyanın
dalına asılmış bir dülger balığı
gördüm. Rengi denizden çıktığı
zamanki esmer renkteydi önce.
Vücudunda hiç kımıldama yoktu.
- B) Doğruldu. Üstündeki ker-
tenkeleler kaçıştılar. Limana
baktı. Hakikaten kalenin kar-
şısına bir donanma gelmişti.
Kadırgaların, yelkenlerin,
kürekların biçimine dikkat etti.
Sarardı.
- C) Ahmet de dalmış uykuya.
Battaniyesinin yarısı üzerin-
de, yarısı denizde, güverteye
uzanmış. Göğsüne, başına,
ayaklarına, kollarına kuşlar
konmuş! Adamı uyandırdık.
Gözlerini oğuşturdu. Bizi gö-
rünce gülümsedi.
- D) Mümtaz onu dinlerken aydın-
lıktan aydınlığa koştuğunu
sanıyordu. Bir gün kitabın
planını beraber münakaşa
ettiler. İhsan kronolojik bir tarih
olmasını istiyordu. Osmanlı
İmparatorluğu'na Bizans'tan
devredilmiş iktisadi şartlardan
başlayacak, sene sene buğü-
ne kadar getirecekti.

2. OTURUM

5. I. Destanlarda anlatılan olaylar tamamen gerçektir.
II. Destanlarda ulusal karakterler değil, evrensel karakterler vardır.
III. Destanlarda toplumların ortak duyguları dile getirilir.
IV. Destanlar, doğal ve yapma olmak üzere iki türe ayrılır.

Yukarıda verilen bilgilerden hangileri destanın özelliklerinden değildir?

- A) I. ve II. B) I. ve III.
C) II. ve IV. D) III. ve IV.

6. Mesnevi, divan edebiyatında bulunmayan - - - - ve - - - - türünü karşılamaktadır.

Bu cümlede boş bırakılan yerlere sırasıyla aşağıdakilerden hangisi getirilmelidir?

- A) fıkra – makale
B) öykü – roman
C) mektup – günlük
D) deneme – sohbet

7. **Aşağıdaki sanatçılardan hangisi manzum hikâye türünde önemli eserler vermiştir?**

- A) Ahmet Haşim
B) Yahya Kemal Beyatlı
C) Tefik Fikret
D) Namık Kemal

8. Martın yirmi beşinde kendime gelir olmuşum. İhsan'la döndüğüm son akşamın sabahı kırk derece hararetle uyandım. Hastalığımı belli etmemeye ne kadar çalıştımsa muvaffak olamadım. Üç gün kadar sonra doktorlar bunu İspanyol nezlesi diye teşhis ediyorlardı. Esasen bir haftadır kırıklık hissediyordum.

Bir romandan alınan bu parçada romanın yapı unsurlarından hangisi belirgin değildir?

- A) Yer B) Zaman
C) Olay D) Kişi

9. 18. yüzyıl sonlarına doğru komedi ve dram türlerinin karışmasıyla meydana gelmiştir. Hayatın hem acıklı hem gülünç yanlarını bir arada veren bir oyundur. Genel olarak orta tabaka insanların hayat çatışmaları bu oyunlarda işlenir.

Bu parçada özellikleri verilen tiyatro türü aşağıdakilerden hangisidir?

- A) Vodvil B) Fars
C) Opera D) Dram

10. - - - - Karagöz'le Hacivat'ın aralarında geçen konuşmaların yer aldığı bölümdür, asıl oyunla ilgisi yoktur.

Bu cümlede boş bırakılan yere aşağıdakilerden hangisi getirilmelidir?

- A) Giriş B) Muhavere
C) Fasil D) Bitiş

11. I. Makale yazmak için geniş bilgi ve kültür birikimine ihtiyaç vardır.
II. Ele alınan konu işlenirken öznel bir tutum takınılmamalıdır.
III. Gazete makalelerinde günlük olaylar işlenir.
IV. Anlatımda sanatlı, süslü bir dil kullanılmalıdır.

Numaralanmış cümlelerin hangilerinde makale ile ilgili yanlış bilgi verilmiştir?

- A) I. ve II. B) II. ve III.
C) II. ve IV. D) III. ve IV.

12. **Türkçede "fıkra" sözcüğü, aşağıdaki anlamların hangisi için kullanılmaz?**

- A) Tiyatro eleştirisi
B) Gazete yazısı
C) Küçük nükteli hikâye
D) Kanun maddelerinin alt bölümleri

13. **Aşağıdakilerden hangisi Türk edebiyatında denemeleriyle tanınan yazarlardan biridir?**

- A) İbrahim Şinasi
B) Orhan Veli Kanık
C) Ahmet Muhip Dıranas
D) Nurullah Ataç

14. Ben yazılarımda eseri ve sanatçısını işlerim. Bir eserin veya sanatçının gerçek değerinin ortaya çıkarılmasına çalışırım. Yazılarımda geniş bir bilgi birikiminin izleri görülür. İncelediğim eserleri bütün olarak ele alır, peşin yargılardan kaçınırım.

Yazılarını bu şekilde nitelendiren bir yazar aşağıdaki türlerin hangisinde yazmaktadır?

- A) Eleştiri B) Makale
C) Deneme D) Fıkra

15. **Aşağıdakilerden hangisi gazete çevresinde oluşan metinlerden biri değildir?**

- A) Fıkra B) Makale
C) Gezi yazısı D) Deneme

16. **Anı türü ile ilgili aşağıdakilerin hangisinde yanlış bir bilgi vardır?**

- A) Bir yazarın, başından geçen olayları anlattığı yazılardır.
B) Anılar yazar tarafından hatırladığı şekliyle yazılır.
C) Tanınmış kişilerin anıları belge niteliği taşır.
D) Gazete çevresinde gelişen metin türlerindedir.

17. - Birbirini tanıyan iki kişi arasında yazılır.
- Eşe, dosta, akrabaya yazılır.
- En belirgin niteliği içten geldiği gibi yazılmasıdır.

Bu özellikler aşağıdaki mektup türlerinden hangisine aittir?

- A) İş mektubu B) Özel mektup
C) Açık mektup D) Dilekçe

2. OTURUM

(415) TÜRK EDEBİYATI – 5

18. Bir toplumda ahlakın ilerlemesini, düzelmesini istiyor musunuz? O toplumda edebiyat, sanat merakını uyandırmaya, geliştirmeye çalışın. Çocuklara, gençlere şiirler, romanlar, hikâyeler okutturun; onları tiyatrolara, sinemalara gönderin. O hikâyelerin, romanların, oyunların insanları ile tanışsınlar, onların hayatlarını hayallerinde yaşasınlar, öğrensinler. Böylece gerçekteki insanları da daha iyi anlarlar. Çocuğunuz büyüyünce ne olacaksa olsun, küçükken siz ona edebiyatı sevdirmeye bakın; ilim, bilgi sonradan gelecektir, önce insanlığını kurmak, hayalini işletmek gerekir.

Bu parçanın ana düşüncesi aşağıdakilerden hangisidir?

- A) İnsanlar, çocukluk ve gençlik çağlarında sanata daha ilgilidir.
- B) İnsanları anlamanın yolu sanatı anlamaktır.
- C) Toplumların ahlaki olgunlaşması edebiyat ve sanatla mümkündür.
- D) Bilgi ve sanat arasında çok sıkı bir bağ vardır.

19. Aşağıdaki terimlerden hangisi orta oyunuyla ilgili değildir?

- A) Adaptasyon
- B) Dükkân
- C) Yeni dünya
- D) Şakşak (pastav)

20. Aşağıdakilerden hangisi yapma destanlara örnektir?

- A) Şehname
- B) Kaybolmuş Cennet
- C) İlyada ve Odyssea
- D) Ergenekon

1. - - - -; insan ve toplum yaşantısından doğan olay, duygu, düşünce ve hayallerin söz ve yazı ile güzel ve etkili bir biçimde anlatılması sanatıdır.

Bu cümlede boş bırakılan yere aşağıdakilerden hangisi getirilmelidir?

- A) Edebiyat
- B) Mimari
- C) Güzel sanatlar
- D) Felsefe

2. Peyami Safa, "Dokuzuncu Hariciye Koğuşu" adlı romanında âdeta bir ruh bilimci tavrı takınmış, roman kahramanlarının ruh dünyalarını ayrıntılı ruhsal tasvirlerle okura betimlemiştir. Bu sayede okurun, kahramanın içinde bulunduğu duygu durumunu, ruh hâllerini anlaması ve kendini kahramanın yerine koyması daha kolay olmuştur.

Bu parça edebiyatın aşağıdaki bilim dallarının hangisiyle ilişkisi olduğunu gösterir?

- A) Sosyoloji
- B) Tarih
- C) Psikoloji
- D) Felsefe

3. Aşağıdakilerden hangisi Birinci Dönem Tanzimat Edebiyatı için söylenemez?

- A) "Sanat için sanat" anlayışı benimsenmiş, ağır bir dil kullanılmıştır.
- B) Bu dönem sanatçıları şiirin içeriğini değiştirmiştir.
- C) Batı edebiyatından ilk çeviriler yapılmıştır.
- D) Roman, makale, deneme gibi türler edebiyatımıza girmiştir.

4. Aşağıdakilerden hangisi İkinci Dönem Tanzimat Edebiyatı sanatçılarından?

- A) Namık Kemal
- B) Şinasi
- C) Ziya Paşa
- D) Abdülhak Hamit Tarhan

5. Tercüman-ı Ahval gazetesinin ilk sayısında yayımlanan "Tercüman-ı Ahval Mukaddimesi" - - - - türünün ilk örneğidir.

Bu cümlede boş bırakılan yere aşağıdakilerden hangisi getirilmelidir?

- A) gezi yazısı
- B) makale
- C) eleştiri
- D) günlük

6. Doğu edebiyatını çok iyi öğrenmiştir. Hem klasik tarzda hem de yeni anlayışla şiirler yazmakla birlikte eskiye daha çok bağlı kalmıştır. Tercüman-ı Hakikat ve Saadet gazetelerinde Rezaizade Mahmut Ekrem ve Abdülhak Hamit'e karşı edebî düşüncelerini savunmuştur. Sanatçının "Ateşpare, Şerare, Fûruzan, Demdeme" adlı şiir kitapları vardır.

Bu parçada tanıtılan Tanzimat Dönemi sanatçısı aşağıdakilerden hangisidir?

- A) Namık Kemal
- B) Samipaşazade Sezai
- C) Ahmet Mithat Efendi
- D) Muallim Naci

7. Namık Kemal'le ilgili aşağıda verilen bilgilerden hangisi yanlıştır?

- A) "Vatan şairi" olarak tanınan sanatçı edebiyatımızın pek çok alanında eser verdi.
- B) İlk yerli roman "Taaşşuk-ı Talat ve Fitnat"ı kaleme aldı.
- C) Eserlerinde vatan, hürriyet, ulus, özgürlük gibi kavramları işledi.
- D) Oynanan ilk tiyatro olan "Vatan yahut Silistre"yi yazdı.

8. I. Eşinin ölümü üzerine yazdığı "Makber" adlı şiirle tanındı.
II. Eserlerinde toplumsal konulara değindi.
III. İlk çeviri roman "Telemak"ı Türkçeye çevirdi.
IV. Şiir, eleştiri, antoloji gibi türlerde eserler verdi.

Numaralanmış cümlelerin hangilerinde Ziya Paşa ile ilgili bilgi yanlıştır?

- A) I. ve II.
- B) I. ve III.
- C) II. ve III.
- D) III. ve IV.

2. OTURUM

9. ----, edebiyatımızda tutsaklık ve insan ticareti üzerine yazılmış eserlerin en ünlüsüdür. Eserde tutsaklık teması yanında, evlenme işlerinde geleneklere ve göreneklere bağlı kalmanın yanlışları üzerinde durulmaktadır. Bu romanda romantizmden realizme geçişin izleri görülür.

Bu parçada kısaca tanıtılan Tanzimat Dönemi romanı aşağıdakilerden hangisidir?

- A) İntibah
B) Taaşşuk-ı Talat ve Fitnat
C) Araba Sevdası
D) Sergüzeşt

10. I. Edebiyatımızda şiir, roman, tiyatro alanlarında eserler verdi.
II. Batı yanlısı gençlerin Servet-i Fünun dergisi etrafında toplanmasını sağladı.
III. Edebiyat kurallarını öğreten "Talim-i Edebiyat" adlı eseri hazırladı.

Numaralanmış cümlelerde özellikleri verilen sanatçı aşağıdakilerden hangisidir?

- A) Muallim Naci
B) Ahmet Mithat Efendi
C) Rezaizade Mahmut Ekrem
D) Samipaşazade Sezai

11. I. Batılı tarzda yazılmış ilk Türk tiyatrosudur.
II. Üç perdelik bir trajedir.
III. Namık Kemal tarafından kaleme alınmıştır.
IV. Eserde görücü usulü evliliğin sakıncaları anlatılmaktadır.

Numaralanmış özelliklerden hangileri "Şair Evlenmesi" için söylenemez?

- A) I. ve II. B) II. ve III.
C) II. ve IV. D) III. ve IV.

12. Aşağıdaki eserlerden hangisi Şinasi'ye ait değildir?

- A) Sahra
B) Müntehabat-ı Eşar
C) Tercüme-i Manzume
D) Durub-ı Emsal-i Osmaniye

13. Tanzimat Dönemi'nde Fransız edebiyatı örnek alındığından ----, ----, ---- akımlarının etkisi görülür.

Bu cümledeki boşluklara aşağıdakilerden hangisi getirilemez?

- A) klasisizm B) realizm
C) romantizm D) sembolizm

14. I. Şiirlerde konu bütünlüğüne önem verilmiştir.
II. Yeni türler (makale, eleştiri vb.) edebiyatımıza girmiştir.
III. Genel olarak hece ölçüsü kullanılmıştır.
IV. Divan edebiyatı nazım şekilleri terk edilmiştir.

Numaralanmış özelliklerden hangileri Tanzimat edebiyatı için söylenemez?

- A) I. ve II. B) I. ve III.
C) II. ve IV. D) III. ve IV.

15. Yazar bu romanda Bihruz Bey tipi ile mirasyedilik anlayışını ve Batılılaşmayı giyim, kuşam ve gerekli gereksiz yerlerde Fransızca sözcükler kullanma olarak algılayan anlayışı eleştirmektedir. Bu tür Batılılaşmanın insanı gülünç durumlara düşüreceği vurgulanmaktadır.

Bu parçada sözü edilen roman aşağıdakilerden hangisidir?

- A) İntibah
B) Cezmi
C) Araba Sevdası
D) Felatun Bey ile Rakım Efendi

16. Romantizm akımıyla ilgili aşağıda verilen bilgilerden hangisi yanlıştır?

- A) Realizmin sanatçıyı sıkan aşırı kuralcılığına tepki olarak doğmuştur.
B) Hayaller, duygular ve coşkular önem kazanmıştır.
C) Akımın öncüsü ünlü Fransız yazar Victor Hugo'dur.
D) 18. yüzyılın sonunda başlayıp 19. yüzyıl ortalarına kadar sürmüştür.

17. Edebiyatımızda ilk resmî gazete ----, ilk yarı resmî gazete ise ---- kabul edilir.

Bu cümlede boş bırakılan yerlere aşağıdakilerden hangileri sırasıyla getirilmelidir?

- A) Tasvir-i Efkâr – Tercüman-ı Ahval
B) Ceride-yi Havadis – Tasvir-i Efkâr
C) Tercüman-ı Ahval – Ceride-yi Havadis
D) Takvim-i Vakayi – Ceride-yi Havadis

18. Aşağıdakilerden hangisi Tanzimat'la edebiyatımıza giren yeni türlerden biri değildir?

- A) Eleştiri B) Roman
C) Makale D) Şiir

19. Ali Bey hâli vakti yerinde, iyi bir ailenin tek çocuğudur. İyi bir eğitim gören Ali Bey bir gün babasını kaybeder. Üzüntüsünü hafifletmek için sık sık Çamlıca'ya gezintiye çıkar. Bu gezintilerin birinde Mahpeyker adında bir kadınla tanışır ve ona bağlanır.

Bu parçada tanıtılan eser aşağıdakilerden hangisidir?

- A) Karabibik B) İntibah
C) Sergüzeşt D) Araba Sevdası

20. Tanzimat Edebiyatı'nın başlangıcı kabul edilen gazete aşağıdakilerden hangisidir?

- A) Tasvir-i Efkâr
B) Ceride-yi Havadis
C) Tercüman-ı Ahval
D) Takvim-i Vakayi

2. OTURUM

(422) FİZİK – 2

1. Aşağıdaki olayların hangisinde fiziksel anlamda iş yapılmamıştır?

- A) Market arabasının itilerek yol alması
- B) Bir kutunun yerden kaldırılarak dolaba konulması
- C) Kahvaltı masasında oturulması
- D) Bir evin ikinci katına yük taşınması

2. Yerde duran demir bilyeye 75 N'luk kuvvet uygulanıp, uygulanan kuvvet doğrultusunda 6 m hareket ettiriliyor.

Buna göre yapılan iş kaç joule'dür?

- A) 450
- B) 300
- C) 150
- D) 75

3. Hülya bisikleti ile giderken hızı 12 m/s olarak ölçülüyor.

Hülya ve bisikletin toplam kütlesi 54 kg olduğuna göre kinetik enerji kaç Joule'dür?

- A) 4760
- B) 3888
- C) 2785
- D) 1467

4. Kütlesi 4 kg olan bir kutuya 50 J kütle çekim potansiyel enerji kazandırmak için kaç metre yüksekliğe çıkarmamız gerekir? ($g = 10 \text{ m/s}^2$)

- A) $\frac{5}{4}$
- B) $\frac{3}{2}$
- C) $\frac{1}{2}$
- D) 1

5. Bir inşaat işçisi 80 N ağırlığındaki tahta kutuyu 6 m yükseklikte olan ikinci kata 60 saniyede taşıyor.

Buna göre işçinin gücü kaç watt olur?

- A) 12
- B) 8
- C) 6
- D) 5

6. Aşağıdaki araçlardan hangisi kimyasal enerjiyi kinetik enerjiye çevirir?

- A) Florasan lamba
- B) Elektrik motoru
- C) Flaman ampul
- D) Araba motoru

7. Aşağıdakilerden hangisi fosil yakıt değildir?

- A) Petrol
- B) Kömür
- C) Deniz
- D) Doğal gaz

8. Aşağıdakilerden hangisi yenilenemez enerji kaynaklarına örnek olarak verilebilir?

- A) Nükleer enerji
- B) Dalga enerjisi
- C) Gelgit enerjisi
- D) Jeotermal enerji

9. Dengeli beslenmek ile ilgili;

- I. Çeşitli yiyecek gruplarından yeterli miktarda yememizle mümkündür.
- II. Besinlerden aldığımız enerji ile harcadığımız enerjinin dengeli olması gerekir.
- III. Enerji dengesini sağlayamazsak ya kilo alırız ya da kilo veririz.

yargılarından hangileri doğrudur?

- A) Yalnız I
- B) I ve II
- C) II ve III
- D) I, II ve III

10. Aşağıdakilerden hangisi enerji tasarrufu için yapılan bir uygulama değildir?

- A) Isıyı ayarlayabilen kalorifer vanası kullanmak
- B) Yemek pişirmek için düdüklü tencere kullanmak
- C) Toplu taşıma araçları yerine özel otomobil kullanmak
- D) Odaları aydınlatmada flaman ampullü avize kullanmak

11. Termometrenin hassasiyeti

- I. İçindeki sıvının cinsi
- II. Bölme sayısı
- III. Kılcal borunun cinsi

niceliklerinden hangilerine bağlıdır?

- A) I ve II
- B) II ve III
- C) I ve III
- D) I, II ve III

12. Bir öğrenci okul laboratuvarında kendi termometresini yapar ve kendi isminin baş harfini verir. Bu termometrede saf suyun donma sıcaklığını -30°M , kaynama sıcaklığını 120°M olarak belirler.

Bu termometre ile laboratuvarın sıcaklığını 15°M olarak okursa laboratuvarın sıcaklığı kaç $^\circ\text{C}$ 'dir?

- A) 32
- B) 30
- C) 28
- D) 24

13. 5 g suyun sıcaklığını 15°C 'den 16°C 'ye çıkarmak için gerekli enerji kaç kalordür?

($c_{\text{su}} = 1 \text{ cal/g}^\circ\text{C}$)

- A) 15
- B) 8
- C) 6
- D) 5

14. Katı haldeki bir maddenin enerji alarak sıvı hale geçmesi olayına ne denir?

- A) Donma
- B) Erime
- C) Buharlaştırma
- D) Yoğuşma

15. Bir miktar buz parçasına ait hal değişim grafiği şekildeki gibidir.

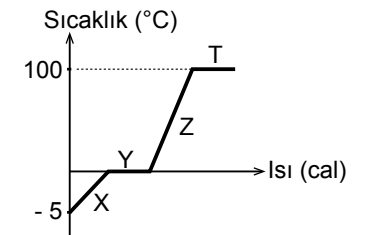

Buna göre buz parçası hangi aralıkta sıvı + gaz haldedir?

- A) X
- B) Y
- C) Z
- D) T

2. OTURUM

(423) FİZİK – 3

16. 0°C 'deki bir miktar buz 0°C 'de su haline getirmek için gerekli enerji 1600 cal ise buzun kütlesi kaç gramdır? ($L_e = 80 \text{ cal/g}$)

- A) 40 B) 20 C) 15 D) 8

17. 10°C 'de 50 g su içine 70°C 'de 10 g sıcak su eklendiğinde karışımın son sıcaklığı kaç $^{\circ}\text{C}$ olur? (Dış ortamda ısı alış veriş yok) ($c_{su} = 1 \text{ cal/g}^{\circ}\text{C}$)

- A) 20 B) 30 C) 35 D) 40

18. Enerjinin maddesel ortama ihtiyaç duymadan yayılmasına aşağıdakilerden hangisi örnek verilebilir?

- A) Suyun ocakta kaynaması
B) Demirin ateşte ısıtılması
C) Güneş ışınlarının dünyaya ulaşması
D) Çay bardağının içindeki kaşığı ısınması

19. Enerji iletim hızını;

- I. Maddenin cinsi
II. Maddenin iki ucu arası sıcaklık farkı
III. Maddenin yüzey alanı

faktörlerinden hangileri etkiler?

- A) I, II ve III B) I ve II
C) II ve III D) I ve III

20. Dünyanın ortalama sıcaklığındaki artış (Küresel ısınma) sonucu aşağıdakilerden hangisinin olması beklenmez?

- A) Hayvan türlerinin azalması
B) Tatlı su kaynaklarının artması
C) Buzulların erimesi
D) Denizlerin ısınması

1. Birim yüzeye dik olarak etki eden kuvvetin büyüklüğüne fizikte ne ad verilir?

- A) Hız B) İvme
C) Basınç D) Güç

2. Şekildeki cisimlerin ağırlıkları eşittir.

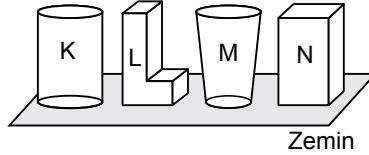

Buna göre cisimlerin zemine uyguladıkları basınç kuvvetlerinin (F_K, F_L, F_M, F_N) büyüklükleri arasındaki sıralama hangisidir?

- A) $F_K > F_L > F_M > F_N$
B) $F_L > F_M > F_N > F_K$
C) $F_N = F_K > F_L > F_M$
D) $F_K = F_L = F_M = F_N$

3.

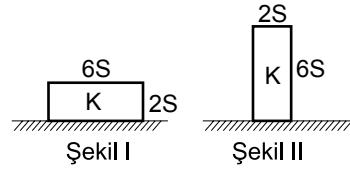

Yüzey alanları 2S ve 6S olan K prizmasının şekil I'deki yatay düzleme yaptığı basınç P_1 , şekil II'deki yatay düzleme yaptığı basınç P_2 ise $\frac{P_2}{P_1}$ oranı kaçtır?

- A) 3 B) 6 C) 12 D) 18

4. Aşağıdaki olayların hangisinde uygulanan basıncın küçülmesi günlük yaşamı kolaylaştırır?

- A) Çekiç ile çivi çakılması
B) Bıçak ile ekme kesilmesi
C) Traktörlerin arka tekerlerinin geniş yapılması
D) İğne ile dikiş dikilmesi

5. Yüzme havuzundaki suyun yüzeyinden 1 metre aşağıdaki su basıncı kaç pascaldır? ($d_{su} = 1000 \text{ kg/m}^3$, $g = 10 \text{ N/kg}$)

- A) 10 B) 10^3 C) 10^4 D) 10^5

6. Açık hava basıncını ölçmeye yarayan araç aşağıdakilerden hangisidir?

- A) Manometre B) Barometre
C) Altimetre D) Batimetre

7. Açık hava basıncının 76 cm-Hg olduğu bir yerde şekildeki boruda civa yüksekliği 12 cm'dir.

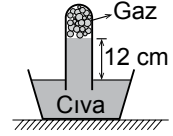

Buna göre borudaki gaz basıncı kaç cm-Hg'dir?

- A) 76 B) 72 C) 64 D) 38

8. Ağırlıkları eşit K, L, M cisimleri şekildeki gibi sıvı içinde dengededir.

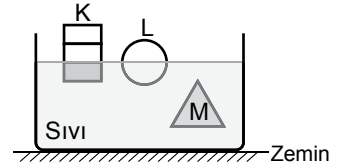

Buna göre cisimlere etkileyen kaldırma kuvvetleri (F_K, F_L, F_M) arasındaki büyüklük ilişkisi nedir?

- A) $F_K = F_L = F_M$
B) $F_K > F_L > F_M$
C) $F_M > F_L > F_K$
D) $F_K = F_L > F_M$

9. Elektrik yüklerinin kaynağı olan atomlarla ilgili;

- I. Proton, nötron ve elektron olan üç temel parçacıktan oluşur.
II. Proton ve nötronlar atomun çekirdeğinde yer alır.
III. Elektronlar atom çekirdeğinin çevresinde belirli yörüngelerde dolanırlar.

yargılarından hangileri doğrudur?

- A) Yalnız I B) I ve II
C) II ve III D) I, II ve III

2. OTURUM

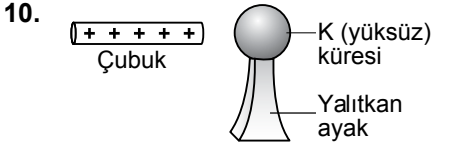

Şekildeki + yüklü çubuk yalıtkan ayaklar üzerinde duran yüksüz K küresine dokundurulursa iletken küre nasıl yüklenir?

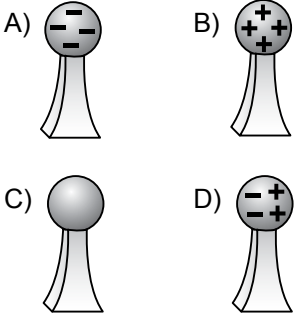

11. İletken ve yalıtkan maddeler hangi tabloda doğru verilmiştir?

A)	İletken madde	Demir
	Yalıtkan madde	Bakır
B)	İletken madde	Altın
	Yalıtkan madde	Cam
C)	İletken madde	Porselen
	Yalıtkan madde	Tuzlu su
D)	İletken madde	Kağıt
	Yalıtkan madde	Tahta

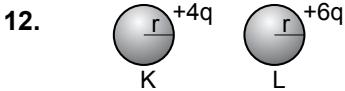

Yükleri +4q ve +6q olan K, L küreleri birbirlerine dokundurulup ayrılırsa kürelerin son yükleri kaç q olur?

A)	$\frac{K}{2q}$	$\frac{L}{5q}$
B)	5q	5q
C)	6q	4q
D)	6q	6q

13. Aralarındaki uzaklık 3 m olan $q_1 = 10^{-4} \text{ C}$ ve $q_2 = 2 \cdot 10^{-4} \text{ C}$ 'luk yüklü cisimlerin birbirlerine uyguladıkları kuvvetin büyüklüğü kaç N'dur? ($k = 9 \cdot 10^9 \frac{\text{N} \cdot \text{m}^2}{\text{C}^2}$)

- A) 20 B) 30 C) 60 D) 270

14. Pozitif noktasal iki yükün elektriksel alan çizgilerinin yönü aşağıdakilerden hangisidir? (Yükler birbiriyle etkileşmemektedir.)

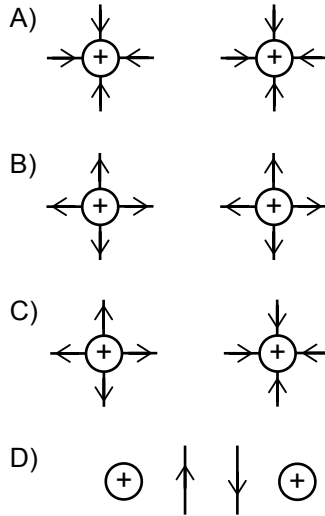

15. Elektrik enerjisinin ısıya dönüşümünü sağlayan fırın, su ısıtıcısı veya elektrikli sobalarda öz dirençleri verilen eşit kalınlık ve eşit kesit alanlı tellerden hangisi kullanıldığında ısınma hızı daha hızlı olur? (Dirençlerden eşit akım geçmektedir.)

Tel (Madde)	Öz direnç ($\Omega \cdot \text{m}$)
A) Gümüş	$1,6 \cdot 10^{-8}$
B) Bakır	$1,7 \cdot 10^{-8}$
C) Tungsten	$5,6 \cdot 10^{-8}$
D) Altın	$2,4 \cdot 10^{-8}$

16. Direnci 55Ω olan ütünün bağlı olduğu prizın gerilimi 220 volt ise ütüden geçen akım kaç amperdir?

- A) 12 B) 10 C) 6 D) 4

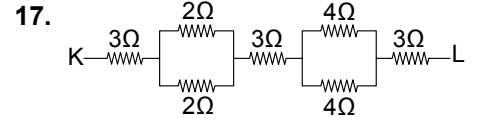

Şekildeki devrede K - L arası eşdeğer direnç kaç Ω 'dur?

- A) 16 B) 12 C) 18 D) 21

18. Şekildeki devre parçasından i elektrik akımı geçerken 2Ω 'luk dirençle harcanan güç 72 watt oluyor.

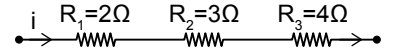

Buna göre $R_2 = 3 \Omega$ 'luk direncin uçları arasındaki potansiyel farkı kaç voltur??

- A) 36 B) 24 C) 18 D) 7

19. Aşağıdakilerden hangisinde elektromıknatis kullanılmaz?

- A) Dinamometre
B) Hoparlör
C) Manyetik vinçler
D) Televizyon

20. Ferromanyetik maddelerle ilgili;

- I. Bağıl manyetik geçirgenliği 1'den çok büyük olan maddelerdir.
II. Demir, nikel kobalt oda sıcaklığında ferromanyetik maddedir.
III. Ferromanyetik maddeler doğal mıknatis elektrik motoru ve jeneratör yapımında kullanılır.

yargılarından hangileri doğrudur?

- A) Yalnız III B) Yalnız II
C) I ve II D) I, II ve III

2. OTURUM

1. Periyodik dalga üreten bir kaynak saniyede 8 dalga üretiyorsa kaynağın frekansı (f) ve periyodu (T) aşağıdakilerden hangisidir?

	Frekans(Hz)	Periyot (s)
A)	8	4
B)	4	8
C)	1/8	4
D)	8	1/8

2. Periyodik bir dalga kaynağı 4 saniyede 40 tam dalga üretmektedir.

Dalgaların yayılma hızı 25 cm/s olduğuna göre dalga boyu kaç metredir?

- A) $1,2 \cdot 10^{-2}$ B) $2,5 \cdot 10^{-2}$
C) $5 \cdot 10^{-2}$ D) $4,5 \cdot 10^{-2}$

3. Sarmal bir yayda oluşturulan dalgaların hızları ile ilgili;

- Yayı geren kuvvetin büyüklüğünü arttırmak dalganın hızını artırır.
- Dalga oluşturulan ortamın fiziksel özellikleri değiştirilmeden dalganın genliğinin değiştirilmesi yayılma hızını değiştirmez.
- Hafif yay kullanılması dalgaların yayılma hızını artırır.

yargılarından hangileri doğrudur?

- A) Yalnız I B) I ve II
C) II ve III D) I, II ve III

4. Aşağıdakilerden hangisi mekanik dalgalara örnek değildir?

- A) Radyo dalgaları
B) Su dalgaları
C) Yay dalgaları
D) Ses dalgaları

5. Dalga boyları 10^{-3} m'ye kadar olan ve sıcak cisimler tarafından üretilen dalgalara ne ad verilir?

- A) Görünür ışık dalgaları
B) Mikro dalgalar
C) Kızılötesi dalgalar
D) Morötesi dalgalar

6. Kalın yay İnce yay

Şekildeki kalın yaydan ince yaya gönderilen atmanın yansıma ve iletilmesi aşağıdakilerden hangisi gibidir?

- A)
- B)
- C)
- D)

- 7.

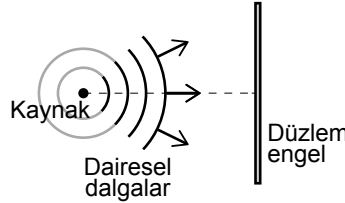

Şekildeki dairesel dalga düzlem engelle çarpınca nasıl yansır?

- A)
- B)
- C)
- D)

8. Su dalgaları ile ilgili;

- Su dalgaları derin ortamda sığ ortama göre daha hızlı ilerler.
- Su dalgalarının dalga boyu derin ortamda sığ ortama göre daha büyüktür.
- Su dalgalarının frekansı dalga kaynağının frekansına bağlı değildir.

yargılarından hangileri doğrudur?

- A) Yalnız I B) I ve II
C) II ve III D) I, II ve III

9. Ses dalgaları ile ilgili aşağıdaki ifadelerden hangisi yanlıştır?

- A) Ses mekanik bir dalgadır.
B) Ses dalgalarının yayılma hızı katı maddelerde sıvılardan büyüktür.
C) Ses dalgasının yayılma hızı yayıldığı ortamın sıcaklığına bağlı değildir.
D) Ses dalgası enerji taşır.

10. Deprem sonucu oluşan yer hareketlerini sürekli kaydeden düzeneklere ne ad verilir?

- A) Sismoloji
B) Sismograf
C) Kriptoloji
D) Kaligraf

11. Bir kaynağın birim zamanda yaydığı ışık enerjisi aşağıdakilerden hangisi ile adlandırılır?

- A) Güç
B) Işık akısı
C) Aydınlanma şiddeti
D) Işık şiddeti

2. OTURUM

12. Kenar uzunlukları a , $3a$, $8a$ olan K, L, M küplerinin merkezlerinde özdeş ve ışık şiddetleri I olan kaynaklar bulunmaktadır.

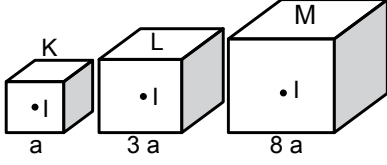

Buna göre küplerin ışık akılarının ϕ_K , ϕ_L , ϕ_M büyüklük ilişkisi nedir?

- A) $\phi_M > \phi_L > \phi_K$
 B) $\phi_K = \phi_L = \phi_M$
 C) $\phi_K > \phi_L > \phi_M$
 D) $\phi_L > \phi_K > \phi_M$

13. Aşağıdakilerden hangisi saydam olmayan bir cisimdir?

- A) Bakır B) Su
 C) Hava D) Cam

14. Düzlem aynaya gelen I ışınının yansdıktan sonraki görünümü şekildeki gibidir.

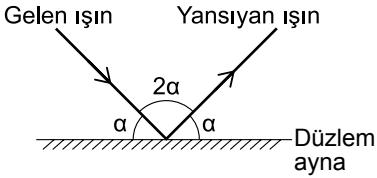

Buna göre I ışının gelme açısı kaç derecedir?

- A) 120 B) 90 C) 60 D) 45

15. Bir cismin düzlem aynadaki görüntüsüne olan uzaklığı 120 cm ise görüntü ile ayna arasındaki uzaklık kaç santimetredir?

- A) 60 B) 90 C) 120 D) 180

- 16.

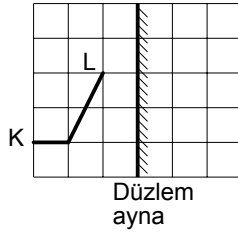

Düzlem ayna önüne konulan KL cisminin görüntüsü aşağıdakilerden hangisidir?

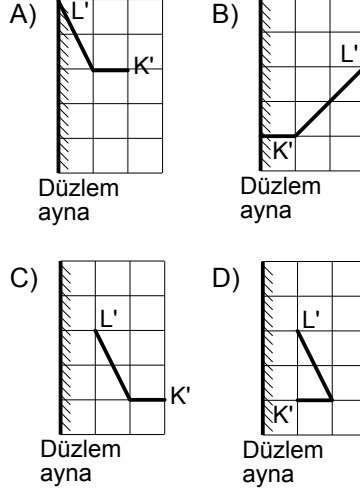

- 17.

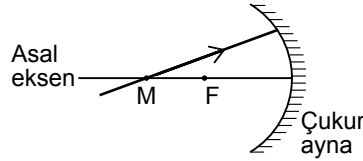

Bir çukur aynanın merkezinden gelen ışın aynada yansdıktan sonra hangi yolu izler?

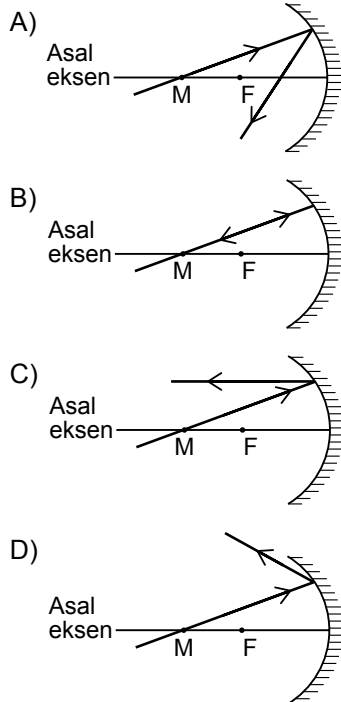

18. Aşağıdakilerden hangisi ışığın ana renklerini oluşturur?

- A) Yeşil ışık + Yeşil ışık + Kırmızı ışık
 B) Mavi ışık + Sarı ışık + Yeşil ışık
 C) Kırmızı ışık + Yeşil ışık + Mavi ışık
 D) Kırmızı ışık + Sarı ışık + Mavi ışık

19. Güneş ışığı altında kırmızı görünen kazak mavi ışık altında hangi renkte görünür?

- A) Siyah B) Kırmızı
 C) Mavi D) Sarı

20. İnce kenarlı bir mercekte sonsuzdaki bir cismin görüntüsüyle ilgili;

- I. Odakta olur.
 II. Gerçektir.
 III. Noktasaldır.

Yargılarından hangileri doğrudur?

- A) Yalnız I B) I ve II
 C) II ve III D) I, II ve III

(431) KİMYA – 1

1. I. Ateş
 II. Su
 III. Toprak

Yukarıda verilenlerden hangileri Aristo'nun belirttiği dört element içerisinde yer alır?

- A) Yalnız I B) I ve II
 C) II ve III D) I, II ve III

2. Aşağıdakilerden hangisi simyacıların çalışmaları içerisinde yer alır?

- A) Protonun kütleini hesaplamak
 B) Değersiz madenleri altına çevirmeye çalışmak
 C) Elektronun yükünü hesaplamak
 D) Nötronun kütleini hesaplamak

2. OTURUM

3. • H₂O
• H
• O₂
• O

Yukarıda verilen maddelerden kaç tanesi bileşiktir?

- A) 1 B) 2 C) 3 D) 4

4. Brom elementinin sembolü aşağıdakilerin hangisinde doğru verilmiştir?

- A) Be B) B C) Br D) Ba

5. Kalsiyum sülfat bileşiğinin formülü aşağıdakilerin hangisinde doğru verilmiştir?

- A) CaSO₄ B) CaS
C) CS₂ D) K₂S

6. I. CH₄
II. C₂H₆
III. C₃H₈

Yukarıdakilerden hangileri hidrokarbon sınıfı bir bileşiktir?

- A) Yalnız I B) I ve II
C) II ve III D) I, II ve III

7. Fosfat kökü aşağıdakilerin hangisinde doğru verilmiştir?

- A) CO₃²⁻ B) PO₄³⁻
C) NO₃⁻ D) P³⁻

8. Bir tane amonyum nitrat (NH₄NO₃) bileşiğinde toplam kaç tane atom bulunur?

- A) 1 B) 3 C) 9 D) 14

9. Aşağıda verilen bileşik isimlerinden hangisi kovalent bağlı bir bileşiğe aittir?

- A) Sodyum klorür
B) Kalsiyum oksit
C) Diazot hekzaflorür
D) Magnezyum nitür

10. Geleneksel adı amonyak olan bileşiğin formülü aşağıdakilerin hangisinde doğru verilmiştir?

- A) HNO₃ B) NH₃
C) HCl D) H₂SO₄

11. I. İyi havalandırılan ortamlarda çalışmalıdır.
II. Kimyasal maddelerin yüz, göz ve cilde temas etmemesine dikkat edilmelidir.
III. Önlük, gözlük ve eldiven kullanılmalıdır.

Yukarıdakilerden hangileri laboratuvarında çalışan bir kişinin alması gereken önlemler arasında yer alır?

- A) Yalnız I B) I ve II
C) II ve III D) I, II ve III

12. 14 gram demir (Fe) ile bir miktar kükürt (S) uygun koşullarda birleşerek 22 gram demir (II) sülfür (FeS) bileşiğini oluşturuyor.

Buna göre 22 gram FeS bileşiğinde bulunan kükürt (S) kütlesi aşağıdakilerin hangisinde doğru verilmiştir?

- A) 8 B) 14 C) 16 D) 18

13. 36 gram su (H₂O) bileşiğinde 32 gram oksijen (O) ve 4 gram hidrojen (H) bulunmaktadır.

Buna göre H₂O bileşiğindeki kütlece $\frac{H}{O}$ oranı aşağıdakilerden hangisidir?

- A) $\frac{1}{8}$ B) $\frac{1}{4}$ C) 4 D) 8

14. Karbon (C) ve Oksijen (O) elementlerinden oluşan bileşiklerdeki elementlerin kütleleri aşağıdaki tabloda verilmiştir.

	1. bileşik	2. bileşik
C kütlesi	12	12
O kütlesi	16	32

Buna göre bu iki bileşikteki oksijen elementlerinin katlı oranı aşağıdakilerden hangisidir?

- A) $\frac{3}{2}$ B) $\frac{3}{4}$
C) $\frac{1}{2}$ D) $\frac{3}{8}$

15. Aşağıda verilen atom altı taneciklerden hangisi negatif (-) yüklüdür?

- A) Çekirdek B) Proton
C) Nötron D) Elektron

16. ¹⁹F atomu ile ilgili aşağıdaki-lerden hangisi yanlıştır?

- A) Proton sayısı 9'dur.
B) Atom numarası 10'dur.
C) Kütle numarası 19'dur.
D) Nötron sayısı 10'dur.

17. ¹⁰B ve ¹¹B atomları ile ilgili aşağıdakilerden hangisi doğrudur?

- A) Kütle numaraları aynıdır.
B) Nötron sayıları aynıdır.
C) İzotop atomlardır.
D) Elektron sayıları farklıdır.

18. • Elektronlar çekirdek etrafında çember çizerek dolanır.
• Bu çemberlere yörünge ya da enerji katmanı denir.
• Katmanlar içten dışa doğru 1, 2, 3, ...n şeklinde veya K, L, M, N, ... harfleri ile gösterilir.

Verilen bilgiler aşağıdaki atom modellerinden hangisinde yer alır?

- A) Dalton B) Thomson
C) Rutherford D) Bohr

2. OTURUM

19. I. ${}^2\text{He}$
II. ${}^{11}\text{Na}$
III. ${}^{18}\text{Ar}$
IV. ${}^{19}\text{K}$

Yukarıda verilen elementlerden hangi ikisi aynı periyotta yer alır?

- A) I ve II B) II ve III
C) III ve IV D) I ve III

20. I. ${}^{11}\text{Na}$
II. ${}^{12}\text{Mg}$
III. ${}^{19}\text{K}$

Yukarıda verilen atomların atom yarıçaplarının karşılaştırılması aşağıdakilerin hangisinde doğru gösterilmiştir?

- A) III > I > II
B) III > II > I
C) I > II > III
D) II > III > I

(437) KİMYA – 7

1.

	Molekül	Lewis gösterimi
I.	H_2O	
II.	CH_4	
III.	NH_3	

Yukarıda verilen moleküllerin hangilerinde merkez atom oktetini tamamlamıştır?

- A) Yalnız I B) I ve II
C) I ve III D) I, II ve III

2. Aşağıdaki moleküllerin hangisinde merkez atomun hibritleşme türü sp^2 'dir?

(${}^1\text{H}$, ${}^5\text{B}$, ${}^6\text{C}$, ${}^7\text{N}$, ${}^8\text{O}$)

- A) H_2O B) NH_3
C) BH_3 D) CH_4

3. CH_4 molekülü ile ilgili aşağıdakilerden hangisi doğrudur? (${}^1\text{H}$, ${}^6\text{C}$)

- A) Molekül geometrisi düzgün dört yüzlüdür.
B) Bağ açıları 105°C 'dir.
C) Bağ yapımına katılmayan bir çift elektron vardır.
D) Polar moleküldür.

4. Bir tane $\text{H}-\text{C}=\text{C}-\text{H}$ molekülünde kaç tane pi (π) bağı bulunur?

- A) 1 B) 2 C) 3 D) 4

5. I. H_2O
II. NH_3
III. HF

Yukarıda verilenlerden hangilerinin kendi molekülleri arasında hidrojen bağı oluşabilir? (${}^1\text{H}$, ${}^7\text{N}$, ${}^8\text{O}$, ${}^9\text{F}$)

- A) Yalnız I B) I ve II
C) I ve III D) I, II ve III

6. $\text{CH}_3-\overset{\text{CH}_3}{\text{CH}}-\text{CH}_2-\text{CH}_2-\text{CH}_3$ bileşiğinin sistematik (IUPAC) adı aşağıdakilerden hangisinde doğru verilmiştir?

- A) 4 - metil pentan
B) 2 - metil pentan
C) 4 - metil hekzan
D) 2 - metil hekzan

7.

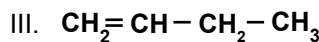
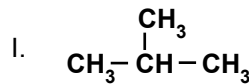

Yukarıda verilen bileşiklerden hangileri C_nH_{2n} genel formülüne uyar?

- A) Yalnız I B) I ve II
C) II ve III D) I, II ve III



Yukarıdaki tepkimenin adı aşağıdakilerin hangisinde doğru verilmiştir?

- A) Würtz sentezi
B) Grignard sentezi
C) Yanma
D) Polimerleşme

9. Alkenlerle ilgili aşağıdaki açıklamalardan hangisi yanlıştır?

- A) Doymamış hidrokarbonlardır.
B) Genel formülleri C_nH_{2n} 'dir.
C) En küçük üyeleri tek karbonludur.
D) Yapılarında en az bir tane ikili bağ bulunur.

10. cis - 2 - büten bileşiği aşağıdakilerden hangisidir?

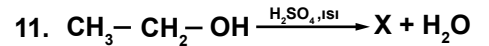
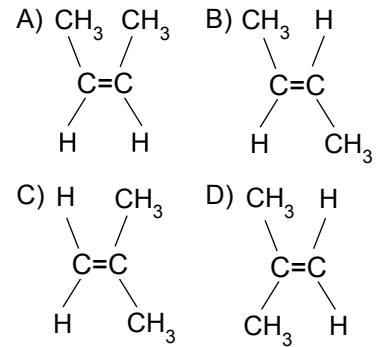

tepkimesi sonucu oluşan X bileşiğinin türü aşağıdakilerin hangisinde doğru verilmiştir?

- A) Alkan B) Alken
C) Alkin D) Keton

12. Aşağıdaki moleküllerden hangisi bir iç alkindir?

- A) $\text{CH}_3-\text{C}\equiv\text{CH}$
B) $\text{H}-\text{C}\equiv\text{C}-\text{H}$
C) $\text{H}-\text{C}\equiv\text{C}-\text{CH}_2-\text{CH}_3$
D) $\text{CH}_3-\text{C}\equiv\text{C}-\text{CH}_3$

2. OTURUM

13.

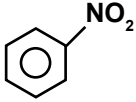
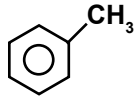
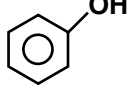
Bileşik	Adı
I. 	Nitrobenzen
II. 	Toluen
III. 	Fenol

Yukarıda verilen bileşiklerden hangilerinin adı doğru yazılmıştır?

- A) Yalnız I B) I ve II
C) II ve III D) I, II ve III

14. Aşağıdaki organik bileşiklerden hangisi primer (birincil) alkoldür?

- A) $\text{CH}_3 - \text{CH}_2 - \text{OH}$
B) $\text{CH}_3 - \underset{\text{OH}}{\text{CH}} - \text{CH}_3$
C) $\begin{array}{c} \text{CH}_3 \\ | \\ \text{CH}_3 - \text{C} - \text{OH} \\ | \\ \text{CH}_3 \end{array}$
D) $\text{CH}_3 - \underset{\text{OH}}{\text{CH}} - \text{CH}_2 - \text{CH}_3$

15.



Tepkimesi sonucu oluşan X bileşiğinin sistematik (IUPAC) adı aşağıdakilerin hangisinde doğru verilmiştir?

- A) Metanol B) Etanol
C) Asetaldehit D) Dimetil eter

16. Aşağıda verilen bileşiklerden hangisi Na metali ile tepkimeye girerek H_2 gazı açığa çıkarır?

- A) $\text{CH}_3 - \text{O} - \text{CH}_3$
B) $\text{CH}_3 - \overset{\text{O}}{\parallel} - \text{H}$
C) $\text{CH}_3 - \text{CH}_2 - \text{OH}$
D) $\text{CH}_3 - \overset{\text{O}}{\parallel} - \text{CH}_3$

17.

- I. CH_3OH
II. $\text{CH}_3\text{CH}_2\text{OH}$
III. $\begin{array}{c} \text{CH}_2 - \text{OH} \\ | \\ \text{CH}_2 - \text{OH} \end{array}$

Yukarıda verilenlerden hangileri polialkoldür?

- A) Yalnız III B) I ve II
C) II ve III D) I, II ve III

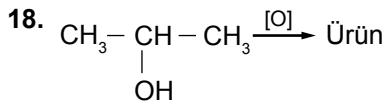

tepkimesi sonucu oluşan ürün aşağıdakilerden hangisidir?

- A) $\text{CH}_3 - \text{CH}_2 - \text{CH}_2 - \text{OH}$
B) $\text{CH}_3 - \text{CH}_2 - \overset{\text{O}}{\parallel} - \text{H}$
C) $\text{CH}_3 - \overset{\text{O}}{\parallel} - \text{CH}_3$
D) $\text{CH}_3 - \overset{\text{O}}{\parallel} - \text{CH}_2 - \text{CH}_3$

19. Aşağıdakilerden hangisi karışık ketondur?

- A) $\text{CH}_3 - \overset{\text{O}}{\parallel} - \text{CH}_3$
B) $\text{C}_2\text{H}_5 - \overset{\text{O}}{\parallel} - \text{C}_2\text{H}_5$
C) $\text{CH}_3 - \text{CH}_2 - \overset{\text{O}}{\parallel} - \text{H}$
D) $\text{CH}_3 - \overset{\text{O}}{\parallel} - \text{C}_2\text{H}_5$

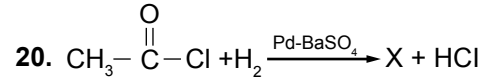

tepkimesi sonucu oluşan X bileşiği aşağıdakilerden hangisidir?

- A) Etanol B) Asetaldehit
C) Dimetil eter D) Aseton

(438) KİMYA – 8

1.

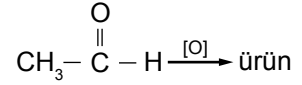

tepkimesi sonucu oluşan ürünün sistematik (IUPAC) adı aşağıdakilerden hangisidir?

- A) Etanol
B) Etanoik asit
C) Dimetil eter
D) Dimetil keton

2. Benzoik asit bileşiği aşağıdakilerin hangisinde doğru verilmiştir?

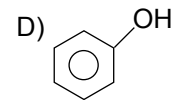
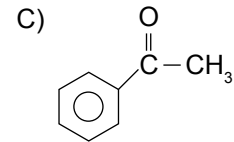
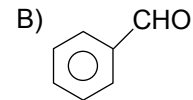
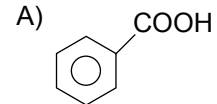

2. OTURUM

3. Aşağıda verilen bileşiklerin hangisinin kendi molekülleri arasında hidrojen bağı oluşmaz?

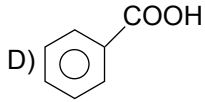
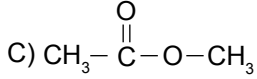
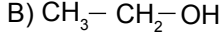
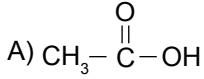

4.

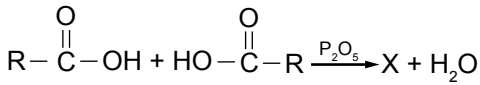

tepkimesi sonucu oluşan X bileşiğinin türü aşağıdakilerden hangisidir?

- A) Karboksilli asit
B) Ester
C) Aminoasit
D) Asit anhidrit

5.

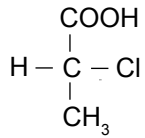

Yukarıda verilen molekül ile ilgili;

- I. Asimetrik C atomu bulundurur.
II. Optikçe aktiftir.
III. Polarize ışığın düzlemini değiştirir.

verilenlerden hangileri doğrudur?

- A) Yalnız II B) I ve II
C) II ve III D) I, II ve III

6. Aşağıdaki bileşiklerden hangisi hem Mg metali hem de K metali ile tepkimeye girerek H_2 gazı açığa çıkarır?

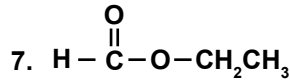
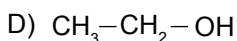
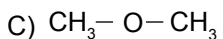
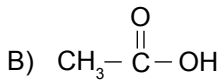
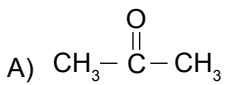

bileşiğinin sistematik (IUPAC) adı aşağıdakilerin hangisinde doğru verilmiştir?

- A) Metil etanoat
B) Etil propiyonat
C) Etil metanoat
D) Metil metanoat

8. Aşağıda verilen bileşiklerden hangisi ester sınıfı bir bileşiktir?

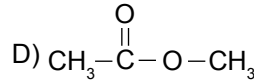
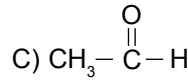
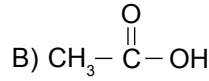
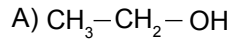

9.

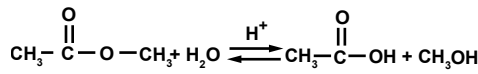

tepkimesinin türü aşağıdakilerin hangisinde doğru verilmiştir?

- A) Sabunlaşma
B) Hidroliz
C) Peptitleşme
D) Katılma

10.

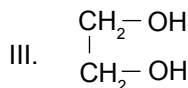
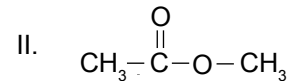
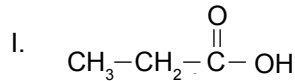

Yukarıda verilen bileşiklerden hangileri $\text{C}_n\text{H}_{2n}\text{O}_2$ genel formülüne uyar?

- A) Yalnız I B) Yalnız II
C) I ve II D) I ve III

11. Bir karbonhidrat olan;

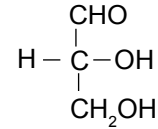

bileşiğinin adı aşağıdakilerin hangisinde doğru verilmiştir?

- A) Aldotrioz B) Ketotrioz
C) Glikoz D) Früktoz

12. Aşağıdakilerden hangisi bir disakkarittir?

- A) Glikoz B) Früktoz
C) Selüloz D) Maltoz

13.

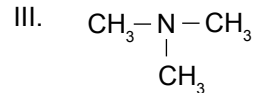
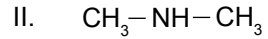
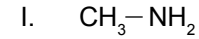

Yukarıdakilerden hangileri amin sınıfı bileşiktir?

- A) Yalnız I B) I ve II
C) II ve III D) I, II ve III

14. Asetamid bileşiği aşağıdakilerden hangisinde doğru verilmiştir?

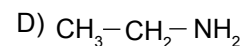
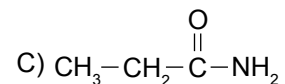
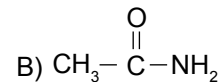
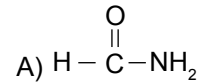

2. OTURUM

15. Aşağıdakilerden hangisi ikincil amittir?

- A) $\text{H}-\overset{\text{O}}{\parallel}{\text{C}}-\text{NH}_2$
- B) $\text{CH}_3-\overset{\text{O}}{\parallel}{\text{C}}-\text{NH}_2$
- C) $\text{CH}_3-\overset{\text{O}}{\parallel}{\text{C}}-\underset{\text{CH}_3}{\text{NH}}$
- D) $\text{CH}_3-\overset{\text{O}}{\parallel}{\text{C}}-\underset{\text{CH}_3}{\text{N}}-\text{CH}_3$

16.

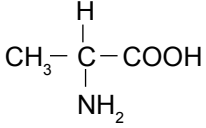

bileşiği ile ilgili;

- I. Amino asittir.
II. Asimetrik C atomu bulundurur.
III. Amfoter özellik gösterir.

verilenlerden hangileri doğrudur?

- A) Yalnız I B) I ve II
C) II ve III D) I,II ve III

17. Anilin bileşiği aşağıdakilerin hangisinde doğru verilmiştir?

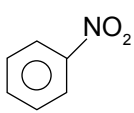
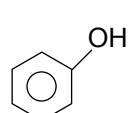
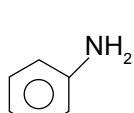
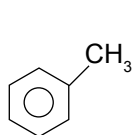
- A) 
- B) 
- C) 
- D) 

18.

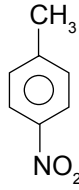

bileşiğinin adı aşağıdakilerin hangisinde doğru verilmiştir?

- A) p-nitro tolüen
B) m-nitro tolüen
C) o-nitro tolüen
D) o-nitro fenol

19.

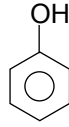

bileşiği ile ilgili;

- I. Zayıf asittir.
II. Aromatiktir.
III. Suda çözünür.

verilenlerden hangileri doğrudur?

- A) Yalnız I B) I ve II
C) II ve III D) I,II ve III

20. Benzil alkolün uygun koşullarda yükseltgenmesi sonucu oluşan ürün aşağıdakilerden hangisidir?

- A) Fenol B) Benzaldehit
C) Tolüen D) Anilin

(442) BİYOLOJİ – 2

1. Aşağıda verilen sınıflandırma yöntemlerinden hangisi ampirik (yapay) sınıflandırma kural-larınca yapılmamıştır?

- A) Doğadaki canlılar bitkiler ve hayvanlar olmak üzere iki gruptur.
B) Hayvanlar yaşam ortamlarına göre; karada, suda ve havada yaşayanlar olmak üzere sınıflanır.
C) Hayvanlar alemi, insanlara olan etkilerine göre; faydalılar, zararlılar ve gereksizler olarak gruplanır.
D) Omurgalı hayvanlar, anatomik, fizyolojik ve embriyolojik benzerliklerine göre; balıklar, kurbağalar, sürüngenler, kuşlar ve memeliler olmak üzere gruplanır.

2. Farklı canlı türlerine ait aşağıda verilen adlandırmalardan hangisi sınıflandırma kurallarına göre doğru yazılmıştır?

- A) *Felis domesticus*
B) *FELİS leo*
C) *canis Lupus*
D) *canis FAMILİARİS*

3. Canlıların akrabalık derecesi ile ilgili,

- I. Türden aleme doğru artar.
II. Kromozom sayısı aynı olanların akrabalık derecesi fazladır.
III. Akrabalık arttıkça protein benzerliği de artar.

verilenlerden hangileri doğrudur?

- A) Yalnız III B) I ve III
C) II ve III D) I, II ve III

4. Sınıflandırma basamaklarında türden aleme doğru gidildiğinde aşağıdakilerden hangisi doğru olur?

- A) Benzer şubeler sınıfı oluşturur.
B) Benzer aileler takımı oluşturur.
C) Benzer cinsler sınıfı oluşturur.
D) Benzer aileler alemi oluşturur.

2. OTURUM

5. Bazı bakterilerde uygun olmayan ortam şartlarında su kaybederek ve kalın bir örtü oluşturarak kendilerini koruma altına aldıkları yapı aşağıdakilerden hangisi ile tanımlanır?

- A) Mezozom B) Kamçı
C) Endospor D) Kapsül

6. Bakterilerde gözlenen konjugasyon olayı için,

- I. Sonucunda bakteri sayısı artmaz.
II. Oluşan bakteriler genetik olarak birbirinin aynısıdır.
III. Oluşan bakteriler ortam koşullarına karşı dayanıksızdır.

verilenlerden hangileri kesinlikle doğrudur?

- A) Yalnız I B) Yalnız III
C) I ve II D) I ve III

7. Protista grubuna ait canlıların oluşturduğu kolonilere aşağıdakilerden hangisi örnek verilmez?

- A) Volvoks B) Öglena
C) Pandorina D) Eudorina

8. Oluşturdukları yalancı ayaklarını besin alımında ve aktif hareket etmede kullanan protista canlılarına aşağıda verilenlerden hangisi örnek gösterilmez?

- A) Radiolaria B) Paramecium
C) Foraminifera D) Amip

9. Mantarlar aleminin üyelerinde görülen özellikler ile ilgili aşağıda verilenlerden hangisi yanlış bir açıklamadır?

- A) Miselyumları ile hem ortama tutunur hem de beslenirler.
B) Çok hücreli olanlarında hif adı verilen iplikçi yapılar bulunur.
C) Genellikle eşeyli ve eşeysiz evrenin birbirini takip ettiği üreme şekline sahiptir.
D) Fotosentez koşulları oluştuğunda ototrof, oluşmadığında heterotrof beslenir.

10. • İletim demetlerinin gövdedeki dizilişi düzenlidir.
• Enine kalınlaşmayı sağlayan kambiyum dokusu bulunur.
• Kökleri kazık kök şeklindedir.

Verilen özelliklere sahip bitkilere aşağıdakilerden hangisi örnek gösterilmez?

- A) Lale B) Badem
C) Bakla D) Domates

11. Omurgasız hayvanların eklem bacaklı grubunun içerisinde değerlendirilen böceklerle ilgili olarak,

- I. Vücutları baş, gövde ve karın olmak üzere üç bölüme oluşur.
II. İki çift ayak, üç çift kanat taşırlar.
III. Trake solunumu yaparlar.

verilenlerden hangileri doğrudur?

- A) Yalnız I B) I ve II
C) I ve III D) II ve III

12. Aşağıda verilen omurgalı hayvan gruplarından hangisi soğukkanlı olup kış uykusuna yatar?

- A) Penguen B) Ayı
C) Kemikli balık D) Timsah

13. Memeli canlılarla ilgili,

- I. Olgun alyuvarları çekirdeksizdir.
II. Akciğerlerinde alveol vardır.
III. Yavrularını doğurur ve sütle beslerler.

özelliklerinden hangileri omurgalı hayvanların diğer sınıflarında görülmez?

- A) I ve II B) I ve III
C) II ve III D) I, II ve III

14. Ülkemizde biyoçeşitliliğin ortaya çıkmasında aşağıdakilerden hangisinin etkisi yoktur?

- A) Yıllık ortalama sıcaklığın 20-30 °C arasında değişmesi
B) Güneyde ve kuzeyde kıyıya paralel uzanan sıra dağların olması
C) Ortalama yıllık yağışın bölgelere göre farklılık göstermesi
D) Bölgeler arasında yükselti farklılıklarının olması

15. İnsan etkisinden kaynaklanan bazı uygulamalar ile biyolojik çeşitliliğin olumsuz yönde etkilenmesine aşağıdakilerden hangisi örnek gösterilmez?

- A) Düzensiz kentleşme
B) Kontrolsüz avcılık
C) Depremler
D) Aşırı otlatma

16. Aşağıda verilenlerden hangisi atmosferde bulunan kirleticilere örnek değildir?

- A) Kükürt dioksit
B) Karbondioksit
C) Karbonmonoksit
D) Azot dioksit

17. Orman yangınlarının çıkış nedenleri arasında aşağıdakilerden hangisi en fazla yüzye sahiptir?

- A) İnsan kaynaklı
B) Yıldırım
C) Enerji nakil hattı
D) Trafik

18. Antimikrobiyal özellikleri ve gıdaların doğal renginin korunması amacıyla sosis, salam ve sucuk gibi ürünlerde kullanılan katkı maddesi aşağıdakilerden hangisidir?

- A) Olestra
B) Melamin
C) Sodyum nitrit ve nitrat
D) Benzoik asit

2. OTURUM

19. Aşağıda verilen kimyasallardan hangisi doğal toprak kirliliğine neden olabilir?

- A) Pestisid B) Asbest
C) Herbisit D) İnsektisit

20. I. Düşük kalorili kömür kullanma
II. Kükürt oranı yüksek kömür kullanımı
III. Yanlış yakma tekniklerinin uygulanması

Verilenlerden hangileri ısınmadan kaynaklanan hava kirliliğine nedenlerindedir?

- A) Yalnız III B) I ve II
C) II ve III D) I, II ve III

(444) BİYOLOJİ – 4

1. • Kalıtsal olarak bir canlıdan yavrulara aktarılabilen özelliklerdir.
• Bir karakterin kalıtımından sorumlu gen çeşitlerinden her biridir.
• Kromozomlarda, her karakter için ilgili genin kapladığı bölgedir.

Verilen açıklamalar incelendiğinde aşağıdakilerden hangisinin karşılığı yoktur?

- A) Dominant B) Lokus
C) Karakter D) Alel

2. Homozigot sarı tohumlu bezelyenin yeşil tohumlu bezelye ile tozlaştırılmasıyla oluşacak F₂ dölündeki fenotip oranı ne olur? (Sarı tohumluluk yeşil tohumluluk üzerine baskındır.)

- A) 1 : 1 B) 1 : 2
C) 1 : 3 D) 1 : 2 : 1

3. 2n = AaBbCCDdee genotipli bir hücrenin mayoz bölünme yapmasıyla oluşacak gamet çeşit sayısı aşağıdakilerden hangisinde verilmiştir?

- A) 4 B) 8 C) 16 D) 32

4. Eksik baskınlıkla ilgili olarak,

- I. Bir karakteri belirleyen genlerin birbiri üzerine baskınlık kuramaması sonucu oluşur.
II. Oluşan fenotip çeşit sayısı daima genotip çeşit sayısından fazla olur.
III. Sadece bitkilerde gözlenebilen bir durumdur.

verilenlerden hangileri doğrudur?

- A) Yalnız I B) I ve II
C) I ve III D) II ve III

Kan grubu fenotipi	A	B	AB	0
Alyuvardaki Antijen	I		II	
Plazmadaki Antikor		III		IV

Kan grupları ile ilgili verilen tablo incelendiğinde I, II, III ve IV için aşağıdakilerden hangisi yanlıştır?

- A) I, A antijenidir.
B) II' de iki farklı antijen bulunur.
C) III, Anti – B' dir.
D) IV' te iki farklı antikor bulunur.

6. Heterozigot A Rh + kan gruplu bir kadınla, heterozigot B Rh – kan gruplu bir erkeğin evliliğinden 0 Rh – kan gruplu bir kız çocuğunun olma olasılığı nedir?

- A) 1 / 8 B) 1 / 16
C) 1 / 32 D) 3 / 32

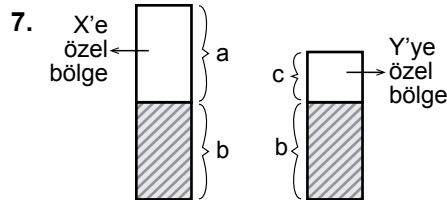

Verilen şekil incelendiğinde a, b ve c için aşağıdakilerden hangisi yanlıştır?

- A) Renk körlüğü geni a'da taşınır.
B) b'deki özelliklerin kadınlarda görülme olasılığı yüksektir.
C) c'deki özellikler sadece erkeklerde ortaya çıkar
D) Balık pulluluk ve yapışık parmaklık c'deki genlerle taşınır.

8. Renk körlüğü genini taşıyan sağlıklı bir kadınla, renk körü bir erkeğin evliliğinden doğacak çocuklarla ilgili aşağıdakilerden hangisi yanlıştır?

- A) Sağlıklı erkek çocukları olabilir.
B) Renk körü erkek çocukları olabilir.
C) Renk körü kız çocuğu olmaz.
D) Taşıyıcı kız çocukları olabilir.

9. I. 22 + X
II. 22 + Y
III. 22 + XX
IV. 22 + 0

Verilen gametlerden hangilerinin döllenmesiyle Tripl – X sendromu ortaya çıkar?

- A) I ve III B) II ve III
C) II ve IV D) III ve IV

10. Down sendromlu bireylerle ilgili olarak verilenlerden hangisi yanlış bir açıklamadır?

- A) 47 kromozomludurlar.
B) Erkekleri 45 + XX formülü ile gösterilir.
C) Otozomal ayrılmama sonucu oluşur.
D) Eşey organları tam gelişmediği için kısırdırlar.

11. Hücrelerdeki kromozom sayısının biyoteknolojik yöntemlerle 3n ve daha fazla olmasının sağlanmasıyla daha iri çiçekli ve meyveli bitkilerin elde edilmesi yöntemi verilenlerden hangisidir?

- A) Yapay döllenme
B) Klonlama
C) Poliploidi
D) Geleneksel ıslah

12. Aşağıda verilenlerden hangisi bir popülasyon örneğidir?

- A) Eğirdir Gölü' ndeki sazan balıkları
B) Beynam Ormanı' ndaki çamlar
C) Karadeniz Bölgesi' ndeki canlılar
D) Kahramanmaraş' taki bitkiler

2. OTURUM

13. Aşağıda verilenlerden hangisi ekosistemin abiyotik faktörlerinden biri değildir?

- A) Sıcaklık B) Mineraller
C) Toprak D) Ayırıştırıcılar

14. Aşağıda verilen organizmalardan hangisi kemoototrof canlılara örnek verilmez?

- A) Kükürt bakterileri
B) Nitrobakter
C) Nitrosomonas
D) Siyanobakteri

15. I. Otçul memeli – Selüloz sindiren bakteri
II. Timsah – Kürdan kuşu
III. Yengeç – Denizgülü
IV. Mantar – Alg

Verilen simbiyoz yaşam şekilleri, protokooperasyon (a) ve sıkı mütualizm (b) şeklinde sınıflanırsa hangisi doğru olur?

- | a | b |
|--------------|----------|
| A) I ve III | II ve IV |
| B) II ve III | I ve IV |
| C) II ve IV | I ve III |
| D) III ve IV | I ve II |

16. Dış parazitlerle (ektoparazit) ilgili verilenlerden hangisi doğrudur?

- A) Duyu organları körelmiştir.
B) Tenya ve Plazmodyum örnek verilir.
C) Sindirim sistemleri yoktur.
D) Hareket organları gelişmiştir.

17.

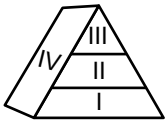

Verilen besin piramidi için hangisi yanlış bir açıklamadır?

- A) I' deki canlılar ototrof beslenir.
B) II' deki canlıların sindirim kanalında selüloz sindiren bakteri bulunabilir.
C) III' teki canlıların kesici-köpek dişleri gelişmiş olabilir.
D) IV' teki canlılar sadece kemoototrof beslenme gösterir.

18. I. Toprağa baklagil ekimi yapılması
II. Nitrat bakterilerinin sayıca artması
III. Denitrifikasyon faaliyetinin hızlanması

Verilenlerden hangileri bitkiler için topraktaki kullanılabilir azot oranını artırır?

- A) Yalnız II B) I ve II
C) I ve III D) II ve III

19. Biyomlarla ilgili,

- I. Geniş coğrafi bölgeleri kaplayan büyük ekosistem çeşitleridir.
II. Sadece biyotik faktörler bir araya gelerek biyomları oluşturur.
III. Her biyomun iklim ve canlı tipi farklıdır.

Verilenlerden hangileri doğrudur?

- A) Yalnız I B) Yalnız II
C) I ve III D) II ve III

20. Aşağıda verilen biyom tiplerinden hangisi ülkemiz sınırları içinde yoktur?

- A) Yaprak döken ormanlar
B) İğne yapraklı ormanlar
C) Tropikal yağmur ormanları
D) Ilıman bölge ormanları

(447) BİYOLOJİ – 7

1. Kısa dalga boylu ışınlar ile ilgili olarak,

- I. Mor ötesi ve X ışınları örnek verilebilir.
II. Enerji yükü değerleri düşüktür.
III. DNA yapısını bozabilirler.
Verilenlerden hangileri doğrudur?

- A) Yalnız I B) I ve II
C) I ve III D) II ve III

2. İnorganik maddeler ışık enerjisi kullanılarak X olayı ile Y'ye, Y ise Z olayı ile hücredeki yaşamsal aktiviteler için gerekli olan ATP'yi oluşturmada kullanılmaktadır.

Buna göre X, Y ve Z için aşağıdakilerden hangisi doğrudur?

- | X | Y | Z |
|---------------|-------|------------|
| A) Fotosentez | Besin | Solunum |
| B) Solunum | Besin | Fotosentez |
| C) Fotosentez | Su | Solunum |
| D) Solunum | Su | Fotosentez |

3. ATP molekülü hidroliz edilirse verilenlerden hangisi oluşmaz?

- A) Monosakkarit
B) Gliserol
C) Azotlu organik baz
D) İnorganik fosfat

4. Glkolizin, fosfogliser aldehit oluşumundan pirüvik asit oluşumuna kadar geçen tepkimeleri sırasında,

- I. ATP' nin harcanması
II. Fruktoz difosfatın oluşması
III. NADH + H⁺ molekülünün oluşması

Verilenlerden hangisi gözlenmez?

- A) Yalnız II B) I ve II
C) II ve III D) I, II ve III

2. OTURUM

5. İki molekül glikozun etil alkol fermantasyonu ile solunumu sonucu üretilen ATP miktarı kaçtır?

- A) 2 B) 4 C) 8 D) 16

6. Etil alkol ve laktik asit fermantasyonlarında glikolizden farklı olarak yükseltgenmiş NAD (NAD⁺) oluşur.

Bu durumun nedeni aşağıdaki-lerden hangisi ile en iyi açıklanır?

- A) Glikolizin devamlılığını sağlamak.
B) Solunum tepkimelerini sonlandırmak.
C) Hücrenin H⁺ ihtiyacını gidermek.
D) NAD yapısını bozmak.

7. Fotosentetik canlıların tamamında fotosentez tepkimeleri gerçekleşirken,

- I. H₂O'yu kullanarak oksijen üretmek
II. Kloroplastlarda ATP sentezlemek
III. CO₂'nin karbonlarını besinin yapısına katmak

verilenlerden hangileri ortak olarak gözlenir?

- A) Yalnız I B) Yalnız II
C) Yalnız III D) I, II ve III

8. Aşağıda verilen canlılardan hangisinde klorofil pigmenti bulunmaz?

- A) Öglena
B) Alg
C) Siyanobakteri
D) Mantar

9. I. Klorofil taşıma
II. Elektron taşıma sistemi (ETS) içerme
III. Solunum enzimleri taşıma

Verilenlerden hangileri mitokondri ve kloroplast organel-lerinde ortaktır?

- A) Yalnız I B) Yalnız II
C) I ve III D) II ve III

10. Aşağıda verilenlerden hangisi fotosentezin karbon tutma reaksiyonlarına özel olup ışık reaksiyonları sırasında gerçekleşmez?

- A) CO₂'ler yardımıyla glikoz sentezlemek
B) Fotofosforilasyonla ATP sentezlemek
C) NADPH₂ sentezlemek
D) Klorofil yardımıyla ışığı soğurmak

11. Klorofile sahip olmayan ototrof organizmalarda besin üretimi sırasında gerekli enerji verilenlerin hangisi ile karşılanır?

- A) İnorganik maddeleri okside ederek
B) Solunumda besini parçalayarak
C) Işık enerjisini kullanarak
D) Kreatin molekülünü kullanarak

12. Oksijenli solunumun,

- I. Glikoliz
II. Krebs
III. ETS

tepkimelerinde üretilen ATP miktarı hangisinde doğru verilmiştir?

	I	II	III
A)	2	2	34
B)	4	2	34
C)	6	-	34
D)	4	34	2

13. Mitokondrinin matrisinde gerçekleşen solunum tepkimeleri sırasında aşağıdaki olaylardan hangisi gözlenmez?

- A) Enzimler yardımıyla ATP üretilmesi
B) CO₂ açığa çıkarılması
C) NAD ve FAD moleküllerinin indirgenmesi
D) Oksijen kullanılması

14.

		Oksijensiz solunum	Oksijenli solunum
I.	Net ATP kazancı	2	38
II.	Organik maddenin parçalanması	Kısmi parçalanma	Tamamen parçalanma
III.	Gerçekleştiği hücre bölümü	Sitoplazma	Sadece mitokondri

Ökaryot hücrelerde gerçekleşebilen oksijenli ve oksijensiz solunum tepkimeleriyle ilgili verilen tablo incelendiğinde hangileri doğrudur?

- A) Yalnız I B) I ve II
C) I ve III D) II ve III

15. Aşağıda verilenlerden hangisi bir pirimidin bazı değildir?

- A) Timin B) Urasil
C) Guanin D) Sitozin

16. DNA molekülü oluşturulurken,

- I. Bir pürin bazının karşısına daima bir pirimidin bazı gelir.
II. Adenin daima Timinle, Guanin daima Sitozinle eşlenir.
III. Adenin ile Timin arasında ikili, Guanin ile Sitozin arasında üçlü hidrojen bağları kurulur.

kurallarından hangileri geçerlidir?

- A) I ve II B) I ve III
C) II ve III D) I, II ve III

2. OTURUM

(451) ÇAĞ.TÜRK VE DÜN.TAR. – 1

17. Aşağıda verilen özelliklerden hangisi nükleik asitlerden sadece DNA'da görülür?

- A) İnorganik fosfat molekülü bulundurma
- B) Beş karbonlu şeker taşıma
- C) Timin bazı bulundurma
- D) Hidrojen bağı taşıma

18. Bir protein molekülünün yapısında sırasıyla şu amino asitler yer almaktadır:

Metiyonin-Serin-Tirozin-Triptofan
Metiyonin-Lösin-Serin

Buna göre verilenlerden hangisine ulaşamaz?

- A) Proteinde altı peptit bağı vardır.
- B) Protein sentezinde beş çeşit amino asit kullanılmıştır.
- C) Proteinin yapımında yedi amino asit vardır.
- D) Protein enzimin yapısını oluşturmuştur.

19. Genetik şifrede, dört çeşit nükleotit üçlü şifreler değil de ikili şifreler halinde oluşturulsaydı,

- I. 16 genetik şifre meydana gelirdi.
- II. Tüm amino asit çeşitleri şifrelenmezdi.
- III. Protein sentezi aksamadan devam ederdi.

Verilenlerden hangileri doğru olur?

- A) Yalnız II
- B) I ve II
- C) I ve III
- D) II ve III

20.

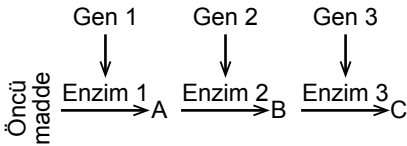

Verilen şekil incelendiğinde, Gen 2'de meydana gelen bir mutasyon aşağıdakilerden hangisine neden olur?

- A) C üretilmeye devam eder.
- B) Enzim 2'nin görevini Enzim 3 yapar.
- C) B yapımı yavaşlar ve durur.
- D) Enzim 1'in yapısı bozulur.

- 1. • Hammadde ve pazar sorunu
- Sanayi İnkılabı'nın etkisi
- Sömürgecilik

gibi gelişmeler, I. Dünya Savaşı'nın hangi nedenlerindedir?

- A) Dinî
- B) Coğrafi
- C) Kültürel
- D) Ekonomik

2. Paris Konferansı'nın toplanmasının temel amacı, aşağıdakilerden hangisidir?

- A) I. Dünya Savaşı'nda yenilen devletlerle yapılacak antlaşmaları görüşmek
- B) Almanya'nın Alsas - Loren Bölgesi'ni Fransa'ya geri vermesini sağlamak
- C) Osmanlı Devleti'nin toprak bütünlüğünü korumak
- D) İstanbul merkezli Bizans Devleti'ni kurmak

- 3. I. Versay Antlaşması
- II. Nöyvi Antlaşması
- III. Sen Jermen Antlaşması
- IV. Sevr Antlaşması

Yukarıda verilen I. Dünya Savaşı'nı bitiren antlaşmaların kronolojik sıralaması hangi seçenekte doğru yapılmıştır?

- A) I - II - III - IV
- B) II - IV - III - I
- C) I - III - II - IV
- D) IV - III - I - II

4. Aşağıdakilerden hangisi Lenin ile ilgili doğru bir bilgi değildir?

- A) Vladimir İlyiç Ulyanov ya da diğer adıyla Lenin, 21 Ocak 1924'te ölmüştür.
- B) Ekim Devrimi'nin lideri ve Sovyetler Birliği'nin kurucusudur.
- C) Ölümünden sonra yerine Nikita Kruşçev geçmiştir.
- D) Rus sosyalist devrimcisi ve politikacıdır.

5. 1922 yılında Ürdün, aşağıdaki hangi devletin mandası olarak kurulmuştur?

- A) Almanya
- B) İngiltere
- C) Fransa
- D) İtalya

6. Mançurya toprakları üzerindeki Japon - Rus rekabeti hangi yıl savaşa dönüşmüştür?

- A) 1904
- B) 1914
- C) 1931
- D) 1961

7. • İtalya'da faşist bir parti kuran Mussolini'nin gizli örgüt mensuplarına verilen isimdir.

• 1922 yılında Napoli'den Roma'ya yürüyerek mevcut hükûmeti devirmiş ve Mussolini'nin iktidara gelmesini sağlamışlardır.

Hakkında kısa bilgi verilen örgüt, aşağıdakilerden hangisidir?

- A) Naziler
- B) Basmacılar
- C) Bolşevikler
- D) Kara Gömlekliler

8. Atatürk Dönemi'nde Türkiye en çok aşağıdaki hangi devlet ile yakın ilişkiler kurmaya çalışmıştır?

- A) ABD
- B) Fransa
- C) İngiltere
- D) Sovyet Rusya

9. Aşağıdaki devletlerden hangisi "Müttefik" grubunda yer alır?

- A) SSCB
- B) İtalya
- C) Almanya
- D) Japonya

10. Almanya, 13 Mart 1938'de aşağıdaki ülkelerden hangisiyle birleştiğini ilan ederek bu ülkeyi ilhak etmiştir?

- A) Belçika
- B) Polonya
- C) Avusturya
- D) Çekoslovakya

2. OTURUM

11. Aşağıdakilerden hangisi II. Dünya Savaşı'nın çıkacağından önceden görülen belirtilerinden biri değildir?

- A) Sovyetler Birliği'nin Türkiye'den Boğazları istemesi
- B) Almanya'nın Ren Bölgesi'ne asker göndermesi
- C) Japonya'nın Mançurya'ya saldırması
- D) İtalya'nın Habeşistan'ı işgal etmesi

12. Almanya, aşağıdaki konferanslardan hangisinde dört işgal bölgesine ayrılmış ve bu bölgeler Amerika Birleşik Devletleri, Birleşik Krallık (İngiltere), Fransa ve Sovyetler Birliği'nin yönetimine bırakılmıştır?

- A) Tahran Konferansı
- B) Moskova Konferansı
- C) Potsdam Konferansı
- D) Kazablanka Konferansı

13. "Tokyo Körfezi'nde demirli - - - Zırhlısı'nda yapılan görüşmeler sonrasında 2 Eylül 1945'te Başbakan Suzuki, Japonya'nın yönetimini General Mac Arthur'a devrini öngören antlaşmayı imzalamıştır."

Verilen cümlede boş bırakılan yere, aşağıdakilerden hangisi yazılmalıdır?

- A) Bouvet
- B) Missouri
- C) Maryland
- D) New Jersey

14. Aşağıda ikili verilen devletlerden hangisi II. Dünya Savaşı sonunda dünya gücü olarak ortaya çıkmıştır?

- A) İtalya - Almanya
- B) Fransa - İngiltere
- C) Almanya - Japonya
- D) ABD - Sovyet Rusya

15. İstanbul Radyosu deneme yayınlarından sonra hangi yıl süreli yayına geçmiştir?

- A) 1923
- B) 1938
- C) 1943
- D) 1955

16. Aşağıdakilerden hangisi, dünyanın kesin olarak iki bloğa ayrıldığından ve ABD - Rusya soğuk savaşının başladığından bir göstergesi olarak kabul edilir?

- A) Marshall Planı
- B) Truman Doktrini
- C) Monroe Doktrini
- D) Berlin Duvarı'nın örülmesi

17. Komünizmle idare edilen ülkeleri NATO'ya karşı korumak amacıyla, aşağıdaki uluslararası örgütlerden hangisi kurulmuştur?

- A) Varşova Paketi
- B) COMECON
- C) Balkan Antantı
- D) COMINFORM

18. • Stalin'in ölümünden sonra 1954'ten itibaren Yugoslavya'nın SSCB'ye tekrar yakınlaşması
• Türk - Yunan ilişkilerinin Kıbrıs meselesinden dolayı bozulması

Verilen gelişmeler, aşağıdakilerden hangisini olumsuz etkilemiştir?

- A) Bağdat Paketi'nin
- B) Balkan Paketi'nin
- C) Balkan Antantı'nın
- D) Afrika Birliği Teşkilatı'nın

19. Birleşmiş Milletler Örgütü (BM), aşağıdaki savaşların hangisinden sonra kurulmuştur?

- A) 93 Harbi
- B) Balkan Savaşları
- C) I. Dünya Savaşı
- D) II. Dünya Savaşı

20. II. Dünya Savaşı sonrasında görülen Türk ekonomisindeki canlanma, aşağıdaki hangi yıl sona ermiştir?

- A) 1947
- B) 1951
- C) 1954
- D) 1971

(455) DEM. VE İNSAN HAK. - 1

1. Kişileri devlete, topluma karşı koruyan hak ve özgürlüklere koruyucu haklar denir.

Aşağıdakilerden hangisi koruyucu haklardandır?

- A) Özel hayatın gizliliği
- B) Eğitim ve öğrenim hakkı
- C) Seçme ve seçilme hakları
- D) Kamu hizmetlerine girme hakkı

2. Normlar hiyerarşisine göre Anayasadan sonra aşağıdakilerden hangisi gelir?

- A) Yönetmelik
- B) Kanun
- C) Tüzük
- D) Genelge

3. Aşağıdakilerden hangisi devletin varlığı için zorunlu bir öge değildir?

- A) Halk
- B) Ülke
- C) Egemenlik
- D) Sivil toplum kuruluşları

4. I. Devletin sosyal denge ve barışı sağlama
II. Devletin hukuki düzenlemelerini dini kurallara göre yapması
III. Din, vicdan, kanaat ve ibadet hürriyetlerinin sağlanması

Verilenlerden hangileri laikliğin ilkelerindendir?

- A) Yalnız I
- B) Yalnız II
- C) Yalnız III
- D) II ve III

5. Aşağıdakilerden hangisi sosyal devlet olmanın öncelikli gereklerindendir?

- A) İdarenin hukuka bağlılığı
- B) Din devlet işlerinin ayrılması
- C) Gelir adaleti ve eşitlik
- D) Kuvvetler ayrımı

2. OTURUM

6. • Meclis araştırması,
• Genel görüşme,
• Gensoru,
• Meclis soruşturması,

Verilen idare üzerinde denetim yolları, aşağıdakilerden hangisi ile gerçekleşir?

- A) Türkiye Büyük Millet Meclisi
B) Askeri Yargıtay
C) Devlet Denetleme Kurulu
D) Yüksek Denetleme Kurulu

7. 1961 Anayasa'sının öngördüğü, İnsan haklarını kayıtsız ve koşulsuz bir biçimde gerçekleştirmeye yönelik, kişi hak ve özgürlüklerinin önündeki bütün engelleri kaldırmayı kendine ödev edinen devlettir.

Verilen açıklama aşağıdakilerden hangisine aittir?

- A) Laiklik ilkesine
B) Milliyetçilik ilkesine
C) Kuvvetler ayrımı ilkesine
D) İnsan haklarına dayalı devlet anlayışına

8. **Aşağıdakilerden hangisi Batıda Rönesans döneminde ortaya çıkan genel düşüncelerden biri değildir?**

- A) Ulus devlet düşüncesi
B) Liberal devlet anlayışı
C) Doğal hukuk düşüncesi
D) Dine dayalı insan ve doğa anlayışı

9. **Aşağıda seçimlerle ilgili verilen uygulamalardan hangisi, demokratik toplum düzeninin kurulmasını zorlaştıran bir unsurdur?**

- A) Genel oy B) Kısıtlı oy
C) Gizli oy D) Açık sayım

10. **Aşağıdakilerden hangisi çoğulcu demokrasinin özelliklerinden değildir?**

- A) Kültürel tekelciliği dışlaması
B) Hiç kimseyi başkası gibi davranmaya zorlamaması
C) Tek tip toplum oluşturma gayreti içinde olması
D) Toplumdaki farklılıklara hoşgörü ve saygıyı gerektirmesi

11. **Gülhane hattı Humayunu'nun (1839 yılı) devlet otoritesinin kullanımını konusunda getirdiği en önemli yenilik aşağıdakilerden hangisidir?**

- A) Müslümanlarla gayrimüslimlere eşit haklar tanınması
B) Herkese can, mal namus güvenliği sağlanması
C) Vergi alanında yeni düzenlemeler getirmesi
D) Padişahın yetkilerinin tek tarafı olarak kısıtlanması

12. **Aşağıdakilerden hangisi 1921 Anayasasının özelliklerindedir?**

- A) Kuvvetler ayırımına dayanması
B) Hak ve özgürlüklere yer verilmesi
C) Meclis hükümeti sistemini benimsemesi
D) İnsan haklarına dayalı devlet anlayışına yer verilmesi

13. **Aşağıdakilerden hangisi demokratik yönetimlerde insan haklarının gerçekleştirilmesinde karşılaşılan sorunlardan değildir?**

- A) Eğitimsizlik
B) Toplumda yerleşik bulunan yanlış gelenekler
C) Devletin ekonomik olanaklarının yetersiz olması
D) Kamu düzeni ve temel haklar arasındaki dengenin kurulması

14. I. Onaylandıklarında taraf devletler için bağlayıcı bir nitelik kazanırlar.
II. Daha çok yol gösterici ve tavsiye niteliğindedirler.
III. Bildirge ile sağlanan hakların korunması için yaptırım organı oluşturulmuştur.

Yukarıdakilerden hangileri uluslararası bildirgelerin niteliklerindedir?

- A) Yalnız I B) Yalnız II
C) I - II D) II - III

15. • Çalışma saatlerinin azaltılması
• Çalışma ücretlerinin artırılması
• Çalışanlara örgütlenme haklarının sağlanması

Verilen alanlarda yaptığı çalışmalarla insan haklarının gelişmesine katkı sağlayan kuruluş aşağıdakilerden hangisidir?

- A) Uluslararası Çalışma Örgütü
B) Uluslararası PEN Kulübü
C) Uluslararası Af Örgütü
D) Uluslararası Kızılhaç Komitesi

16. **Aşağıdakilerden hangisi Birleşmiş Milletler Örgütü bünyesinde bulunan komite ve kuruluşlardan değildir?**

- A) Irk Ayrımcılığının Kaldırılması Komitesi
B) Avrupa İnsan Hakları Mahkemesi
C) İşkenceye Karşı Komite
D) Çocuk Hakları Komitesi

17. **Aşağıdakilerden hangisi insan haklarının korunmasında karşılaşılan sorunlardan değildir?**

- A) Savaşlar
B) Uluslararası terör
C) Bölgeler arası kalkınmışlık farklarının giderilmesi
D) Bilim ve teknoloji alanındaki gelişmelerin kontrolsüz kullanımı

18. **Anlamı "yeniden doğuş" olan sözcük aşağıdakilerden hangisidir?**

- A) Rönesans B) İnkılap
C) Reform D) Çağdaşlaşma

19. **"Cumhuriyetçilik" ilkesi aşağıdakilerden öncelikle hangisini ifade eder?**

- A) Milletin bütün bireylerinin kaderde, kıvançta, tasada bölünmez bir bütün hâlinde olmasını
B) Egemenlik hakkının halka ait olmasını
C) Toplumda hiçbir kişiye ya da gruba ayrıcalık tanınmamasını
D) Din ve devlet işlerinin birbirinden ayrılmasını

2. OTURUM

20. Din ve devlet işlerinin birbirinden ayrılması, devlete ilişkin kurum ve kuralların dinin emir ve yasaklarından değil de pozitif hukuk kurallarından türemesidir.

Yukarıda açıklaması verilen Atatürk ilkesi hangisidir?

- A) Laiklik B) Halkçılık
C) İnkılapçılık D) Cumhuriyetçilik

(466) TEMEL DİNİ BİL. – 2

1. Aşağıdakilerden hangisi “su-huf” verilen peygamberlerden biridir?

- A) Hz. İbrahim B) Hz. Salih
C) Hz. Harun D) Hz. Nuh

2. Aşağıda verilen bilgilerden hangisi doğrudur?

- A) Zebur, Hz. Musa'ya indirilmiştir.
B) Ahd-i Atik, İncil'e verilen isimdir.
C) Tevrat, Zebur'dan sonra indirilmiştir.
D) Ahid Sandığı, Yahudilerin kut-sallarındandır.

3. Kur'an-ı Kerim'in kitap haline getirilmesinde veya çoğaltılmasında aşağıdaki sahabelerden hangisi katkıda bulunmamıştır?

- A) Hz. Zeyd b. Sabit
B) Hz. Ebu Bekir
C) Hz. Abbas
D) Hz. Ömer

4. Kur'an, öncelikle indirildiği toplumu muhatap almış, bununla birlikte tüm insanları ilgilendiren genel mesajlara da yer vermiştir.

Buna göre aşağıdaki ayetlerin hangisi, indirildiği topluma özel bir mesaj içermektedir?

- A) “İnsan neden yaratıldığına bir baksın!”(Târik suresi, 5.ayet)
B) “Anlayasınız diye biz onu Arapça bir Kur'an olarak indirdik.” (Yûsuf suresi, 2. ayet)
C) “Ey insanlar! Doğrusu biz sizi bir erkekle bir dişiden yaratık...”(Hucurat suresi, 13.ayet)
D) “Gerçek şu ki, insan kendini kendisine yeterli görerek azar.”(Alak suresi, 6-7.ayetler)

5. Aşağıdakilerden hangisi Kur'an-ı Kerim'in iç düzeni ile ilgili değildir?

- A) Cüz B) Sure
C) Hizb D) Tecvit

6. Kur'an'ı Kerim'in genellikle on ayetten oluşan, özel işaretlerle ayrılmış ve çoğunlukla namazların sonunda okunan kısımlarına ne denir?

- A) Aşir B) Hatim
C) Tertil D) Mukabele

7. Aşağıdakilerden hangisi Kur'an'ın ana konularından biri değildir?

- A) İnanç B) Ahlak
C) Ticaret D) İbadet

8. • Çevremizde Yasin, Taha ve Ecrin gibi isimlerin varlığı
• Taziyelerde “inna lillah ve inna ileyhi raciun” ayetinin okunması
• Evlere nazardan koruduğuna inanılan ayetlerin asılması

Verilen bilgiler Kur'an ile ilgili aşağıdakilerden hangisine delil oluşturur?

- A) Kültürümüzdeki etkisine
B) Allah tarafından korunduğuna
C) Akli kullanmayı teşvik ettiğine
D) Kamil insan modeli sunduğuna

9. Aşağıdakilerden hangisinin peygamber olup olmadığı tartışmalıdır?

- A) Hz. İsmail B) Hz. İdris
C) Hz. Üzeyr D) Hz. Hud

10. “Ben, Allah'tan, hepinizden daha çok çekinir ve sakınırım. Lakin ben, bazen nafile oruç tutarım bazen de tutmam, gecenin üçte birinde namaz kılarım, üçte birinde uyurum.”

Bu hadiste aşağıdakilerden hangisi vurgulanmıştır?

- A) Peygambere olan ihtiyaç
B) İbadetlerde dengeli olma
C) İbadetlerde devamlılık
D) İman amel ilişkisi

11. Aşağıdakilerden hangisi Hz. Muhammed (sav.)'e verilen lakaptır?

- A) el-Hakem B) es-Sıddık
C) el-Faruk D) el-Emin

12. Aşağıdakilerden hangisi Medine'ye hicretten önce vefat etmiştir?

- A) Hz. Mus'ab b. Umeyr
B) Hz. Halid b. Velid
C) Hz. Hatice
D) Hz. Aişe

13. Aşağıdakilerden hangisi Mekke'nin fethi sırasında Hz. Peygamber'in “sığınmaları durumunda insanların emin olacakları”nı ilan ettiği yerlerden biri değildir?

- A) Ebû Süfyan'ın evi
B) Kişinin kendi evi
C) Harem-i Şerif
D) Dârü'l-Erkâm

14. Aşağıdakilerden hangisi Hudeybiye Barış Antlaşması'ndan önce gerçekleşmiştir?

- A) Veda Haccı
B) Uhud Savaşı
C) Mekke'nin fethi
D) Hz. Peygamberin vefatı

15. Ahlakın konusu aşağıdakilerden hangisidir?

- A) İnsan davranışları
B) Yaşayan dinler
C) İman esasları
D) Örf ve adetler

16. “Artık kim (elinde bulunandan) verir ve (Allah'tan) sakınırsa, en güzeli (Allah'ın birliğini) tasdik ederse, biz de onu en kolay hazzırlarız. (Leyl suresi, 5-7. ayetler)

Bu ayetlerde aşağıdaki konuların hangisinden bahsedilmiştir?

- A) İyilik etmek
B) Cömert olmak
C) Hoşgörülü olmak
D) Kötülükten sakınmak

2. OTURUM

(467) MATEMATİK - 7

17. Selamın yaygınlaştığı bir toplumda aşağıdakilerden hangisinin artması beklenmez?

- A) Sevgi ve saygı
B) Güven ve dostluk
C) Barış ve hoşgörü
D) Küskünlük ve dargınlık

18. Başkaları hakkında önyargılı bir şekilde olumsuz tahminlerde bulunmaktır.

Tanımı yapılan kavram aşağıdakilerden hangisidir?

- A) Yalan B) Sui zan
C) Gıybet D) İftira

19. Hz. Muhammed (sav.)'den günümüze kadar Müslüman toplumların din, sosyal hayat, siyaset, kültür ve medeniyet alanlarında yaşadıklarını inceleyen bir ilim dalıdır.

Hakkında bilgi verilen ilim dalı aşağıdakilerden hangisidir?

- A) Peygamberler Tarihi
B) Mezhepler Tarihi
C) Dinler Tarihi
D) İslam Tarihi

20. Aşağıdakilerden hangisi matematik alanında tanınmış bilim insanlarından biridir?

- A) Harezmi B) İbn Batuta
C) Katip Çelebi D) Evliya Çelebi

1. Aşağıda grafiği verilen bağıntılardan hangisi fonksiyon değildir?

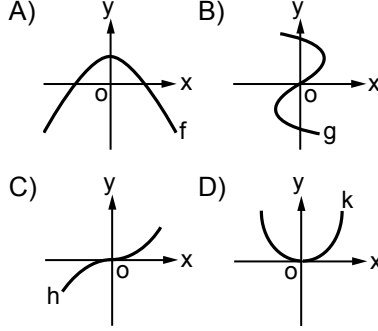

2. $f: \mathbb{R} \rightarrow \mathbb{R}$,
 $f(x) = (a - 4)x^2 + (b + 2)x + c - 2$
fonksiyonu birim fonksiyon olduğuna göre $a + b + c$ kaçtır?

- A) 7 B) 5 C) 3 D) 1

3. \mathbb{R} 'den \mathbb{R} 'ye tanımlı aşağıdaki fonksiyonlardan hangisi tek fonksiyondur?

- A) $f(x) = x^3 + 2x^2 - 1$
B) $f(x) = \cos x - \sin x$
C) $f(x) = 4x^3 - \sin x$
D) $f(x) = 3x^2 - x$

4. $f(x)$ doğrusal bir fonksiyondur.
 $f(1) = 4$ ve $f(2) = 3$ olduğuna göre $f(18)$ kaçtır?

- A) -13 B) -9
C) -7 D) -6

5. $f, g: \mathbb{R} \rightarrow \mathbb{R}$,
 $f(x) = 3x - 5$ ve $g(x) = x^2 + 1$ olduğuna göre $(2f + g)(2)$ kaçtır?

- A) 8 B) 7 C) 6 D) 5

6. $f: \mathbb{R} \rightarrow \mathbb{R}$,
 $f(x + 2) = x \cdot f(x)$ ve $f(1) = 3$ olduğuna göre $f(7)$ kaçtır?

- A) 33 B) 35 C) 42 D) 45

7. $f: \mathbb{R} \rightarrow \mathbb{R}$,
 $f^{-1}(x) = \frac{2x - 1}{3}$ olduğuna göre $f(x)$ 'in kuralı aşağıdakilerden hangisidir?

- A) $\frac{3x - 1}{2}$ B) $\frac{3x + 1}{2}$
C) $\frac{-3x - 1}{2}$ D) $\frac{-3x + 1}{2}$

8. $f, g: \mathbb{R} \rightarrow \mathbb{R}$,
 $f(x) = 4x + 1$ ve $g(x) = 3x - 4$ olduğuna göre $(g \circ f)(1)$ kaçtır?

- A) 5 B) 8 C) 11 D) 14

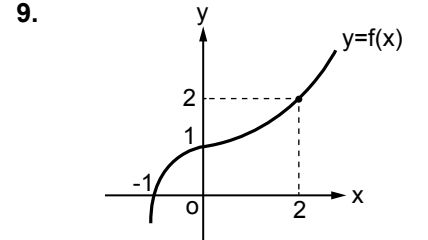

Şekilde $f: \mathbb{R} \rightarrow \mathbb{R}$, $y = f(x)$ fonksiyonunun grafiği verilmiştir. Buna göre $f(-1) + f(0) + f^{-1}(2)$ kaçtır?

- A) -1 B) 0 C) 2 D) 3

10. $f(x) = \sqrt[3]{x^2 - 5x + 6}$ fonksiyonunun en geniş tanım kümesi aşağıdakilerden hangisidir?

- A) \mathbb{R} B) $\mathbb{R} - [2, 3]$
C) $[2, 3]$ D) $(2, 3)$

2. OTURUM

(476) İŞLETME – 1

11. $f: \mathbb{R} \rightarrow \mathbb{R}$,
 $f(x) = |x - 4| - x$ fonksiyonunun grafiği aşağıdakilerden hangisidir?

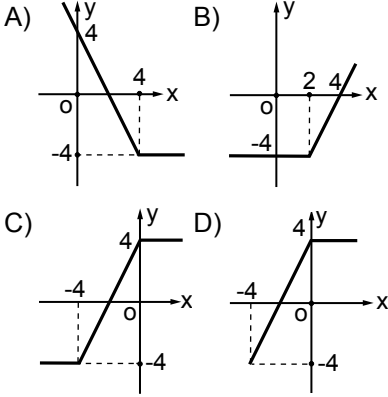

12.

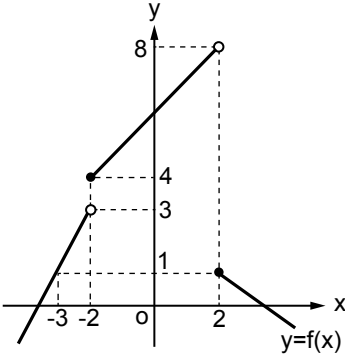

Şekilde grafiği verilen $y = f(x)$ fonksiyonu için
 $\lim_{x \rightarrow -3} f(x) + \lim_{x \rightarrow -2^+} f(x) + \lim_{x \rightarrow 2^-} f(x)$
 değeri kaçtır?

- A) 15 B) 13 C) 11 D) 9

13. $\lim_{x \rightarrow 1} (3x + 1)$ değeri kaçtır?

- A) 0 B) 2 C) 4 D) 6

14. $\lim_{x \rightarrow 2} \frac{mx + 5}{x - 1} = 11$ olduğuna göre m kaçtır?

- A) 3 B) $\frac{7}{2}$ C) 4 D) $\frac{9}{2}$

15. $\lim_{x \rightarrow 3} \frac{x^2 - 5x + 6}{x - 3}$ değeri kaçtır?

- A) 0 B) 1 C) 3 D) 5

16. $\lim_{x \rightarrow \infty} \frac{2x^2 + 1}{x^2 - 1}$ değeri kaçtır?

- A) -1 B) 0 C) 1 D) 2

17. $\lim_{x \rightarrow 0} \frac{\tan 5x}{\tan \frac{x}{2}}$ değeri kaçtır?

- A) $\frac{1}{2}$ B) $\frac{5}{2}$ C) 5 D) 10

18. $\lim_{x \rightarrow 2} \left(\frac{2}{x^2 - 4} - \frac{1}{x^2 - 2x} \right)$ değeri kaçtır?

- A) $\frac{1}{8}$ B) $\frac{1}{4}$ C) $\frac{1}{2}$ D) 0

19. $f(x) = \begin{cases} kx^2 - 2, & x < 2 \text{ ise} \\ 6, & x = 2 \text{ ise} \\ mx - 2, & x > 2 \text{ ise} \end{cases}$
 fonksiyonu $x = 2$ noktasında sürekli olduğuna göre $m + k$ kaçtır?

- A) 2 B) 4 C) 6 D) 8

20. $f(x) = \frac{4x + 2}{x^2 + ax + 4}$ fonksiyonu her x reel sayısı için sürekli olduğuna göre a aşağıdakilerden hangisi olamaz?

- A) 1 B) 2 C) 3 D) 4

1. I. Tüketici
 II. Fayda
 III. Üretim
 IV. Emek
 V. Doğa

Mal ve hizmet üretmek için üretim faktörlerini bir araya getirmek isteyen bir girişimci yukarıda verilenlerden hangilerine ihtiyaç duyar?

- A) I ve II B) I ve III
 C) I, II ve III D) IV ve V

2. Aşağıdakilerden hangisi, tacir olabilmenin şartlarından birisi değildir?

- A) Ticari bir işletmenin var olması
 B) Ticari bir işletmenin kendine ait olması
 C) Ticari bir işletmenin işletilmesi
 D) Ticari bir işletmenin kendi adına işletilmesi

3. Lider ile yöneticiyi birbirinden ayıran özellik, hangi seçenekte verilmiştir?

- A) Lider, işi doğru yapar, yönetici doğru işi yapar.
 B) Yönetici koruyucudur, lider geliştiricidir.
 C) Lider denetime güvenir, yönetici insana güvenir.
 D) Yönetici yenilik getirir, lider kuralları izler ve uygular.

4. "Rekabet edebilme duygusu" ihtiyaçlar hiyerarşisinin hangi sınıflaması içinde yer alır?

- A) Statü ve saygınlık ihtiyacı
 B) Kendini geliştirme ihtiyacı
 C) Ait olma ihtiyacı
 D) Güvenlik ihtiyacı

2. OTURUM

5. I. Yemek yemek
II. Spor yapmak
III. Giyinmek
IV. Kitap okumak
V. Su içmek

Yukarıda verilen ihtiyaçlardan birincil olanların tamamı hangi seçenekte verilmiştir?

- A) I ve II B) II, III ve IV
C) I, III ve V D) III, IV ve V

6. Verimlilik ilkelerinden “analitik ilkesi”ne ait doğru açıklama hangi seçenekte verilmiştir?

- A) Girdi seçimini doğru yapmak
B) Kaynakları en ucuz, en az kullanmak
C) Girdilerin fayda-maliyet analizini yapmak
D) Kaynakları zamanında ve yerinde kullanmak

7. Üretim faktörlerinin ekonomiden aldıkları paylar hangi seçenekte doğru olarak gösterilmiştir?

<u>Üretim faktörleri</u>	<u>Aldığı pay</u>
A) Emek	Kâr
B) Girişimci	Faiz
C) Sermaye	Ücret
D) Doğa	Rant

8. Mal ve hizmet arasındaki farklara yönelik yapılan açıklamalardan hangisi yanlıştır?

<u>Mallar</u>	<u>Hizmetler</u>
A) Devredilebilir.	Devredilemez.
B) Müşteri sürecin bir parçasıdır.	Müşteri süreçten ayrıdır.
C) Sermaye yoğunudur.	Emek yoğunudur.
D) Tekniktir.	İnsan odaklıdır.

9. Amacı; teknik engelleri kaldırarak, yeni piyasalara ve ekonomik gelişmelere öncülük etmek ve dünya ticaretini kolaylaştırmak olan uluslararası standart kuruluşu aşağıdakilerden hangisidir?

- A) Uluslararası Elektronik Komisyonu
B) Uluslararası Standardizasyon Organizasyonu
C) Uluslararası Telekomünikasyon Birliği
D) Avrupaya Uygunluk

10. Aşağıda verilenlerden hangisi işletmenin özel amaçlarından biridir?

- A) Kâr elde etmek
B) Topluma hizmet etmek
C) İşletmenin varlığını devam ettirmek
D) Uzun vadeli büyümeyi hedef hâline getirmek

11. Aşağıda yapılan açıklamalardan hangisi, bir işletmenin varlığını devam ettirme sürecinde uzun vadede iflasla karşı karşıya kalabileceğini göstermektedir?

- A) İşletmenin kârlılığı tercih etmesi
B) Topluma hizmet etmeye ağırlık vermesi
C) Tüketicilerin istek ve ihtiyaçlarına cevap vermesi
D) Kaliteli mal ve hizmet üretmesi

12. Bir iktisadi Devlet Teşekkülü olan Devlet Malzeme Ofisi aşağıda verilen bakanlıklardan hangisine bağlıdır?

- A) Maliye Bakanlığı
B) Millî Savunma Bakanlığı
C) Gıda, Tarım ve Hayvancılık Bakanlığı
D) Ulaştırma, Denizcilik ve Haberleşme Bakanlığı

13. Yabancı sermayeli kuruluş olarak Bursa ilimizde kurulan ve sebze sosları, hardal, bulyon ve sebze çorbaları üreten Nestle Türkiye Gıda Sanayi AŞ. adlı işletme hangi ülkeye aittir?

- A) Japonya B) İsviçre
C) ABD D) İngiltere

14. Sermaye şirketlerinin üstünlüklerine yönelik verilen açıklamalardan hangisi yanlıştır?

- A) Yönetim etkindir.
B) Büyüme imkânları fazladır.
C) Kredi bulma imkânları fazladır.
D) Ortaklığın süresi zamanla sınırlandırılmıştır.

15. Anonim şirketin kuruluşu için en az kaç gerçek veya tüzel kişi gerekir?

- A) 3 B) 5 C) 7 D) 10

16. Şahıs ve sermaye şirketleri arasındaki farklar hangi seçenekte yanlış olarak verilmiştir?

	<u>Şahıs Şirketleri</u>	<u>Sermaye Şirketleri</u>
A)	Sözleşme oy birliği ile değiştirilebilir.	Sözleşme oy çokluğu ile değiştirilebilir.
B)	Sermaye paylara bölünebilir.	Sermaye paylara bölünemez.
C)	Ortaklığın devri güçtür.	Ortaklığın devri kolaydır.
D)	Eşit oy hakkı vardır.	Oy hakkı sermaye payı ile orantılıdır.

2. OTURUM

(481) SANAT TARİHİ – 1

17. Bir işletmenin kuruluş yeri seçiminde yapılacak iş gücü değerlendirmesi ile ilgili aşağıdakilerden hangisi önemsizdir?

- A) İş gücünün miktarı
- B) İş gücünün niteliği
- C) İş gücünün maliyeti
- D) İş gücünün yönetimi

18. Bir işletmenin kuruluş işlemleri ile ilgili aşağıdakilerden hangisi işletmenin belediyeye karşı sorumluluklarından biri değildir?

- A) İş yeri açma ve çalışma ruhsatı alma
- B) Hafta sonu çalışma ruhsatı alma
- C) İşe başlama bildirimini verme
- D) Çevre temizlik vergisi ödeme

19. Tüzel kişilerin meslek odalarına kayıt olabilmeleri için aşağıdakilerden hangisi gerekli bir evrak değildir?

- A) Fotoğraf
- B) İlan gazetesi
- C) İmza sirküleri
- D) Ana sözleşme

20. İnşaat iş yerlerinde işe başlatılan sigortalıların Sosyal Güvenlik Kurumuna bildirimini ne kadar süre içerisinde yapılmalıdır?

- A) İşe başlatılmadan önce
- B) İşe başlatıldığı gün
- C) 10 gün içinde
- D) 1 ay içinde

1. Bir nesnenin sanat eseri olarak sayılabilmesi için belirli özelliklerinin olması gerekir.

Aşağıdakilerden hangisi sanat eserinde olması gereken özelliklerden değildir?

- A) Sanatçının duygularını yansıtması
- B) Özgün ve tek olması
- C) Bir yaratıcılık sürecinin ürünü olması
- D) İnsanların maddi ihtiyaçlarını karşılaması

2. Aşağıdakilerden hangisi sanatın türleri arasında gösterilemez?

- A) Pratik sanatlar
- B) Fonetik sanatlar
- C) Dramatik ve ritmik sanatlar
- D) Plastik sanatlar

3. İlkel sanat eserlerinin ortaya konmasındaki amaç, aşağıdakilerden hangisidir?

- A) Yaşadığı ortamı güzelleştirmek
- B) Toplumu yönlendirmek
- C) Kendini ifade etmek
- D) Bir gereksinimini karşılamak

4. Anadolu'da tarih öncesi çağlara ait ilk buluntular ve yerleşimler, aşağıdakilerden hangisinde doğru eşleştirilmiştir?

- A) Maden Çağı - Karain
- B) Neolitik Çağ - Çatalhöyük
- C) Peleolitik Çağ - Truva
- D) Mezolitik Çağ - Alacahöyük

5. Tarih öncesi çağların buluntuları arasında yer alan küçük heykelticiklere ne ad verilir?

- A) idol
- B) ikona
- C) tablet
- D) keramik

6. Aşağıdakilerden hangisi Maden Çağı'nın özelliklerinden değildir?

- A) Kalay ve bakırın karışımından elde edilen tunçun kullanılmaya başlanması
- B) İlk kent devletleri ve siyasi örgütlenmelerin başlaması
- C) Altın ve gümüşün özellikle süs eşyalarında yaygın olarak kullanılması
- D) Kilden yapılmış, bereketi sembolize eden şişman kadın heykellerinin yapılması

7. Tümülüsler soylular ve yöneticiler için yapılmış mezar anıtlarıdır. Toprağa kazılmış ahşap mezar odasının üzeri ağaç gövdeleri, taş ve moloz kullanılarak kapatılmış ve üzeri toprakla örtülmüştür.

Yukarıda anlatılan mezar yapısı hangi İlk Çağ Anadolu uygarlığında ilk kez ve yaygın olarak kullanılmıştır?

- A) Hititlerde
- B) Friglerde
- C) Urartularda
- D) Lidyalılarda

8. Aşağıdakilerden hangisi Mısır uygarlığına ait piramlara verilen isimlerdendir?

- A) Keops - Kefren - Mikerinos
- B) Dor - İyon - Korint
- C) Agora - Odeon - Stadium
- D) Apsis - Narteks - Atrium

9. Mısırlıların kullandığı eski Mısır yazısına ne ad verilir?

- A) Çivi yazısı
- B) Hiyeroglif
- C) Grek
- D) Kiril

10. Yunan mimarlığının en önemli yapı tipi aşağıdakilerden hangisidir?

- A) Tapınak
- B) Mezar
- C) Tiyatro
- D) Agora

2. OTURUM

11. Helenistik dönemde yapılan MÖ 2. yüzyıla tarihlenen "Bergama Zeus Sunağı" hangi müzede sergilenmektedir?

- A) Antalya Müzesi
- B) İstanbul Arkeoloji Müzesi
- C) Almanya Pergamon Müzesi
- D) Ankara Anadolu Medeniyetleri Müzesi

12. Roma İmparatorluğu'nun çeşitli bölgelerinde, Hristiyanların MS ilk üç yüzyıl içinde meydana getirdikleri sanata ne ad verilmiştir?

- A) Erken Hristiyan Sanatı
- B) Roma Sanatı
- C) Bizans Sanatı
- D) Yunan Sanatı

13. Aşağıdakilerden hangisi bir Orta Çağ sanat akımı değildir?

- A) Gotik
- B) Roman
- C) Rönesans
- D) Barok

14. Aşağıdakilerden hangisi Rönesans dönemi mimarlarından değildir?

- A) Filippo Bürüneleski
- B) Leone Batista Alberti
- C) Donato Bramante
- D) Andrea Palladio

15. Resimde figürle mekânı, ışık ve gölgeyi, perspektifi usta bir gerçeklikle resimlemiş Rönesans dönemi sanatçısı, aşağıdakilerden hangisidir?

- A) Francisco Goya
- B) William Turner
- C) Masaccio
- D) Picasso

16. Sandro Botiçelli'nin yaptığı "Venüs'ün Doğuşu" adlı eserin konusu, aşağıdakilerin hangisinden alınmıştır?

- A) Kutsal kitaplardan
- B) Mitolojiden
- C) Doğadan
- D) Günlük yaşamdan

17. Rönesans Dönemi'nin en önemli eserleri arasında gösterilen "Son Akşam Yemeği" adlı eserin ressamı, aşağıdakilerden hangisidir?

- A) Leonardo da Vinci
- B) Albrecht Dürer
- C) El Greco
- D) Rembrandt

18. Aşağıdaki sanat akımları ve doğum yerleri eşleştirmelerinden hangisi yanlıştır?

- A) Maniyerizm - İtalya
- B) Gotik Sanatı - Fransa
- C) Rönesans - İngiltere
- D) Roman Sanatı - Fransa

19. • 17. yüzyılda yaşamış ressam ve gravürcüdür.

- Resimlerinde tarihî ve dinî temaları işlemiştir.
- Resimlerinde siyah fon kullanmayı tercih etmiştir.

Özellikleri verilen Hollandalı Barok ressam, aşağıdakilerden hangisidir?

- A) Rembrandt
- B) Botiçelli
- C) Leonardo da Vinci
- D) Picasso

20. Sigmund Freud'un bilinçaltı ve düşlerle ilgili kuramları hangi sanat akımının ortaya çıkmasında etkili olmuştur?

- A) Kubizm
- B) Empresyonizm
- C) Sürrealizm
- D) Pop Art

(482) SANAT TARİHİ – 2

1. "Orta Asya'nın kuzeyi iğne yapraklı ağaçlardan oluşan - - - ormanlarıyla kaplıdır."

Verilen cümlede boş bırakılan yere, aşağıdakilerden hangisi yazılmalıdır?

- A) Tundra
- B) Bozkır
- C) Savan
- D) Tayga

2. Büyük Hun Devleti'ni kuran Hunlar, aşağıdaki yerlerden hangisini ülkelerinin başkenti yapmışlardır?

- A) Ötüken
- B) Turfan
- C) Yarkent
- D) Karakurum

3. Pazırık kurganı, Hun Dönemi'nin en önemli kurganlarından biridir.

1929 yılında Pazırık kurganını bulan arkeologlar, aşağıdakilerin hangisinde birlikte verilmiştir?

- A) Radloff – Rudenko
- B) Rudenko – Gryazınov
- C) Radloff – Zeki Velidi Togan
- D) Edward Hallett Carr – Halil İnalçık

4. Orta Asya Türk sanatında, öldürülen her düşman için dikilen kabartmalı taşlara ne ad verilir?

- A) Sır
- B) Yazıt
- C) Balbal
- D) Şerefe

5. Türk sanatı, aşağıdakilerden hangisiyle yerleşik bir sanat olma niteliği kazanmıştır?

- A) Göktürk Devleti'nin kurulmasıyla
- B) Yazının bulunmasıyla
- C) Orhun yazıtlarıyla
- D) Uygarlarla

6. Camilerdeki ibadet mekânına ne ad verilir?

- A) Harim
- B) Mihrap
- C) Minber
- D) Şadırvan

2. OTURUM

7. Aşağıdaki camilerden hangisi, erken dönem İslam camilerinin yapılmasına örnek teşkil etmiştir?

- A) Mescid-i Aksa
- B) Mescid-i Nebevi
- C) Kordoba Camisi
- D) İsfahan Mescid-i Cuması

8. "Karahanlı yapılarının temellerinde -- I --, duvarlarında ise -- II -- ve -- III -- kullanılmıştır."

Verilen cümlelerin anlamca doğru olabilmesi için numaralandırılarak boş bırakılan yerlere aşağıdakilerden hangisi yazılmalıdır?

I	II	III
A) mermer	ahşap	tuğla
B) taş	mermer	kerpiç
C) kerpiç	ahşap	alçı
D) taş	kerpiç	tuğla

9. Aşağıdaki hangi dönemde ilk defa "Eyvanlı tip" camiler inşa edilmeye başlanmıştır?

- A) Gazneli
- B) Karahanlı
- C) Büyük Selçuklu
- D) Anadolu Selçuklu

10. Aşağıdakilerden hangisi, Anadolu'da yapılmış Türk camilerinin ilki olma özelliği taşır?

- A) Divriği Ulu Camisi
- B) Malatya Ulu Camisi
- C) Diyarbakır Ulu Camisi
- D) Konya Alaeddin Camisi

11. • Melikşah Dönemi'nde yapılmış bir medresedir.
• Bugün harabe şeklinde olan medreseden günümüze tonozu yıkılmış bir eyvanla, kare avlunun çevresindeki eyvan duvarlarının bir kısmı ulaşmıştır.
• Sarı renk tuğladan, yüksek kabartma olarak yapılmış çiçekli kûfi kitabesi Tahran Müzesi'nde sergilenmektedir.

Hakkında bilgi verilen medrese, aşağıdakilerden hangisidir?

- A) Kırşehir Caca Bey Medresesi
- B) Horasan Hargrid Medresesi
- C) Konya Karatay Medresesi
- D) Rey Medresesi

12. Aşağıdakilerden hangisi, Gömeç Hatun Türbesi ile ilgili doğru bir bilgi değildir?

- A) Kayseri'de bulunmaktadır.
- B) 13. yüzyılda inşa edilmiştir.
- C) Türbenin alt katı mummyalıktır.
- D) Yapının üçte biri kesme taştan, sonrası tuğladan örülmüştür.

13. Aşağıdakilerden hangisi, Türkiye Selçuklu mimarisindeki ahşap destekli camilerden biri değildir?

- A) Sivrihisar Ulu Camisi
- B) Milas Firuz Bey Camisi
- C) Ankara Aslanhane Camisi
- D) Beyşehir Eşrefoğlu Camisi

14. İstanbul'un fethinden sonra İstanbul'da inşa edilen ilk külliye, aşağıdakilerden hangisidir?

- A) İstanbul Mihrimah Hatun Külliyesi
- B) İstanbul Süleymaniye Külliyesi
- C) İstanbul Bayezid Külliyesi
- D) İstanbul Fatih Külliyesi

15. Beyşehir Kubadabat Sarayı'nda yapılan kazılarda ele geçen çiniler ve stukolar, aşağıdaki hangi müzede sergilenmektedir?

- A) Konya Çini Eserleri Müzesi
- B) Konya Mevlana Müzesi
- C) İstanbul Vakıflar Halı Müzesi
- D) İstanbul Türk ve İslam Eserleri Müzesi

16. Kervansaraylar, hanlar ve ribatlar, hangi tür yapı grubundandır?

- A) Dinî
- B) Askerî
- C) Ticaret
- D) Eğitim

17. • Çatma
• Seraser
• Kemha
• Diba

Verilen kavramlar, aşağıdakilerden hangisiyle ilgilidir?

- A) Osmanlı yemekleriyle
- B) Hat yazı çeşitleriyle
- C) Çini teknikleriyle
- D) Kumaş çeşitleriyle

18. İzmir Menemen'deki "Kubilay Anıtı", aşağıdaki sanatçılardan hangisine aittir?

- A) Hüseyin Anka Özkan
- B) Ratip Aşir Acudoğlu
- C) Ali Avni Çelebi
- D) Ali Hadi Bara

19. Uyumlu ve sevecen kişiliğiyle "şeker" lakabını alan sanatçı, aşağıdakilerden hangisidir?

- A) Ahmet Paşa
- B) Kenan Yontuç
- C) Osman Hamdi Bey
- D) Süleyman Seyyid Bey

20. Ressam "Nuri İyem" denilince akla ilk gelen, aşağıdakilerden hangisidir?

- A) Portre ressamı
- B) Atatürk ile çağdaş oluşu
- C) Akademi mezunu oluşu
- D) İri gözlü köylü kadın portreleri

2. OTURUM

(483) SAĞLIK BİLGİSİ – 1

1. Doku ve hücrelerde normal dışı yapısal ve işlevsel değişikliklerin doğurduğu haldir.

Bu cümlede tanımı yapılan kavram, aşağıdakilerden hangisidir?

- A) Sağlık B) Toksik
C) Hastalık D) Fizik tedavi

2. Aşağıdakilerden hangisi, ortopedik engelliliğe neden olabilecek durumlardan biri değildir?

- A) Romatizma hastalıkları
B) Yeterli beslenme
C) Ateşli hastalıklar
D) Kazalar

3. I. Tifo
II. Balık pulluluk
III. Nörofibromatozis

Verilenlerden hangileri, bünyesel etmenlere bağlı olarak oluşan kalıtsal hastalıklardandır?

- A) Yalnız I B) I ve II
C) II ve III D) I, II ve III

4. • Verem savaş dispanserleri
• Üniversitelerin medikososyal birimleri
• Kamu idareleri bünyesindeki kurum hekimlikleri

Yukarıda verilen sağlık üniteleri, hangi tedavi hizmetleri kapsamında değerlendirilir?

- A) Birinci basamak
B) İkinci basamak
C) Üçüncü basamak
D) Rehabilitasyon

5. Bilgi, görgü, hoşgörü ve bedensel yetenekler yönünden en üst düzeyde gelişmeye - - - - adı verilir.

Bu ifadede boş bırakılan yere aşağıdakilerden hangisi yazılmalıdır?

- A) Refleks B) Büyüme
C) Öğrenme D) Olgunlaşma

6. Bebeklik döneminin kaçınıc ayında olan sağlıklı bir bebek, kendi başına oturabilir?

- A) 1. B) 3. C) 5. D) 7.

7. I. Yaşlılarıyla birlikte oynamayı öğrenmesi
II. Geniş refleksler topluluğuna sahip olması
III. Kendi davranışlarının sorumluluğunu yüklenmesi

Yukarıdakilerden hangileri, okul çağı dönemindeki sağlıklı bir çocuğun sahip olduğu özelliklerdendir?

- A) I ve II B) I ve III
C) II ve III D) I, II ve III

8. Aşağıdakilerden hangisi, fiziksel aktivitenin sağladığı yararlarıdır?

- A) Vücudun düzenli çalışması
B) Zihinsel gelişimin yavaşlaması
C) Duygusal gelişimin engellenmesi
D) Tüketilen besinlerin vücuda verdiği zararları artırması

9. Üç basamağı olan sağlığın korunması kavramı birincil, ikincil ve üçüncül koruma hizmetlerini içerir.

Buna göre, verilenlerden hangisi birincil koruma hizmetleri kapsamında değerlendirilir?

- A) Erken tanı
B) Rehabilitasyon
C) Aile planlaması
D) Tedavi hizmetleri

10. Şişmanlığı saptamak için kullanılan yöntemlerin en çok tercih edileni beden kitle indeksine (BKİ) göre değerlendirme yöntemidir.

Buna göre, beden kitle indeksi "18.5 kg/boy'un altında" olan kişiler için ne söylenebilir?

- A) Zayıf B) Normal
C) Şişman D) Hafif şişman

11. Banyo yapma ve giyecek temizliğiyle ilgili verilenlerden hangisi yanlıştır?

- A) Suyun, kurna ya da kovadan alınarak kullanılmasının uygun olması
B) Başkasına ait havlu, terlik, kese gibi malzemelerin kullanılması
C) Banyo yapılırken suyun sıcaklığının ortalama 33-38°C olması
D) Yatarken giyilen kıyafetlerin sık yıkanması ve ütülenmesi

12. I. Kemik iltihapları
II. Alerjik rahatsızlıklar
III. Kalp zarı iltihaplanması

Yukarıdakilerden hangileri, dış etlerinde meydana gelebilecek iltihaplanma ya da dişlerdeki çürümeye bağlı enfeksiyonların neden olduğu rahatsızlıklardandır?

- A) Yalnız I B) I ve II
C) II ve III D) I, II ve III

13. Aşağıdakilerden hangisi, ruh sağlığı hizmetlerinin ikincil koruma ilkelerindedir?

- A) İlaç kullanımının takip edilmesi
B) Kişisel gelişim programlarının uygulanması
C) Kromozomal anomalileri önlemek amacıyla eğitim verilmesi
D) Ruh sağlığı açısından risk gruplarının belirlenmesi ve önlem alınması

14. Aşağıdakilerden hangisi, sınav kaygısının sınav performansı üzerindeki olumsuz etkilerindedir?

- A) Sınav başarısını artırması
B) Düşünceleri organize etmede zorlanması
C) Kavram ve sözcüklerin kolay hatırlanabilmesi
D) Sınav esnasında soruların kolaylıkla cevaplanabilmesi

2. OTURUM

15. İletişim engellerini kaldırmanın en etkin yolu, öncelikle engelin farkına varmak ve sonra da bu engeli ortadan kaldırmaktır.

Buna göre, aşağıdakilerden hangisi iletişim engellerini ortadan kaldırmak için kullanılması gereken yöntemlerden biri değildir?

- A) Kaynağın gönderdiği mesajların sadece sözlü olması
- B) Mesajın, alıcıyı etkileyecek türden bir kanalla gönderilmesi
- C) Mesajın anlaşılıp anlaşılmadığının geri bildirimle kontrol edilmesi
- D) Kaynak ve alıcının fiziksel ve psikolojik rahatsızlıklarının giderilmesi

16. Kişinin parasını yönetmek, şahsa ait paraya veya kazanç sağlanmasına izin vermemek, hangi şiddet türü içerisinde değerlendirilir?

- A) Cinsel şiddet
- B) Fiziksel şiddet
- C) Duygusal istismar
- D) Ekonomik istismar

17. Maddenin kullanılmamasıyla ortaya çıkacak rahatsızlığı önlemek ve daha önce elde edilen doyuma ulaşmak amacıyla madde alma isteği duymaya ne ad verilir?

- A) Yoksunluk sendromu
- B) Psikolojik bağımlılık
- C) Fiziksel bağımlılık
- D) Tolerans gelişimi

18. Tütünün içerisinde bulunan ve esas bağımlılık yapan madde, aşağıdakilerden hangisidir?

- A) Arsenik
- B) Metanol
- C) Nikotin
- D) Amonyak

19. Aşağıdakilerden hangisi, alkolün karaciğere verdiği zararlarıdır?

- A) Siroz
- B) Hafıza kaybı
- C) Denge bozukluğu
- D) Beslenme bozukluğu

20. Uyuşturucu madde bağımlılığının tedavisi, tedavi ve rehabilitasyon olmak üzere iki aşamada gerçekleşir.

Buna göre, aşağıdakilerden hangisi bağımlı kişiye "tedavi aşamasında" yapılması gereken uygulamalardandır?

- A) Olumlu hobiler kazanmasının sağlanması
- B) Ruhsal problemlerin çözümlenmeye çalışılması
- C) Bağımlı olduğu maddeden uzaklaştırılarak yoksunluk belirtileriyle savaşıması
- D) Tekrar iş gücü kazandırılarak çalışabilecek ve topluma yararlı olacak hale getirilmesi

(492) TRAF. VE İLK YARD. – 2

1. Aşağıdakilerden hangisi, eğitim almış kişilerce yapılan doğru ilk yardım uygulamalarının sağladığı yararlarıdır?

- A) Ağrıyı artırması
- B) Şoku engellemesi
- C) Zedelenmeye sebep olması
- D) Ciddi sakatlıklara yol açması

2. İlk yardımın ABC'si olarak kabul edilen uygulamalardan "C" dolaşımın değerlendirilmesini ifade etmektedir.

Buna göre, aşağıdakilerden hangisi dolaşımın değerlendirilmesi aşamasında ilk yardımcının yaptığı uygulamalardandır?

- A) Kazazedeye "iyi misiniz?" diye sorulması
- B) Kazazedeye baş-çene pozisyonu verilmesi
- C) İlk yardımcının yüzünü kazazedenin ağızına yaklaştırması
- D) Kazazedenin şah damarından 5 saniye süreyle nabız alınması

3. Aşağıdakilerden hangisi, araç ilk yardım çantasında bulunması gereken malzemelerden biri değildir?

- A) Flaster
- B) Küçük makas
- C) Tansiyon aleti
- D) Esmark bandajı

4.

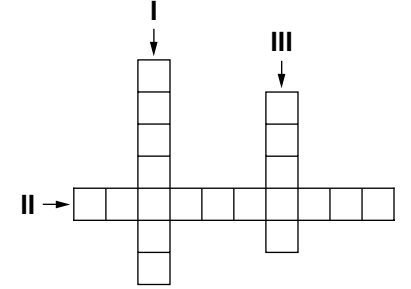

- I. Nefes alma ve verme işlemidir.
- II. Kalbin kasılma ve gevşeme anında damar duvarında yaptığı basıncıdır.
- III. Kalp atımlarının atardamar duvarına yaptığı basıncın, damar duvarında parmak uçlarıyla hissedilmesidir.

Bulmaca her kutuya bir harf gelecek şekilde tamamlandığında, II numaralı alana aşağıdakilerden hangisi gelmelidir?

- A) Vücut ısısı
- B) Kan basıncı
- C) Acil yardım
- D) Baş dönmesi

5. Kalp masajı uygulaması, aşağıdaki durumların hangisinde sonlandırılır?

- A) Kalp çalıştığında
- B) 112'ye haber verildiğinde
- C) Kazazedenin akrabaları geldiğinde
- D) Kazazedenin cildinde kızarıklıklar gözlemlendiğinde

2. OTURUM

6. I. Kuvvetle arkaya ve yukarı doğru bastırılır.
II. Kazazedenin arkasına geçip sarılarak gövdesi kavranır.
III. Bir elin başparmağı midenin üst kısmına, göğüs kemiği altına gelecek şekilde yumruk yaparak konur. Diğer el ile yumruk yapılan el kavranır.

Bilinci yerinde ve tam tıkanıklık yaşayan bir kazazedeye Heimlich Manevrası uygulayan bir ilk yardımcının, uygulama sıralaması nasıl olmalıdır?

- A) II - I - III B) II - III - I
C) III - I - II D) III - II - I

7. Suda boğulmalarda uygulanan ilk yardım uygulamasıyla ilgili verilenlerden hangisi doğrudur?

- A) Suni solunum uygulamasının sığ sularda yapılması mümkün olmadığı için, kazazedenin derin suya doğru çekilmesi beklenmelidir.
B) Suyu atlama sonucu oluşan boğulmalarda, baş iyice arkaya itilerek kazazedeye pozisyon verilir.
C) Soğuk havalarda, 20-30 dakika geçse bile yapay solunum ve kalp masajına başlanır.
D) Ağızdan buruna suni solunum uygulaması tercih edilmez.

8. Uzun kopması durumunda, kopan parça kazazedeye birlikte en geç kaç saat içinde sağlık kuruluşuna sevk edilmelidir?

- A) 6 B) 9 C) 12 D) 15

9. Kalp-damar sisteminin yaşamsal organlara uygun oranda kanlanma yapamaması nedeniyle ortaya çıkan, tansiyon düşüklüğü ile seyreden ve ani gelişen dolaşım yetmezliğine - - - - denir.

Bu ifadede boş bırakılan yere aşağıdakilerden hangisi yazılmalıdır?

- A) şok B) koma
C) epilepsi D) bayılma

10. Aşağıdakilerden hangisi, yaralanmalarda uygulanan genel ilk yardım kurallarından biri değildir?

- A) Kanamanın durdurulması
B) Yara yerinin değerlendirilmesi
C) Yaşam bulgularının kontrol edilmesi
D) Yara üzerinin pamukla kapatılması

11. I. Kulağın su ile iyice yıkanması
II. Acil Yardım Servisinin aranarak tıbbi yardım istenmesi
III. Kesinlikle sivri ve delici bir cisimle müdahale edilmemesi

Verilenlerden hangileri, kulağa yabancı bir cisim kaçması durumunda yapılacak ilk yardım uygulamalarındandır?

- A) I ve II B) I ve III
C) II ve III D) I, II ve III

12. Birinci derece yanıklarla ilgili olarak verilenlerden hangisi doğrudur?

- A) Sinirler zarar gördüğü için ağrı hissinin olmaması
B) Derinin yalnızca üst kısmının zarar görmesi
C) Deride içi su dolu kabarcıkların oluşması
D) İyileşince deride yanık izi kalması

13. Zorlama, çarpma, düşme veya çeşitli darbeler sonucu oluşan ve eklem yüzeylerinin kalıcı olarak ayrılmasına sebep olan duruma ne ad verilir?

- A) Kırık B) Donma
C) Çıkık D) Burkulma

14. Kırık, çıkık ve burkulmaların tespiti sırasında dikkat edilmesi gereken hususlarla ilgili olarak, aşağıdakilerden hangisi yanlıştır?

- A) Yaralı bölgenin düzeltilmeye çalışılması
B) Yara varsa üzerinin temiz bir bezle kapatılması
C) Tespit edilecek bölgenin öncelikle yumuşak malzemeyle kaplanması
D) Tespitin, yaralı bölgenin üstünde ve altında kalan eklemleri de içine alacak şekilde yapılması

15. I. Yüksek ateş
II. Beyin yaralanmaları
III. Beyin enfeksiyonları

Yukarıdakilerden hangileri havale nedenleri arasında yer alır?

- A) I ve II B) I ve III
C) II ve III D) I, II ve III

16. Aşağıdakilerden hangisi, göğüs ağrısı yaşayan kazazedeye yapılacak ilk yardım uygulamalarındandır?

- A) Yarı oturur pozisyon verilmesi
B) Egzersiz yapmasının sağlanması
C) Kullandığı ilaçları varsa almasının engellenmesi
D) Yaşam bulgularından, sadece solunumun değerlendirilmesi

17. Aşağıdakilerden hangisi, cilt yoluyla zehirlenmelerde yapılması gereken ilk yardım uygulamalarındandır?

- A) Zehirli maddenin vücuda girdiği bölge, ilk yardımcı tarafından emilir.
B) Zehrin vücuda girdiği bölgenin dolaşımı engellenir.
C) Zehir bulaşmış giysiler çıkarılır.
D) Su ile temastan kaçınılır.

18. Aşağıdakilerden hangisi, yılan ısırıklarının özelliklerinden biri değildir?

- A) Deride diş izleri vardır.
B) Isırık genellikle yarım ay şeklindedir.
C) Zehrin beyne herhangi bir etkisi yoktur.
D) Isırılan yerde ağrı ve yanma duygusu olur.

19. • İlk yardımcı, kazazedeye sırtı dönük olarak çömelir ve bacaklarını kavrar.
• Kazazedenin kolları ilk yardımcının göğsünde birleştirilir.
• Ağırlık dizlere verilerek kazazede kaldırılır.

Yukarıda uygulama basamakları verilen taşıma tekniği hangisidir?

- A) Sandalyeyle taşıma
B) Omuzda taşıma
C) Kucakta taşıma
D) Sırtta taşıma

2. OTURUM

20. Aşağıdaki resimlerde uygulama basamakları gösterilen teknik, sedye üzerine yerleştirme tekniklerinden hangisine aittir?



- A) Köprü tekniği
B) Kaşık tekniği
C) İtfaiyeci yöntemi
D) Karşılıklı durarak kaldırma

(501) İNGİLİZCE – 7

1 - 20. sorularda boş bırakılan yere uygun gelen kelime ya da ifadeyi işaretleyiniz.

1. Amasya is ----- for its apples.

- A) famous B) keen
C) good D) afraid

2. My son is ----- about online games.

- A) crazy B) interested
C) familiar D) fond

3. You should be ashamed ----- yourself for telling my secret.

- A) in B) on C) about D) of

4. Who is responsible ----- this mess?

- A) of B) for C) on D) at

5. You are too late. We were worried ----- you.

- A) about B) for
C) from D) with

6. When my friend called me, I ----- for my exam for two hours.

- A) am studying
B) will be studying
C) had been studying
D) have been studying

7. I have met this guy -----.

- A) before B) yet
C) never D) since

8. She ----- in a bank since she graduated from the university.

- A) will be working
B) had been working
C) has been working
D) have been working

9. Have you ----- read such an interesting story before?

- A) so far B) lately
C) ever D) never

10. My mother hasn't finished the washing up -----.

- A) already B) yet
C) never D) still

11. She ----- a strange noise before she slept.

- A) had heard B) has heard
C) will hear D) hears

12. ----- I had finished my homework, I watched my favorite TV show.

- A) If B) Before
C) While D) After

13. I had searched on the Net ----- I started my project.

- A) so B) before
C) after D) although

14. I am very tired. I ----- to fix the car all day long.

- A) try
B) tries
C) will be trying
D) have been trying

15. The match had already ----- when we got to the stadium.

- A) started B) seen
C) watched D) gone

16. Joseph: "I am going to fly to Brazil."

Joseph said that he ----- to fly to Brazil.

- A) am going
B) was going
C) will be going
D) has been going

17. My father: "Where have you been?"

My father asked me where -----.

- A) have I been
B) I have been
C) had I been
D) I had been

18. Yeşim: "I went shopping yesterday."

Yeşim said that she had gone shopping -----.

- A) then
B) that day
C) the next day
D) the previous day

19. The teacher: "Don't speak"

The teacher told us -----.

- A) don't speak
B) didn't speak
C) not to speak
D) not speaking

2. OTURUM

20. Salih: "Are you busy?"

Salih asked me - - - - I was busy.

- A) by B) if C) about D) as

(501) ALMANCA – 7

1 - 17. sorularda boş bırakılan yere uygun gelen kelime ya da ifadeyi işaretleyiniz.

1. A: Wer ist sie?

B: - - - - ist Ayla.

- A) Sie B) Er C) Es D) Du

2. A: Kommst du - - - - Österreich?

B: Nein.

- A) im B) zum
C) aus D) um

3. Der Mann mit - - - - Hut ist Herr Mehmet.

- A) der B) die C) das D) dem

4. Nach der Zahl zwanzig kommt - - - - (21).

- A) zwölf
B) einundzwanzig
C) neunzehn
D) eins und zwei

5. Die Prüfung dauert - - - - 12 Uhr.

- A) bis B) um
C) zum D) bei

6. Die Monate Dezember, Januar, Februar sind im - - - -.

- A) Sommer B) Frühling
C) Herbst D) Winter

7. Sie - - - - Tanzen.

- A) essen B) lernen
C) trinken D) malen

8. Du - - - - deine Kleider waschen.

- A) sollt B) sollen
C) sollst D) soll

9. Hasan will keine Hausaufgaben - - - -.

- A) machen B) machte
C) mache D) gemacht

10. - - - -, Heute, Morgen

- A) Übermorgen
B) Gestern
C) Vorgestern
D) Jetzt

11. Kayseri ist - - - - groß - - - - Eskişehir.

- A) wie /so B) als /wie
C) so / wie D) wie /als

12. Ali - - - - die Prüfung bestanden. (Perfekt)

- A) habe B) hast
C) haben D) hat

13. Ayşe : Petra! - - - - habt ihr in Deutschland Sommerferien?

Petra : Ende Juli.

- A) Wann B) Wo
C) Wie D) Warum

14. Ahmet und Markus wollen gerne Computer - - - -.

- A) spiele B) spielt
C) spielen D) gespielt

15. Wir - - - - unserem Lehrer einen Brief.

- A) schreibe B) schreiben
C) schreibst D) schreibt

16. Claudia - - - - nicht viel Schokolade essen.

- A) sollen B) sollst
C) sollt D) soll

17. - - - - Abend gehen wir im Restaurant essen.

- A) Um B) Im C) Am D) Bei

18. "trinken" fiilinin geçmiş hali (Präteritum) aşağıdakilerden hangisidir?

- A) trank B) trinken
C) getrunken D) trinkt

19. Aşağıdaki kelimelerden bir gruplama yapıldığında hangisi farklıdır?

- A) Mond B) Uhr
C) Erde D) Sonne

20. Aşağıdaki Türkçe kelimelerin hangisinin Almanca karşılığı yanlış verilmiştir?

- A) akşam = Abend
B) laut = gürültülü
C) richtig = doğru
D) schnell = yavaş

1 - 18. sorularda boş bırakılan yere uygun gelen kelime ya da ifadeyi işaretleyiniz.

1. Regarde le petit chien! - - - - est très mignon.

- A) Vous B) Ils
C) Il D) Elle

2. Si tu as faim, - - - - un sandwich.

- A) prenant B) prendre
C) pris D) prends

3. A: Pourquoi tu n'es pas venu au stade?

B: - - - - je suis allé chez le dentiste.

- A) Parce que B) Comment
C) Quand D) Combien

4. Le restaurant - - - - à 10 heures.

- A) traverse B) ouvre
C) mange D) cherche

5. - - - - à la piscine pour être en bonne santé!

- A) Nagez B) Nagez
C) Faites D) Fait

6. Mustafa ne prend - - - - le car, il préfère l'avion.

- A) rien B) personne
C) jamais D) souvent

7. A: Paul téléphone souvent à sa sœur?

B: Oui, il - - - - téléphone souvent.

- A) lui B) le C) la D) leur

2. OTURUM

8. A: Tu connais cette actrice?
B: Oui, je - - - - connais.

- A) le B) lui C) leur D) la

9. Mme Thibaud - - - - le verre sur la jupe de sa fille.

- A) a versé B) as versé
C) est versé D) a été versé

10. Je vais - - - - quand je veux prendre un train.

- A) au marché B) à la gare
C) à la piscine D) au théâtre

11. J'ai rencontré tes frères à la cantine et je - - - - ai parlé.

- A) lui B) le
C) leur D) les

12. Ils - - - - de bonnes vacances à Ayvalık.

- A) sommes passés
B) avons passé
C) sont passées
D) ont passé

13. Kerem adore le thé. Il va souvent - - - - .

- A) à la charcuterie
B) à l'épicerie
C) au marché
D) au café

14. Pour avoir un permis de conduire, il devra suivre des cours dans - - - - .

- A) un défilé de mode
B) une école primaire
C) une auto-école
D) une école maternelle

15. Je vous présente Tahsin - - - - est mon ami d'enfance.

- A) dont B) qui
C) où D) que

16. Il n'a pas fait ses devoirs, car - - - - un match de basket à la télé.

- A) il y avait B) il faisait froid
C) c'était D) il pleuvait

17. A: J'écoute de la musique.
B: Pardon, qu'est-ce que tu dis ?

A: Je dis que (qu') - - - - .

- A) il écoute mon CD
B) j'écoute de la musique
C) elle va écouter son CD
D) j'ai écouté de la musique

18. Marc : J'ai dix-neuf ans .
Şule : Pardon, qu'est-ce qu'il dit ?

Rémi : Il dit que (qu') - - - - .

- A) il aura dix ans
B) elle aura neuf ans
C) il a dix-neuf ans
D) elle a dix-neuf ans

19 - 20. sorularda verilen resme göre doğru ifadenin bulunduđu seçeneđi işaretleyiniz.

19.



Elle est - - - - .

- A) gaie B) optimiste
C) souriante D) énervée

2. OTURUM

20.



Il a ----- et il porte ----- .

- A) de la barbe / des lunettes
B) une moustache / des lunettes
C) de belles dents / une casquette
D) les cheveux longs / des boucles d'oreilles

(512) FIKIH – 2

1. “Elbiseni temiz tut, her türlü pislikten uzak dur.” (Müddessir suresi, 4-5. ayetler)

Bu ayet aşağıdaki konulardan hangisi ile ilişkilendirilebilir?

- A) Tevekkül B) Taharet
C) Ukubat D) Muamelat

2. Aşağıdakilerden hangisi abdesti bozmaz?

- A) Yellenmek B) Uyumak
C) Bayılmak D) Ağlamak

3. Aşağıdakilerden hangisi namazın hazırlık şartlarından biri değildir?

- A) Vakit B) Niyet
C) Kıyam D) Setr-i Avret

4. Aşağıdakilerden hangisi kerahet vakitlerinden biri değildir?

- A) Güneş battıktan sonra yaklaşık 45 dakikalık süre
B) Güneş doğduktan sonra yaklaşık 45 dakikalık süre
C) Güneş tam tepe noktasında iken başlayıp, batıya meyletene kadarki süre
D) Güneş'in batışından yaklaşık 45 dakika önce başlayıp batana kadar ki süre

5. Aşağıdaki durumlardan hangisi namazı bozmaz?

- A) Namazın farzlarından birini terk etmek
B) Namazdayken konuşmak veya gülmek
C) Kıyamda sübhaneke duasını okumayı unutmak
D) Ayetleri, anlamı bozacak şekilde okumak

6. Hanefi mezhebine göre aşağıdaki namazlardan hangisi vaciptir?

- A) Vitir namazı
B) Cuma namazı
C) Cenaze namazı
D) Teheccüd namazı

7. Aşağıdakilerden hangisi ramazan ayına özgü bir ibadet değildir?

- A) Fitre B) İtikâf
C) Umre D) Teravih

8.

	Oruç Çeşidi	Hükmü
I	Kefaret orucu	Farz
II	Kaza orucu	Sünnet
III	Şevval orucu	Nafile
IV	Ramazan orucu	Farz

Tabloda verilen eşleştirmelerden hangisi yanlıştır?

- A) I B) II C) III D) IV

9. “Mallarını Allah yolunda harca-yanların durumu, her başağında yüz dane olmak üzere, yedi başak veren bir danenin durumu gibidir. Allah dilediğine kat kat verir. Allah'ın lütfu geniştir, o bilendir.” (Bakara suresi, 261. ayet)

Bu ayette zekâtın hangi yönüne vurgu yapılmıştır?

- A) Malı temizlediği
B) Günahlardan arındırdığı
C) Malı bereketlendirdiği
D) Fakire verilmesi gerektiği

10. Zekât verecek kişinin aşağıdaki şartlardan hangisini taşıması gerekmez?

- A) Hür olması
B) Mukim olması
C) Dinen zengin olması
D) Ergenlik çağına gelmiş olması

11. “İnsan ölünce üç ameli dışında bütün amellerinin sevabı kesilir; kesintisiz iyilik, kendisinden faydalanılan ilim ve arkasından dua eden hayırlı evlat.”

Bu hadis aşağıdaki kavramlardan hangisi ile ilişkilendirilebilir?

- A) Zekât
B) İtikâf
C) Sadaka-i Fıtr
D) Sadaka-i Cariye

12. Toprak ürünlerinden alınan zekât miktarı aşağıdakilerden hangisinde doğru verilmiştir?

- A) 1/10 B) 1/20
C) 1/30 D) 1/40

13. Aşağıdakilerden hangisi ihram yasakları arasında yer almaz?

- A) Güzel koku sürmek
B) Tırnakları kesmek
C) Bitkileri koparmak
D) Banyo yapmak

2. OTURUM

14. • Kâbe'nin etrafında dönülerek yapılır.
• Haccın farzları arasında yer alır.

Hakkında bilgi verilen kavram aşağıdakilerden hangisidir?

- A) Sa'y
B) Tavaf
C) Vakfe
D) Şeytan taşlama

15. I. Ziyaret tavafı
II. Kudüm tavafı
III. Veda tavafı

Verilen tavaf çeşitlerinden hangisini/hangilerini hac'da yapmak farzdır?

- A) Sadece I B) Sadece II
C) II ve III D) I ve III

16. Kâbe'ye ve Harem bölgesine hediye olarak kesilen kurban çeşidi aşağıdakilerden hangisidir?

- A) Adak B) Akika
C) Hedy D) Şükür

17. Aşağıdakilerden hangisi umrenin şartlarından biri değildir?

- A) İhram B) Tavaf
C) Vakfe D) Sa'y

18. Cemaatle kılınması zorunlu olan namaz aşağıdakilerden hangisidir?

- A) Vitr namazı
B) Cuma namazı
C) Teravih namazı
D) Beş vakit namaz

19. "Sen öğüt ver. Çünkü sen sadece bir uyarıcısın. Onlara zor kullanacak değilsin." (Ğâşiye suresi, 21-22. Ayetler)

Bu ayetler temel hak ve hürriyetlerden hangisine yöneliktir?

- A) Yaşama hakkı
B) Mülkiyet hakkı
C) Neslin korunması
D) İnanç ve ibadet hürriyeti

20. "Allah emanetleri ehline vermenizi, insanlar arasında hükmettiğiniz zaman adaletle hükmetmenizi emreder..." (Nisâ suresi, 58. ayet)

Aşağıdakilerden hangisi bu ayette vurgulanan konulardan biridir?

- A) İbadet B) Liyakat
C) Tevekkül D) Mülkiyet

(531) HZ. MUHAMMED'İN HAY.-1

1. Araplar tarafından haram aylarda yapılan savaşlara ne denirdi?

- A) Seriyye B) Gazve
C) Cihat D) Ficar

2. "Ben, Abdullah b. Cüdan'ın evinde öyle bir sözleşmede yer aldım ki bu sözleşmeyi kızıl develere değişmem. Eğer şu an böyle bir sözleşmeye çağırılsam hemen gider orada bulunurum."

Peygamberimizin katıldığını söylediği bu sözleşme aşağıdakilerden hangisidir?

- A) Hılful-Fudûl
B) Medine Sözleşmesi
C) Kardeşlik Antlaşması
D) Hudeybiye Antlaşması

3. Aşağıdakilerden hangisi "hüzün yılı"nda vefat etmiştir?

- A) Amine - Abdullah
B) Hz. Halime - Hz. Abbas
C) Hz. Hatice - Ebu Talip
D) Abdulmuttalip - Hz. Hamza

4. Hz. Peygamberin ilk cuma namazını kıldırıldığı yer aşağıdakilerden hangisidir?

- A) Taif
B) Ranuna
C) Mescid-i Haram
D) Mescid-i Nebevi

5. İfk hadisesi aşağıdaki olayların hangisinden sonra meydana gelmiştir?

- A) Huneyn savaşı
B) Mureysi savaşı
C) Mekke'nin fethi
D) Hudeybiye antlaşması

6. Hz. Muhammed (sav.)'in ilk erkek çocuğu aşağıdakilerden hangisidir?

- A) Abdullah B) İbrahim
C) Kasım D) Zeyd

7. İsra ve Miraç olayı ile ilgili aşağıdaki bilgilerden hangisi yanlıştır?

- A) Beş vakit namaz farz kılınmıştır.
B) Medine Döneminde gerçekleşmiştir.
C) Hz. Peygamber Mescid-i Haram'dan Mescid-i Aksa'ya götürülmüştür.
D) Zor döneminde Hz. Peygambere manevi destek olmuştur.

8. Peygamberimiz, saç ve sakalı dağınık şekilde yanına gelen bir adamdan, saçını ve sakalını düzelterek gelmesini istedi ve "Herhangi birinizin saç başı dağınık bir halde gelmesinden böyle gelmesi daha iyi değil mi?" buyurdu.

Bu olay Peygamberimizin aşağıdakilerden hangisine önem verdiğini göstermektedir?

- A) İnsanlar arası ilişkilere
B) Mescidin temizliğine
C) İbadet mekânlarına
D) Tertip ve düzene

9. "(Evlere girmek için) İzin istemek üç defadır. İzin verilirse girersin, verilmezse geri dönersin."

Bu hadis aşağıdakilerden hangisi ile ilgilidir?

- A) Yaşama hakkı
B) Mülkiyet hakkı
C) Özel hayatın gizliliği
D) İnanç ve ibadet hürriyeti

2. OTURUM

10. “Doğru yolu tutunuz, işleriniz ve ibadetlerinizde aşırıya kaçmayınız... Amellerin Allah’a en sevgili olanı, az olsa bile devamlı yapılandır.”

Bu hadisten aşağıdakilerden hangisi çıkarılamaz?

- A) İşleri güzel yapmaya özen gösterilmelidir.
B) Dünya nimetlerinden yüz çevrilmelidir.
C) Söz ve davranışa dikkat edilmelidir.
D) İbadetlerde süreklilik esastır.

11. Peygamber Efendimiz üç şeyden uzak durdu. Bunlar; ağız kavgası, boşboğazlık ve kendisini ilgilendirmeyen konulardı.

Bu metinden Peygamberimiz ile ilgili aşağıdakilerden hangisi çıkarılamaz?

- A) Toplumsal konularla ilgilenmezdi.
B) Başkalarının gizli yönlerini araştırmazdı.
C) Lüzumsuz ve boş yere konuşmazdı.
D) İnsanlar ile tartışmayı sevmezdi.

12. “Müslüman, başka Müslümanlara eliyle ve diliyle zarar vermeyen kimsedir.”

Bu hadiste aşağıdakilerden hangisi vurgulanmaktadır?

- A) Müslüman, insanların yardımına koşan kişidir.
B) Müslüman, bütün yaptıklarının ibadet olduğunu bilmelidir.
C) Müslüman, din kardeşinden başkasının haklarını gözetmez.
D) Müslüman, söz ve davranışlarıyla başkalarını incitmemelidir.

13. Peygamberimizin katıldığı son sefer aşağıdakilerden hangisidir?

- A) Taif
B) Tebük
C) Hayber
D) Huneyn

14. “Utanma duygusunu kaybettiysen istediğin her şeyi yap.”
Bu hadiste aşağıdakilerden hangisinin önemi vurgulanmaktadır?

- A) Gıpta
B) Hayâ
C) Saygı
D) Hürmet

15. Aşağıdakilerden hangisi iman ile bağdaşmaz?

- A) Kibir
B) İffet
C) Edep
D) Tevazu

16. “Göklerin ve yerin gaybını bilmek Allah’a mahsustur. Bütün işler O’na döndürülür. Öyle ise O’na kulluk et ve O’na tevekkül et. Rabb’in yaptıklarınızdan habersiz değildir.” (Hud suresi, 123. ayet)

Bu ayette aşağıdakilerden hangisine değinilmemiştir?

- A) Allah’ın insanları hesaba çekeceğine
B) İbadetlerin Allah için yapılması gerektiğine
C) Evrende mükemmel bir ahengin olduğuna
D) Her şeyin Allah’ın bilgisi dâhilinde gerçekleştiğine

17. “Allah’ı görüyormuşçasına O’na ibadet edip kulluk yapmak” **aşağıdaki kavramlardan hangisiyle ifade edilir?**

- A) İffet
B) Hayâ
C) Edep
D) İhsan

18. “Yavrucuğum! Yapılan iş, bir hardal tanesi ağırlığında bile olsa ve bu, bir kayanın içinde veya göklerin yahut yerin derinliklerinde bulunsa, yine de Allah onu (senin karşına) getirir. Doğrusu Allah, en ince işleri görüp bilmektedir ve her şeyden haberdardır.” (Lokman suresi, 16. ayet)

Bu ayette aşağıdakilerden hangisinin önemine değinilmiştir?

- A) İyilik yapmanın
B) Çalışmanın
C) Sadakatin
D) Ailenin

19. Yoksul olmasına rağmen başkalarına el açmayan ve dilencilikten kaçınan kişilerin bu davranışı Kur’an-ı Kerim’de aşağıdaki kavramlardan hangisi ile ifade edilmiştir?

- A) İffet
B) İhsan
C) Fitrat
D) Liyakat

20. Aşağıdakilerden hangisi iffeti koruma yollarından biri değildir?

- A) Kanaatkâr olmak
B) İbadetlere sarılmak
C) Arzuların esiri olmak
D) Haramlardan kaçınmak

(612) KARŞ. DİN. TAR. – 2

1. Aşağıdaki surelerin hangisinde tevhit konusu net bir şekilde işlenmektedir?

- A) İhlâs
B) Fatiha
C) Kureyş
D) Kâfirun

2. Tanrı inancı, Baba-Oğul ve Kutsal Ruh üçlemesiyle şekillenmiş olan din aşağıdakilerden hangisidir?

- A) Budizm
B) Yahudilik
C) Hinduizm
D) Hristiyanlık

3. Aşağıdakilerden hangisi İslam’ın iman esasları arasında yer almaz?

- A) Allah’a iman
B) Hadislere iman
C) Ahiret gününe iman
D) Peygamberlere iman

4. • Monoteist bir dindir.
• Hinduizm ve İslam’ın senteziyle ortaya çıkmıştır.
• Tanrı, “Nam”, “Rama” ve “Allah” diye isimlendirilir.

Hakkında bilgi verilen din hangisidir?

- A) Sihizm
B) Budizm
C) Caynizm
D) Yahudilik

2. OTURUM

5. Aşağıdakilerden hangisi İslam dini tarafından benimsenen bir düşüncedir?

- A) Tanrı Yahudi kavmini diğer insanlardan üstün yaratmıştır.
- B) Oğul İsa, Baba Tanrı'nın insan bedenine geçmiş kelâmıdır.
- C) Hz. İsa beş büyük peygamberden biridir.
- D) Yaşanılan dünya ezeli ve ebedidir.

6. "Allah'ın sana verdiği şeylerde ahiret yurdunu ara. Dünyadan da nasibini unutma..." (Kasas suresi, 77. ayet)

Verilen ayette aşağıdaki konulardan hangisi vurgulanmaktadır?

- A) Tevhit inancı
- B) Yaratılışın gayesi
- C) İbadetlerin önemi
- D) Dünya ve ahiret dengesi

7. Hristiyan inancına göre beklenen Mesih aşağıdakilerden hangisidir?

- A) Hz. İsa
- B) Hz. Musa
- C) Hz. Âdem
- D) Hz. İbrahim

8. Aşağıdaki dinlerin hangisinde ahiret inancı yoktur?

- A) Şintoizm
- B) Yahudilik
- C) Hristiyanlık
- D) Zerdüştlük

9. "... Rabb'imiz! Bize dünyada da iyilik ver, ahirette de iyilik ver ve bizi ateş azabından koru." (Bakara suresi, 201. Ayet)
"... Ey Rabb'imiz! Unutur ya da yanılırsak bizi sorumlu tutma! ... Ey Rabb'imiz! Bize gücümüzün yetmediği yükler yükleme. Bizi affet, bizi bağışla, bize acı..." (Bakara suresi, 286. ayet)

Bu ayetlerden aşağıdakilerden hangisi çıkarılamaz?

- A) Allah'ın İnsana sorumluluk yüklediği
- B) Kul hakkını Allah'ın affetmeyeceği
- C) İnsanların hata yapabilecekleri
- D) Dua etmenin önemi

10. • Günlük dua ve ibadetler genellikle kilisede ve papazın yönetiminde yapılır.
• Papaz dua ve ibadetlerin kabulü için aracıdır.
• Haftalık ibadetlerinde 'evharistiya' ayini yapılı.

Hakkında bilgi verilen din aşağıdakilerden hangisidir?

- A) Sihizm
- B) Caynizm
- C) Yahudilik
- D) Hristiyanlık

11. Bu dinin rahipleri hayatları boyunca bitkisel besinlerle beslenirler. Ancak soğan ve sarımsak yemezler. Kuşluk veya zeval vaktinde olmak üzere günde sadece bir öğün yemek yiyebilirler. Arka arkaya kırk gün perhiz yaparlar.

Bir nevi oruç sayılabilecek olan bu ibadetler hangi dine aittir?

- A) Hristiyanlık
- B) Yahudilik
- C) Caynizm
- D) Sihizm

12. Üç ilahi dinin de (Yahudilik, Hristiyanlık, İslam) kutsal kabul ettiği mekân aşağıdakilerden hangisidir?

- A) Kudüs
- B) Mekke
- C) Roma
- D) Efes

13. "... Siz hayra ne harcarsanız, Allah onun yerine başkasını verir. O rızık verenlerin en hayırlısıdır." (Kur'an-ı Kerim, Sebe' suresi, 39. ayet)
"Kim fakire verirse onun eksikliği olmaz; fakat kim ondan göz çevirirse o çok lanet alır." (Kitab-ı Mukaddes, Süleyman'ın Meselleri, 28/27)
"Fakat sadaka verdiğin zaman, sağ elin sol elinin ne yaptığını bilmesin de." (Kitab-ı Mukaddes, Matta, 6/3)

İlahi dinlerin bu tavsiyelerinden yola çıkarak aşağıdakilerden hangisi söylenebilir?

- A) İbadetleri aynıdır.
- B) İnanç sistemleri tevhitlidir.
- C) İhtiyaç sahiplerine yardım etmek önemlidir.
- D) Yalnızca kendi dinine mensup olan fakirlere yardım edilir.

14. Her dinin kutsal gün, gece ve bayramları vardır. İlahî dinlerde bu kutsallık ya doğrudan dinin bir emri gereği yapılır ya da peygamberlerin hayatında doğum, hicret ve vefat ... gibi bazı dönüm noktalarını ifade eder.

Bu açıklamaya göre aşağıda verilen kutsal gün ve gecelerden hangisi Hz. Muhammed (s.a.v.)'in hayatıyla ilgili değildir?

- A) Mevlit kandili
- B) Berat kandili
- C) Miraç kandili
- D) Kadir gecesi

15. Aşağıda verilen dinler ve ibadet mekânları eşleştirmelerinden hangisi yanlıştır?

- A) Hinduizm - Sinagog
- B) Hristiyanlık - Kilise
- C) Yahudilik - Havra
- D) İslamiyet - Cami

16. Temizlik bütün dinlerin ortak ahlakî ilkelerinden biridir. Kötü duygu, düşünce ve davranışlar manevi kirliliği ifade etmektedir.

Aşağıdakilerden hangisi manevi temizlik ile ilgili değildir?

- A) Hayır ve hasenat
- B) Ağız ve diş temizliği
- C) Tövbe ve pişmanlık
- D) Kutsal mekânları ziyaret

17. Aşağıdakilerden hangisi ilahi dinler tarafından hoşgörülen bir davranıştır?

- A) Zina yapmak
- B) Cana kıymak
- C) Saygı göstermek
- D) Hırsızlık yapmak

2. OTURUM

(614) SEÇ. DİL VE ANLA. – 4

18. “Ey İman edenler! Sadaka verdiğiniz kimselere başa kakmak, incitmek suretiyle o sadakalarınızı boşa çıkarmayın. Allah’a ve ahiret gününe inanmadığı halde sırf insanlara gösteriş yapmak için malını harcayan kimsenin durumuna düşmeyin...” (Bakara suresi, 264. ayet)

Verilen ayetten aşağıdakilerden hangisi çıkarılamaz?

- A) Yardımlar sırf Allah rızası için yapılmalıdır.
- B) Yapılan iyilikleri dile getirilmemelidir.
- C) Gösteriş için harcanan malın Allah katında değeri yoktur.
- D) Sadakalar gizli verilmelidir.

19. “Sizin dininiz size, benim dinim banadır.” (Kâfirûn suresi, 6. Ayet) “Allah’tan başkasına tapanlara (ve putlarına) sövmeyin; sonra onlar da bilmeyerek Allah’a söverler.” (En’am suresi, 108. ayet)

Verilen ayetlere göre aşağıdakilerden hangisi söylenemez?

- A) Farklı inançlara sahip insanlara saygı duyulmalıdır.
- B) İnsanlar dini tercihlerinde özgürdürler.
- C) Dini inançları başka insanlara tebliğ etmeye gerek yoktur.
- D) Kimsenin düşünce ve inancına hakaret edilmemelidir.

20. Aşağıdakilerden hangisi misyonerlerin kullandıkları yöntemlerden biri değildir?

- A) Kilise evleri açmak
- B) Özel okullar aracılığıyla eğitim vermek
- C) Konuşmalarında sevgiyi ön plana çıkarmak
- D) Tarihi cami ve medreselere gezi turları düzenlemek

1. Bahçede sıra sıra erik ağaçları vardı. Melahat Teyze, “Oğlum, haydi toplayın da yiyin!” dedi. Bir yandan topladığımız erikleri yiyor, bir yandan da iri iri eriklerin bir kısmını kuyunun yanında biriktiriyorduk. Erikler tatlıydı. Bizim bücür durmadan yiyor, çekirdekleri çimenlerin üstüne fırlatıyordu. Kuyudan bir kova su çektim, içtik. Çayıra oturduk. Biraz dinlendik.

Bu parçanın anlatımıyla ilgili olarak aşağıdakilerden hangisi söylenemez?

- A) Öyküleyici anlatıma başvurulmuştur.
- B) Farklı duyularla algılanabilecek ayrıntılara yer verilmiştir.
- C) İkilemeler kullanılmıştır.
- D) Karşılaştırmalardan yararlanılmıştır.

2. “Deniz” sözcüğü aşağıdakilerin hangisinde özel isim olarak kullanılmıştır?

- A) Deniz balığını tatlı su balığına tercih ederim.
- B) Deniz, birkaç gündür okula gitmiyormuş.
- C) Deniz kenarındaki yalılar restore edilecek.
- D) Deniz, balıkçılıkla geçinenler için ayrı bir öneme sahiptir.

3. Aşağıdaki altı çizili sözcüklerin hangisi soyut isimdir?

- A) Bütün koyunlarımı yaylalarda bıraktım.
- B) Bir bayrak dalgalanır Antep Kalesi üstünde.
- C) Siyah saçlarını bir rüzgâr savuracak.
- D) Bu derdi yazmakla, çizmekle anlatamam.

4. Yılkı çobanlarının dumana boğulmuş ve yağmurla yıkanmış çadırları; su basan arazide, kızarmış çayırların üzerinde kapkara duruyordu. Atların buğu tüten ağızlarından kokulu, ince, mavi dumanlar yükseliyordu. Zayıflamış aygırlar sonbahar telaşıyla ve olanca sesleriyle kişniyor, kısraklar her tarafa dağılıyordu. Dağlardan inen davar sürüleri, bölünmüş gruplar hâlinde dolaşıyordu tarlalarda. Kurumuş, kararmış bozkır toynak izleriyle, patikalarla dolmuştu.

Bu parçada aşağıdaki anlatım türlerinden hangisi ağır basmaktadır?

- A) Kanıtlayıcı anlatım
- B) Betimleyici anlatım
- C) Açıklayıcı anlatım
- D) Tartışmacı anlatım

5. Aşağıdakilerin hangisinde I. kişili anlatım kullanılmıştır?

- A) Seneler var ki kuşlar gelmiyor. Daha doğrusu ben göremiyorum. Güzün o güzel günlerini pencereden görür görmez Konstantin Efendi’nin bulabileceği sırtları hesaplayarak yollara çıkıyorum.
- B) İki ahbap parasız kalınca oturup nasıl para kazanacaklarını düşünmeye başlamışlar. Doluya koymuşlar almamış, Ümitlerini kaybetmek üzereyken akıllarına bir fikir gelmiş.
- C) Geçtiği dağlarda kaynaklar sel hâline gelmiş, dereler ırmak hâlini almıştı. Yolcu, değneğine dayana dayana ırmağın kenarına geldi.
- D) Saatler geçtikçe Ali, kendini daha da yalnız hissediyor ve buraya niçin geldiğini sorguluyordu. Şimdi sıcacık evinde çayını yudumluyor olabilirdi.

2. OTURUM

6. Gönüm nakış nakış renkli bir kilim
Bir kınalı güzel türküdür dilim
Yeminle anlatsam kim inanır kim
İçine düştüğüm bu çılgın hâle

Bu dörtlükte aşağıdakilerden hangisi yoktur?

- A) Türemiş sıfat
- B) Niteleme sıfatı
- C) Soru sıfatı
- D) İşaret sıfatı

7. "O" sözcüğü aşağıdaki dizelerin hangisinde diğerlerinden farklı bir görevde kullanılmıştır?

- A) O eski sular yok taş oluklarda.
- B) O şehirde var benim bir sevdiğim.
- C) O, benim milletimin yıldızıdır parlayacak
- D) Yok şimdi o dostlar eski yerinde.

8. Bir sıcak selamla gelir uzaktan
Vapurlar, mavnalar, tramvaylar
Ve bir eski türküyle alıp gider
gönüm
Sultan duruşlu yalılar, padişah
bakışlı saraylar

Bu dörtlükle ilgili aşağıdakilerden hangisi söylenemez?

- A) Bütün sözcükler gerçek anlamlarıyla kullanılmıştır.
- B) Dil, sanatsal işlevde kullanılmıştır.
- C) Lirik anlatımdan yararlanılmıştır.
- D) Benzetme sanatından yararlanılmıştır.

9. Aşağıdaki cümlelerin hangisinde soru anlamı zamirle sağlanmıştır?

- A) Bu meyveleri hangi marketten aldınız?
- B) Öğrenciler hafta sonunda nereye gidecekler?
- C) Kümeste kaç tavuk var?
- D) Bugün bize misafir geleceğini nasıl anladınız?

10. Amacım, arkadaşımı yenerek onun bana bağlandığını görmektir.

I
Öbürleri arasında yalnızca onu
II
yenebilmişim. Çünkü bu çocuk
III
hiçbirine benzemiyordu.

IV
Bu parçada numaralanmış sözcüklerden hangisi zamir değildir?

- A) I.
- B) II.
- C) III.
- D) IV.

11. Ey oğul! Devletin hazinesini koru.
Devletin servetini çoğaltmaya çalış.
İhtiyaçlarından fazlasını harcama.
İsraftan kaçın. Askerinle, malınla gururlanma.
Devlet büyüklerini koru. Vefatlarından sonra böyle kimselerin çoluk çocuğuna bak, onların ihtiyaçlarını karşıla.

Bu parçada aşağıdaki anlatım türlerinden hangisi kullanılmıştır?

- A) Öyküleyici anlatım
- B) Destansı anlatım
- C) Kanıtlayıcı anlatım
- D) Emredici anlatım

12. (I) Tepelerde toplanıp yamaçlardan aşağı dökülen seller küçük birer nehir gibiydi. (II) İrmak taşmış; ağaçlar, gövdelerinin yarısına kadar suya gömülmüştü. (III) Ova, bir baştan öbür başa masmavi bir denizi andırıyordu. (IV) Ova günlerce sular altında yattı.

Bu parçada numaralanmış cümlelerin hangisinde yüklem çekimli fiil değildir?

- A) I.
- B) II.
- C) III.
- D) IV.

13. Aşağıdaki cümlelerin hangisinde kurallı birleşik fiil yoktur?

- A) Otobüse biner binmez uyuyakalmışım.
- B) Bakkaldan ekmekle peynir aldılar.
- C) Hiç sormadan gelip yanıma oturuverdi.
- D) İşe geç kalırsam müdür kıza bilir.

14. Kış mevsiminde karalar denizlere oranla daha fazla soğuyarak yüksek basınç alanı oluşturur. Aynı mevsimde denizler ve okyanuslar üzerinde alçak basınç alanı vardır. Bunun sonucu olarak karaların iç kesimlerinden denize ve okyanuslara doğru büyük bir hava akımı olur. Bu rüzgârlara kış musonu denir.

Bu parçada aşağıdaki anlatım türlerinden hangisi kullanılmıştır?

- A) Betimleyici anlatım
- B) Öğretici anlatım
- C) Tartışmacı anlatım
- D) Gelecekte söz eden anlatım

15. Aşağıdaki cümlelerin hangisinde zaman zarfı yoktur?

- A) Gece, sakinlik ve huzura başlangıç noktasıdır.
- B) Birkaç gün önce Kırşehir'de deprem olmuş.
- C) Programın yapılacağı alan dün trafiğe kapatıldı.
- D) İlkbaharda ağaçlar çiçek açmaya başlar.

16. - - - - gerçeklikle ilgisi olmayan tamamen çağrışımlara dayalı olaylar, kişiler ve zamanlar anlatılır. - - - - ise gerçeklerden yola çıkılarak tahmine dayalı bir anlatım yolu benimsenir. Yani bu anlatım türü gerçeğe daha yakındır.

Bu parçada boş bırakılan yerlere sırasıyla aşağıdakilerin hangisinde verilenler getirilmelidir?

- A) Gelecekte söz eden anlatımda – Düşsel anlatımda
- B) Destansı anlatımda – Coşku ve heyecana bağlı anlatımda
- C) Düşsel anlatımda – Gelecekte söz eden anlatımda
- D) Coşku ve heyecana bağlı anlatımda – Destansı anlatımda

2. OTURUM

(625) SEÇ. TÜRK ED. – 5

17. Ne bir türkü söylersin gizlice ağ-
layarak
Ne her akşam içinde bir yara göz
göz açar
Ne efkâr basar seni akşamları
ansızın
Ne uykuların kaçır

**Bu dörtlükte aşağıdakilerin
hangisi yoktur?**

- A) Belirtme sıfatı
B) Durum zarfı
C) Edat
D) Bağlaç

18. Aşağıdaki cümlelerin hangisin-
de edat yoktur?

- A) Arkadaşlarıyla buluşmak için
dışarı çıktı.
B) Ankara ile İstanbul'u hiç gör-
memiştim.
C) Akşama doğru hastaneden
taburcu edildi.
D) Ben senin kadar sabırlı bir in-
san değilim.

19. Aşağıdakilerin hangisinde ün-
lem cümleye "rahatlama" anlamı
katmıştır?

- A) Bravo, çok güzel bir hikâye
yazmışsın!
B) Oh, sonunda bu zor işin üste-
sinden geldim!
C) Eyvah, servis şoförünü arama-
yı unuttum!
D) Aa, bu kadar ekmeği kim yiye-
cek?

20. Aşağıdakilerin hangisinde söy-
leşmeye bağlı anlatım kullanıl-
maz?

- A) Tiyatro B) Roman
C) Mülakat D) Deneme

1. Tanzimat Dönemi'nde gazete ile
edebiyatımıza ----, ----, ----
gibi türler girmiştir.

**Bu cümlede boş bırakılan yer-
lere aşağıdakilerden hangisi
getirilemez?**

- A) fıkra B) destan
C) makale D) deneme

2. Aşağıdakilerin hangisinde
Tanzimat Birinci Dönemi ile
İkinci Dönemi yanlış karşılaştı-
rılmıştır?

- A) Birinci Dönem'de dili sade-
leştirme çabası varken İkinci
Dönem'de böyle bir çaba yok-
tur.
B) Birinci Dönem'de toplumsal,
İkinci Dönem'de bireysel konu-
lar ele alınmıştır.
C) Her iki dönemde de Batı ede-
biyatından çeviriler yapılmıştır.
D) Şiirde Birinci Dönem'de aruz,
İkinci Dönem'de ise hece ölçü-
sü kullanılmıştır.

3. Aşağıdaki eserlerden hangisi
şiir türünde değildir?

- A) Ateşpare
B) Makber
C) Sergüzeşt
D) Vatan Mersiyesi

4. Tanzimat Fermanı 1839'da ilan
edilmesine karşın Tanzimat
Dönemi edebiyatı 1860'ta ilk özel
gazetenin çıkmasıyla başlamış
kabul edilir.

**Tanzimat Dönemi Edebiyatı'nın
adını aldığı Tanzimat Fermanı
ile başlamaması aşağıdakiler-
den hangisiyle açıklanabilir?**

- A) Dönem sanatçılarının ferman-
daki yeniliklere karşı olması
B) Sosyal, siyasi ve dinî alandaki
değişiklerin edebiyata zamanla
yansması
C) Padişahın edebiyatla ilgili bir
talimat vermemesi
D) Yeni bir edebiyat anlayışı için
gazeteye ihtiyaç duyulması

5. Aşağıdakilerden hangisi
Tanzimat edebiyatının doğmasın-
da doğrudan etkili olmamıştır?

- A) Devletin devamlı toprak kaybet-
mesi
B) Batı edebiyatından çeviriler
yapılması
C) Avrupa'ya öğrenci gönderilmesi
D) Sosyal ve kültürel alanda bir-
çok değişikliğin olması

6. Aşağıdakilerden hangisi tür bakı-
mından diğerlerinden farklıdır?

- A) Telemak B) İntibah
C) Sergüzeşt D) Gülnihal

7. Tanzimat şiiri için aşağıda veri-
len bilgilerden hangisi yanlıştır?

- A) Aruz ölçüsü tamamen terk
edilmiş, hece ölçüsü kullanıl-
mıştır.
B) Parça güzelliği yerine, konu
bütünlüğüne önem verilmiştir.
C) Günlük hayattaki konular ele
alınmaya başlanmıştır.
D) Batı edebiyatından şiir çevirile-
ri yapılmıştır.

8. Tanzimat roman ve hikâyesi
için aşağıdakilerden hangisi
söylenemez?

- A) Eserler teknik açıdan başarı-
sızdır.
B) Yanlış Batılılaşma konusu sıkça
ele alınmıştır.
C) Batı edebiyatından çeviriler
yapılmıştır.
D) Durum hikâyesinin başarılı ör-
nekleri verilmiştir.

9. Aşağıdakilerden hangisi
Tanzimat Dönemi'nde Türk
edebiyatındaki ilklerden biri
değildir?

- A) İlk makalenin yazılması
B) Aruz ölçüsü ile ilk şiirin yazılması
C) İlk noktalama işaretlerinin kul-
lanılması
D) İlk romanın yazılması

2. OTURUM

10. Aşağıdakilerden hangisi Tanzimat Edebiyatı I. Dönem sanatçılarından biridir?

- A) Rezaizade Mahmut Ekrem
- B) Sami Paşazade Sezai
- C) Namık Kemal
- D) Abdülhak Hamit

11. Aşağıdaki sanatçı - eser eşleştirmelerinden hangisi yanlıştır?

- A) Ziya Paşa - Zafername
- B) Şemsettin Sami - Taaşşuk-ı Talat ve Fitnat
- C) Rezaizade Mahmut Ekrem - Talim-i Edebiyat
- D) Namık Kemal - Makber

12. Aşağıdakilerden hangisi öğretici metinlerden biridir?

- A) Felâton Bey ile Rakım Efendi
- B) Kadınlar Mektebi
- C) Tercüman-ı Ahval Mukaddimesi
- D) Çok Bilen Çok Yanılır

13. Aşağıdakilerden hangisi Tanzimat Edebiyatı II. Dönem için söylenemez?

- A) Bireysel temalar tercih edilmiştir.
- B) Roman türünde klasisizm etkili olmuştur.
- C) Batılı nazım biçimleri de kullanılmıştır.
- D) Kapalı ve sanatlı anlatım tercih edilmiştir.

14. Aşağıdakilerden hangisi Namık Kemal'e ait değildir?

- A) Mai ve Siyah
- B) Akif Bey
- C) Celaleddin Harzemşah
- D) Vatan Yahut Silistre

15. Aşağıdaki Tanzimat Dönemi Türk Edebiyatı sanatçılarından hangisinin tiyatro türünde eseri yoktur?

- A) Şinasi
- B) Namık Kemal
- C) Ziya Paşa
- D) Ahmet Mithat Efendi

16. Vatan, millet, özgürlük, adalet gibi kavramlar edebiyatımıza hangi dönemde girmiştir?

- A) Servetifünun
- B) Cumhuriyet
- C) Tanzimat
- D) Fecriati

17. "Şiir ve İnşa" isimli makale aşağıdaki yazarlardan hangisi tarafından yazılmıştır?

- A) Şinasi
- B) Ziya Paşa
- C) Namık Kemal
- D) Nabizade Nazım

18. Tanzimat edebiyatı tiyatrosunda komedilerde tercih edilen akım aşağıdakilerden hangisidir?

- A) Romantizm
- B) Klasisizm
- C) Realizm
- D) Sembolizm

19. Eserlerinde romantizmden realizme geçiş açıkça görülür. Betimlemelerinde şairane bir üslup kullanır. Hikâye türündeki "Küçük Şeyler" adlı eseri edebiyatımızda önemli bir yere sahiptir.

Bu parçada tanıtılan sanatçı aşağıdakilerden hangisidir?

- A) Sami Paşazade Sezai
- B) Rezaizade Mahmut Ekrem
- C) İbrahim Şinasi
- D) Abdülhak Hamit Tarhan

20. Aşağıdakilerden hangisi Rezaizade Mahmut Ekrem'in yazdığı tiyatro eseridir?

- A) Zemzeme
- B) Nijat Ekrem
- C) Afife Anjelik
- D) Takdir-i Elhan

(712) İSLAM TARİHİ – 2

1. İlk Abbasi halifesi, aşağıdakilerden hangisidir?

- A) Harun Reşit
- B) Ebu Cafer Mansur
- C) Muhammed Mehdi
- D) Ebu'l Abbas Abdullah

2. Halife Mansur'un Dicle Nehri kıyısında kurduğu "Medinetü's - Selam" şehri, bugünkü aşağıdaki şehirlerden hangisidir?

- A) Kûfe
- B) Basra
- C) Bağdat
- D) İsfahan

3. Arap olmayan Müslümanların savaşlarda elde edilen ganimetlerden Araplara göre daha az pay almasına son veren Emevi halifesi, aşağıdakilerden hangisidir?

- A) İbrahim bin Velid
- B) Ömer bin Abdülaziz
- C) Hişam bin Abdülmelik
- D) Süleyman bin Abdülmelik

4. Aşağıdaki bilgilerden hangisi Halit Bermeki ile ilgili değildir?

- A) Memluk sultanı Baybars ile çağdaştır.
- B) Aslen İran kökenli Bermeki ailesindedir.
- C) Bermeki ailesinden ilk Müslüman olan kişidir.
- D) Halife Ebu Abbas Dönemi'nin Divanü'l-Haraç ve Divanü'l-Cünd'ün başkanıdır.

5. Şiilere göre Hz. Peygamber'in vasisi, aşağıdakilerden hangisidir?

- A) Ömer bin Abdülaziz
- B) İmam Ebu Hanife
- C) Ebu Abbas
- D) Hz. Ali

2. OTURUM

6. Abbasi Devleti'nin toprakları üzerinde ortaya çıkan bölgesel yönetimlerle, bu yönetimlerin kurulduğu coğrafi bölgeler, aşağıda eşleştirilmiştir.

Bu eşleştirmelerden hangisi yanlıştır?

- A) Suriye ve El-Cezire = Hamdaniler
- B) Kuzey Afrika = Ağlebiler
- C) Mısır = Tahiriler
- D) Sistan = Saffariler

7. **Tarihçiler**, "Kerbela'dan sonra - - - daha şiddetli ve daha acı bir facia yoktur." **demişlerdir**.

Verilen cümlede boş bırakılan yere, aşağıdakilerden hangisi yazılmalıdır?

- A) Şam'dan
- B) Fah'dan
- C) Basra'dan
- D) Bağdat'tan

8. **Araplar tarafından aşağıdakilerden hangisi "el Kubbetü't - Türkiyye" diye adlandırılmıştır?**

- A) Türk çadırı
- B) Samarra kenti
- C) Topkapı Sarayı
- D) İstanbul'daki Ayasofya

9. **Talas Savaşı sonrasında Arapların aşağıdaki hangi Türk boyuyla ilişkileri dostça gelişmemiştir?**

- A) Karluklarla
- B) Kıpçaklarla
- C) Akhunlarla
- D) Hazarlarla

10. **Oğuzlar arasında İslamiyet, kaçınıcı yüzyılda hâkim bir din hâline gelmiştir?**

- A) 8. yy
- B) 9. yy
- C) 10. yy
- D) 11. yy

11. **Aşağıdaki devletlerden hangisi ismini "kurulduğu şehirden" almıştır?**

- A) Karahanlı Devleti
- B) Osmanlı Devleti
- C) Gazne Devleti
- D) Babür Devleti

12. **Aşağıdaki Anadolu Selçuklu sultanlarından hangisi Gürcü asıllı Hristiyan eşi için saraya kilise yaptırmıştır?**

- A) I. Mesut
- B) I. Kılıçaslan
- C) I. Alaeddin Keykubat
- D) II. Gıyasettin Keyhüsrev

13. **Aşağıdakilerden hangisi Haçlı Seferleri'nin ekonomik nedenlerinden biridir?**

- A) Avrupa'da toprak sahibi olmayan kimselerin toprak sahibi olmak istemeleri
- B) Papa ve din adamlarının nüfuzlarını artırmak istemeleri
- C) Avrupalıların Türkleri Anadolu'dan çıkarma arzuları
- D) Şövalyelerin macera aramaları

14. **Osmanlı Devleti, Hindistan'da Gucerat ve Kaliküt'teki Müslümanların yardım isteği üzerine donanmasını, aşağıdaki hangi sadrazamının komutasında onlara göndermiştir?**

- A) Çandarlı Ali Paşa
- B) Hadım Süleyman Paşa
- C) Köprülü Fazıl Ahmet Paşa
- D) Merzifonlu Kara Mehmet Paşa

15. **Ecyat Kalesi'ni Osmanlılar, aşağıdaki yerlerden hangisini korumak amacıyla inşa etmişlerdir?**

- A) İstanbul
- B) Kudüs
- C) Kâbe
- D) Şam

16. **Aşağıdaki devletlerden hangisinin resmî dili Farsçadır?**

- A) Lübnan
- B) Yemen
- C) Irak
- D) İran

17. • Britanya egemenliği altındaki Hindistan'da yaşayan Müslümanların haklarını savunmak amacıyla kurulan siyasal bir topluluktur.
• Bu parti Pakistan'ın bağımsızlığına giden yolda büyük rol oynamıştır.

Hakkında kısa bilgi verilen siyasal parti, aşağıdakilerden hangisidir?

- A) İmamlar Kurulu
- B) Filistin Kurtuluş Örgütü
- C) Müslümanlar Birliği Partisi
- D) Avustralya Müslüman Öğrenciler Federasyonu

18. **Bangladeş Devleti'nin kurulmasında rol oynayan devlet, aşağıdakilerden hangisidir?**

- A) Doğu Pakistan
- B) Afganistan
- C) Endonezya
- D) Malezya

19. **Masallardaki "Kaf Dağı", aşağıdaki dağlardan hangisidir?**

- A) Türkiye'deki Ağrı Dağı
- B) Türkmenistan'daki Kopet Dağı
- C) İtalya'daki Monte Bianco Dağı
- D) Tanzanya'daki Kilimanjaro Dağı

20. **Dünya petrol üretiminin kaçta kaçını İslam dünyası karşılar?**

- A) % 93'ünü
- B) % 70'ini
- C) % 65'ini
- D) % 61'ini

2. OTURUM

(812) KELAM – 2

1. “Biz, hiçbir memleketi uyarıcıları olmadıkça helâk etmedik.” (Şuarâ suresi, 208. ayet)

Bu ayetten aşağıdaki sonuçlardan hangisi çıkarılamaz?

- A) Her millete bir peygamber gönderilmiştir.
B) Bazı kavimler peygamberlerine isyan etmişlerdir.
C) Peygamberler, insanları Allah’a davet etmişlerdir.
D) Peygamberlikte insan irade ve emeğinin etkisi yoktur.

2. **Peygamberlerin, Allah’tan aldıkları vahiyleri insanlara duyurma; söz, tutum ve davranışlarıyla açıklama görevine ne denir?**

- A) İsmet B) Risalet
C) Mucize D) Fetanet

3. “(Onlara) De ki: Yeryüzünde yerleşip dolaşanlar melekler olsaydı, biz de onlara gökten peygamber olarak bir melek gönderirdik.” (İsrâ suresi, 95. ayet)

Bu ayette aşağıdakilerden hangisi vurgulamaktadır?

- A) Peygamberlerin insanlar arasından seçildiği
B) Yeryüzünde dolaşan meleklerin var olduğu
C) Cebrail’in vahiy getiren melek olduğu
D) Meleklerin günahsız olduğu

4. **Aşağıdakilerden hangisi peygamberlerin sıfatlarından biri değildir?**

- A) Sıdk B) Zelle
C) İsmet D) Fetanet

5. **Mucize ile ilgili aşağıda verilen bilgilerden hangisi yanlıştır?**

- A) Peygamberlere davalarının ispatı için verilmiştir.
B) Bütün peygamberlere aynı mucizeler verilmiştir.
C) İnsanlar, benzerini yapmaktan acizdirler.
D) Mucizelerin gerçek sahibi Allah’tır.

6. **Hz. Davud’a kutsal kitaplardan hangisi verilmiştir?**

- A) Zebur B) Tevrat
C) İncil D) Kur’an-ı Kerim

7. **Hristiyanlara göre “Kitabı Mukaddes” aşağıdaki kutsal kitaplardan hangilerinin bir arada toplanmasından oluşmuştur?**

- A) İncil ve Tevrat
B) İncil ve Zebur
C) Kur’an, İncil ve Tevrat
D) Tevrat, Zebur ve İncil

8. **Kur’an-ı Kerim hangi halife döneminde çoğaltılmıştır?**

- A) Hz. Ali
B) Hz. Osman
C) Hz. Ebubekir
D) Hz. Ömer

9. **“Kitabını oku! Bugün sana hesap sorucu olarak kendi nefsin yeter.” (İsrâ suresi, 14. ayet)**

Bu ayette geçen “kitap” kelimesi ile aşağıdakilerden hangisi kastedilmektedir?

- A) Kur’an-ı Kerim
B) Levh-i Mahfuz
C) Amel defteri
D) Mizan

10. **“Kimlerin tartısı ağır basarsa, işte asıl kurtuluşa erenler onlardır. Kimlerin de tartısı hafif gelirse, artık bunlar da kendilerine yazık etmişlerdir...” (Mü’min suresi, 102-103. ayetler)**

Verilen ayette aşağıdakilerden hangisi anlatılmaktadır?

- A) Mahşer B) Sırat
C) Ba’s D) Mizan

11. **Ahret inancına sahip bir kişiden aşağıdaki davranışlardan hangisini yapması beklenmez?**

- A) İbadetlerini hakkıyla yerine getirmeye çalışır.
B) Boşa yaratılmadığı bilinci ile hareket eder.
C) İnsani ilişkilerini menfaat üzerine kurar.
D) İlişkilerinde adaleti ön planda tutar.

12. **Aşağıdakilerden hangisi “cüz-i irade” kapsamındadır?**

- A) Anne-baba seçimi
B) İnanç tercihi
C) Cinsiyet
D) İrk

13. **“Ba’sü ba’de’l-mevt” ifadesinin anlamı aşağıdakilerden hangisidir?**

- A) Mahşer meydanında toplanma
B) İsrail’in birinci kez sūr’a üflemesi
C) Ölümden sonra tekrar diriltirme
D) Sevap ve günahların tartılması

14. **• İnsan hür bir iradeye sahip değildir.
• Kul, Allah’ın takdir ettiği fiilleri yapmak zorundadır.**

Bu görüşler aşağıdaki mezheplerden hangisine aittir?

- A) Mutezile B) Selefiyye
C) Cebriye D) Maturidiye

2. OTURUM

(932) SİYER – 2

15. Sezgi gücü ile Tanrı'ya ve eşyanın özü ile ilgili bilgiye ulaşabileceğini savunan akım aşağıdakilerden hangisidir?

- A) Mistisizm B) Politeizm
C) Deizm D) Agnostisizm

16. Aşağıdaki felsefi görüşlerden hangisi Allah'ı, ruhu ve ahiret hayatını inkâr edip evrenin tesadüfen meydana geldiği görüşünü savunur?

- A) Nihilizm B) Ateizm
C) Satanizm D) Deizm

17. Ruhun, beden ölümünden sonra başka bir bedenle dünyaya tekrar geldiğine inanıldığı inanç biçimi aşağıdakilerden hangisidir?

- A) Ahiret B) Nirvana
C) Meditasyon D) Tenasüh

18. Belli bir amaca ulaşmak için gerekli olan her türlü çalışmayı yapıp önlemi aldıktan sonra sonucu Allah'a havale etme anlamına gelen kavram aşağıdakilerden hangisidir?

- A) Rızık B) Ecel
C) Tevekkül D) Kaza

19. İnsanın tercihinde tam anlamıyla özgür olduğunu, Allah'ın kötüyü irade etmediğini ve insanın kendi fiilini yaratma konusunda tam bir güce sahip olduğunu savunan mezhep aşağıdakilerden hangisidir?

- A) Mutezile B) Maturidiye
C) Eşariyye D) Cebriye

20. Aşağıdakilerden hangisi Yeni İlm-i Kelam dönemi âlimlerimizden biri değildir?

- A) Ömer Nasuhi Bilmen
B) Muhammed Abduh
C) İzmirli İsmail Hakkı
D) İmam Gazali

1. Hz. Muhammed (sav.) hicretten sonra Medine'de misafir olarak kimin evinde kalmıştır?

- A) Selmân-ı Fârisî
B) Nuaym b. Mesud
C) Abdullah b. Cahş
D) Ebu Eyyüb el-Ensârî

2. Aşağıdaki olaylardan hangisi Medine döneminde gerçekleşmemiştir?

- A) Kiblenin değişmesi
B) Orucun farz kılınması
C) Mescid-i Nebî'nin yapımı
D) İsrâ ve miraç olayı

3. İslam'ın müminler arasında tesis etmeye çalıştığı kardeşliğin dayanağı aşağıdakilerden hangisidir?

- A) İrk B) Din
C) Kabile D) Zenginlik

4. Hz. Peygamberin Ensar ile Muhacir arasında oluşturduğu kardeşleştirmeyi ifade eden kavram aşağıdakilerden hangisidir?

- A) Muahat B) Muamelat
C) Muaşeret D) Mukâtebe

5. Hz. Muhammed (sav.)'in Medine Dönemi'nde toplantı için kullandığı mekân hangisidir?

- A) Mescid-i Haram
B) Mescid-i Nebevi
C) Dârülerkam
D) Dârünnedve

6. I. Mekke'nin fethi
II. Kiblenin değişmesi
III. Medine Sözleşmesinin imzalanması
IV. Hudeybiye Antlaşmasının gerçekleşmesi

Verilen olayların kronolojik sıralaması hangisidir?

- A) I.-II.-III.-IV. B) II.-I.-IV.-III.
C) III.-II.-IV.-I. D) IV.-III.-I.-II.

7. Aşağıdakilerden hangisi Medine Sözleşmesi'nin sonuçlarından biri değildir?

- A) Siyasi birlik oluşmuştur.
B) Müslümanların varlığı tanınmıştır.
C) İnanç ve ibadet özgürlüğü sağlanmıştır.
D) Medine liderliği Yahudilerin eline geçmiştir.

8. Namaza çağrının nasıl olacağı ile ilgili öneriler arasında aşağıdakilerden hangisi yoktur?

- A) Ateş yakmak
B) Bayrak çekmek
C) Davul çalmak
D) Çan çalmak

9. Aşağıdaki savaşlardan hangisi gazve olarak isimlendirilemez?

- A) Mute B) Bedir
C) Uhud D) Hendek

10. Aşağıdakilerden hangisi Bedir savaşı öncesi Hz. Peygamber'in hassas bölgelere seriyeye göndermesinin amaçlarından biri değildir?

- A) Müslümanlara zarar verilmesini engellemek
B) Mekkelilere ekonomik baskı uygulamak
C) Müşrikleri İslam dinini kabule zorlamak
D) İslam davetini güvence altına almak

2. OTURUM

11. Aşağıdakilerden hangisi Uhud Savaşına katılmamıştır?

- A) Abdullah b. Ümmü Mektûm
- B) Abdullah b. Cübeyr
- C) Musab b. Umeyr
- D) Ebu Süfyan

12. Hendek Savaşındaki ihaneti nedeniyle Medine'den sürülen kabile hangisidir?

- A) Beni Kaynuka
- B) Beni Kureyza
- C) Beni Nadir
- D) Beni Bekir

13. Huneyn Savaşı'nda yenilen düşman ordusunun komutanı Malik b. Avf'ın kendilerine sığınması sebebiyle Müslümanlar tarafından kuşatılan fakat teslim alınmayan bölge hangisidir?

- A) Taif
- B) Mute
- C) Tebük
- D) Hayber

14. "...Hani çokluğunuz size kendinizi beğendirmiş, fakat sizi hezime-te uğramaktan kurtaramamıştı. Yeryüzü bütün genişliğine rağmen size dar gelmişti, sonunda (bozularak) gerisin geri dönmüştünüz." (Tevbe suresi, 25. Ayet)

Ayette bahsedilen olay aşağıdakilerden hangisidir?

- A) Mekke'nin fethi
- B) Huneyn Savaşı
- C) Uhud savaşı
- D) Tebük Seferi

15. Hz. Peygamber ile ilgili aşağıda verilen bilgilerden hangisi yanlıştır?

- A) Mekke'de vefat etmiştir.
- B) Cenazesini Hz. Ali yıkamıştır.
- C) Vefat ettiği yere defnedilmiştir.
- D) Kabri Mescid-i Nebevi'de yer almaktadır.

16. Hz. Peygamber (sav.) ile ilgili aşağıdaki bilgilerden hangisi doğrudur?

- A) Allah'ın kulu ve elçisidir.
- B) İnsanüstü sıfatlara sahiptir.
- C) Sadece Araplara gönderilmiştir.
- D) Allah'a karşı sorumluluğu yoktur.

17. Hz. Peygamberin aşağıdaki davranışlarından hangisi Müslümanlar tarafından öncelikli olarak örnek alınmalıdır?

- A) Kişisel tercihleri
- B) Ahlaki özellikleri
- C) Kullandığı teknoloji
- D) Uyguladığı görenekler

18. "(Resûlüm!) Onlar iman etmiyorlar diye neredeyse kendine kıyacaksın!" (Şuarâ suresi, 3. ayet)

Bu ayette Hz. Muhammed (sav.)'in aşağıdaki özelliklerinden hangisi vurgulanmıştır?

- A) Adaleti
- B) Cömertliği
- C) Merhameti
- D) Alçakgönüllülüğü

19. Hz. Aişe, Hz. Peygamber'i kastederek "O, iki şey arasında tercih yapma durumunda kaldığında, günah olmadığı sürece, - - - - olanını seçerdi." buyurmuştur.

Bu cümlede boş bırakılan yere aşağıdakilerden hangisi getirilmelidir?

- A) zahmetli
- B) güç
- C) kolay
- D) mubah

20. Hz. Peygamber'in konuşma üslubu ile ilgili aşağıdaki bilgilerden hangisi yanlıştır?

- A) Kötülükleri tasvir etmezdi.
- B) Muhatabın seviyesini dikkate alırdı.
- C) Önemli gördüğü konuları tekrar ederdi.
- D) Kişisel hatalarda bireyin ismini zikrederdi.

(998) MATEMATİK – 1

1. Aşağıdakilerden hangisi sonlu kümedir?

- A) $K = \{x | x > 5, x \in \mathbb{N}\}$
- B) $L = \{x | -1 < x < 5, x \in \mathbb{Z}\}$
- C) $M = \{x | -5 < x < 2, x \in \mathbb{Q}\}$
- D) $N = \{x | x < -3, x \in \mathbb{Z}^{-}\}$

2. 4 elemanlı bir kümenin en çok 2 elemanlı alt kümelerinin sayısı kaçtır?

- A) 5
- B) 6
- C) 10
- D) 11

3. Bir spor kulübünde yüzme ve tenis kursları verilmektedir. Yüzme kursuna 35, tenis kursuna 17 ve her iki kursa 8 kişi katıldığına göre bu iki kursa toplam kaç kişi katılmıştır?

- A) 42
- B) 44
- C) 46
- D) 48

4. A ve B kümeleri için $s(A \cup B) = 27$, $s(A - B) = 5$ ve $s(A \cap B) = 9$ olduğuna göre $s(B - A)$ kaçtır?

- A) 22
- B) 18
- C) 14
- D) 13

5. $A = \{a, b, c\}$ ve $s(A \times B) = 12$ olduğuna göre B kümesi aşağıdakilerden hangisi olabilir?

- A) $\{1, 2, 3, 4\}$
- B) $\{2, 3, 4\}$
- C) $\{e, f, g, h, m\}$
- D) $\{e, f\}$

2. OTURUM

6. $(x - 4, 8) = (7, x - y)$ olduğuna göre $x + y$ kaçtır?

- A) 11 B) 12 C) 13 D) 14

7. $A = \left\{ \frac{1}{3}, 0, \pi, \sqrt{5}, \sqrt{16}, 0, 2 \right\}$

olduğuna göre A kümesinin elemanlarından kaç tanesi rasyonel sayıdır?

- A) 2 B) 3 C) 4 D) 5

8. $-1 < x < 2$ olduğuna göre $|x + 1| + |x - 2|$ ifadesinin eşiti aşağıdakilerden hangisidir?

- A) -1 B) 3
C) $2x - 1$ D) $2x + 3$

9. $|x + 6| < 4$ eşitsizliğini sağlayan x tam sayılarının toplamı kaçtır?

- A) -54 B) -51
C) -42 D) -33

10. 4^{16} sayısının yarısı kaçtır?

- A) 2^8 B) 2^{15} C) 2^{16} D) 2^{31}

11. $(2x + 1)^3 = 125$ denklemini sağlayan x değeri kaçtır?

- A) 2 B) 1 C) -3 D) -4

12. $\sqrt{108} + \sqrt{48} - \sqrt{12}$ işleminin sonucu kaçtır?

- A) $12\sqrt{3}$ B) $10\sqrt{3}$
C) $8\sqrt{3}$ D) $6\sqrt{3}$

13. 40 kişilik bir sınıftaki erkek öğrencilerin sayısının kız öğrencilerin sayısına oranı $\frac{2}{3}$ 'tür.

Buna göre bu sınıfta kaç kız öğrenci vardır?

- A) 18 B) 20 C) 22 D) 24

14. $7(x - 2) - 2(x + 1) = 3(x - 1) + 2x$ denkleminin gerçekte sayılar kümesindeki çözüm kümesi aşağıdakilerden hangisidir?

- A) $\{ \}$ B) $\{-5\}$
C) $\{0\}$ D) $\{5\}$

15. $\begin{cases} 3x - 2y = 6 \\ x + y = 2 \end{cases}$ denklemin

sisteminin çözüm kümesi aşağıdakilerden hangisidir?

- A) $\{(2, 0)\}$ B) $\{(1, 1)\}$
C) $\{(3, -1)\}$ D) $\{(4, -2)\}$

16. Bir babanın bugünkü yaşı oğlunun bugünkü yaşının 3 katına eşittir. 13 yıl sonra babanın yaşı oğlunun yaşının 2 katına eşit olacağına göre babanın bugünkü yaşı kaçtır?

- A) 42 B) 39 C) 36 D) 33

17. A ve B şehirleri arasındaki uzaklık 300 kilometredir. A şehrinden saatteki hızı 80 km ve B şehrinden saatteki hızı 70 km olan iki araç birbirlerine doğru aynı anda hareket ediyorlar. Buna göre bu araçlar B şehrinden kaç kilometre uzakta karşılaşırlar?

- A) 140 B) 150
C) 180 D) 200

18. Aşağıda grafikleri verilen bağıntılardan hangisi bir fonksiyon grafiğidir?

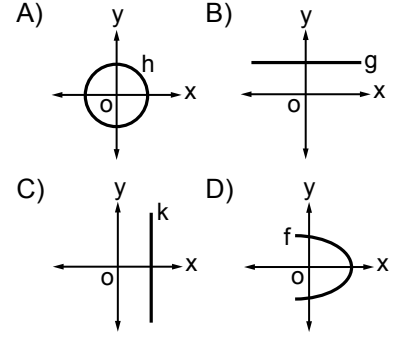

19. $f: \mathbb{R} \rightarrow \mathbb{R}$ ve $f(x - 3) = 2x - 9$ olduğuna göre $f(5)$ kaçtır?

- A) 7 B) 1 C) -3 D) -5

20. $f: \mathbb{R} \rightarrow \mathbb{R}$, $f(x) = (m - 5)x^2 + nx$ fonksiyonu birim fonksiyon olduğuna göre $m + n$ kaçtır?

- A) 4 B) 5 C) 6 D) 7

**TEST BİTTİ.
CEVAPLARINIZI KONTROL EDİNİZ.**

SINAV SÜRESİNCE UYULACAK KURALLAR

1. Adaylar, sınav kurallarına ve salon görevlilerinin tüm uyarılarına uymak zorundadırlar. Kurallara ve uyarılara uymayan adayların sınavları geçersiz sayılacaktır.
2. Sınav başladıktan sonra adayların salon görevlileri ve birbirleri ile konuşmaları, kalem, silgi vb. şeyleri istemeleri yasaktır.
3. Adaylar sınav süresince, sınav giriş belgesi ile birlikte kimlik belgelerinden birini (nüfus cüzdanı, pasaport veya sürücü belgesi) masalarının üzerinde bulundurmamak zorundadırlar.

SALON GÖREVLİLERİNCE SINAV BAŞLAMADAN ÖNCE ADAYLARA YAPILACAK SON UYARI

- Soracağınız bir şey var mı? Varsa şimdi sorunuz.
- Sınav başladıktan sonra sorularınıza cevap verilmeyecektir.
- Başlama zilini bekleyiniz.
- Hepinize başarılar dileriz.

(Salon başkanı başlama ve bitiş saatini tahtaya yazacaktır.)

Bu kitapçığın her hakkı saklıdır. Hangi amaçla olursa olsun, kitapçığın tamamının veya bir kısmının Millî Eğitim Bakanlığı Ölçme, Değerlendirme ve Sınav Hizmetleri Genel Müdürlüğünün yazılı izni olmadan kopya edilmesi, fotoğraflarının çekilmesi, bilgisayar ortamına alınması, herhangi bir yolla çoğaltılması, yayımlanması veya başka bir amaçla kullanılması yasaktır. Bu yasağa uymayanlar, doğabilecek cezai sorumluluğu ve kitapçığın hazırlanmasındaki mali külfeti peşinen kabullenmiş sayılır.

19 MART 2016 TARİHİNDE YAPILAN AÇIKÖĞRETİM LİSESİ / MESLEKİ AÇIKÖĞRETİM LİSESİ
2015-2016 ÖĞRETİM YILI 2. DÖNEM SINAVI 2. OTURUM T KİTAPÇIĞI CEVAP ANAHTARI

DİN KÜL.AHL.BİL. – 7	TARİH – 1	T. C. İNK. TAR. ATA. – 1	COĞRAFYA – 6
1. D	1. C	1. C	1. B
2. B	2. B	2. A	2. D
3. C	3. A	3. D	3. D
4. A	4. D	4. C	4. A
5. B	5. A	5. B	5. C
6. C	6. C	6. C	6. D
7. A	7. B	7. D	7. A
8. B	8. D	8. A	8. B
9. B	9. D	9. B	9. A
10. D	10. C	10. A	10. D
11. D	11. B	11. C	11. A
12. B	12. C	12. D	12. A
13. D	13. C	13. B	13. B
14. A	14. A	14. D	14. C
15. C	15. D	15. D	15. B
16. D	16. A	16. A	16. C
17. A	17. A	17. B	17. D
18. C	18. C	18. C	18. B
19. C	19. B	19. A	19. D
20. B	20. D	20. D	20. C

DİN KÜL.AHL.BİL. – 8	TARİH – 5	COĞRAFYA – 2	MATEMATİK – 4
1. D	1. A	1. A	1. C
2. D	2. B	2. B	2. D
3. C	3. C	3. B	3. C
4. B	4. A	4. C	4. A
5. A	5. D	5. D	5. B
6. D	6. B	6. B	6. C
7. B	7. D	7. A	7. D
8. C	8. C	8. A	8. A
9. A	9. D	9. D	9. B
10. D	10. A	10. C	10. B
11. C	11. B	11. C	11. A
12. B	12. C	12. B	12. D
13. A	13. D	13. C	13. C
14. A	14. B	14. C	14. B
15. B	15. C	15. D	15. C
16. B	16. D	16. A	16. A
17. A	17. B	17. B	17. D
18. D	18. C	18. B	18. D
19. C	19. A	19. D	19. B
20. A	20. C	20. A	20. C

19 MART 2016 TARİHİNDE YAPILAN AÇIKÖĞRETİM LİSESİ / MESLEKİ AÇIKÖĞRETİM LİSESİ
2015-2016 ÖĞRETİM YILI 2. DÖNEM SINAVI 2. OTURUM T KİTAPÇIĞI CEVAP ANAHTARI

İNGİLİZCE – 2

1. C
2. A
3. D
4. B
5. A
6. C
7. D
8. C
9. A
10. B
11. D
12. B
13. C
14. A
15. D
16. A
17. C
18. D
19. A
20. B

FRANSIZCA – 2

1. A
2. B
3. D
4. C
5. C
6. A
7. D
8. B
9. B
10. A
11. D
12. C
13. D
14. C
15. A
16. B
17. C
18. B
19. D
20. A

SOSYOLOJİ – 1

1. D
2. A
3. B
4. C
5. D
6. B
7. A
8. B
9. C
10. A
11. D
12. B
13. D
14. A
15. C
16. C
17. D
18. B
19. A
20. C

ALMANCA – 4

1. A
2. C
3. D
4. A
5. B
6. C
7. D
8. B
9. C
10. A
11. D
12. B
13. C
14. D
15. A
16. B
17. A
18. D
19. C
20. B

ALMANCA – 2

1. D
2. A
3. B
4. C
5. D
6. B
7. C
8. A
9. A
10. D
11. B
12. C
13. A
14. C
15. B
16. D
17. C
18. B
19. A
20. D

PSİKOLOJİ – 2

1. C
2. B
3. A
4. D
5. C
6. B
7. D
8. A
9. B
10. A
11. B
12. C
13. D
14. C
15. A
16. D
17. A
18. B
19. D
20. C

İNGİLİZCE – 4

1. C
2. A
3. B
4. D
5. C
6. B
7. B
8. C
9. B
10. A
11. C
12. D
13. C
14. A
15. D
16. B
17. D
18. C
19. A
20. D

FRANSIZCA – 4

1. A
2. B
3. B
4. C
5. A
6. D
7. C
8. B
9. A
10. A
11. D
12. C
13. B
14. C
15. B
16. A
17. D
18. C
19. A
20. D

19 MART 2016 TARİHİNDE YAPILAN AÇIKÖĞRETİM LİSESİ / MESLEKİ AÇIKÖĞRETİM LİSESİ
2015-2016 ÖĞRETİM YILI 2. DÖNEM SINAVI 2. OTURUM T KİTAPÇIĞI CEVAP ANAHTARI

DİL ve ANLATIM – 4

1. A
2. B
3. C
4. A
5. C
6. D
7. B
8. A
9. D
10. C
11. A
12. A
13. C
14. C
15. D
16. B
17. D
18. B
19. A
20. D

TÜRK EDEBİYATI – 2

1. B
2. D
3. C
4. D
5. A
6. B
7. C
8. A
9. D
10. B
11. C
12. A
13. D
14. A
15. C
16. D
17. B
18. C
19. A
20. B

FİZİK – 2

1. C
2. A
3. B
4. A
5. B
6. D
7. C
8. A
9. D
10. C
11. D
12. B
13. D
14. B
15. D
16. B
17. A
18. C
19. A
20. B

FİZİK – 4

1. D
2. B
3. D
4. A
5. B
6. B
7. C
8. B
9. C
10. B
11. D
12. B
13. A
14. D
15. A
16. C
17. B
18. C
19. A
20. D

TÜRK EDEBİYATI – 1

1. C
2. B
3. D
4. C
5. A
6. C
7. D
8. A
9. A
10. B
11. C
12. D
13. D
14. C
15. B
16. D
17. A
18. B
19. A
20. D

TÜRK EDEBİYATI – 5

1. A
2. C
3. A
4. D
5. B
6. D
7. B
8. B
9. D
10. C
11. B
12. A
13. D
14. D
15. C
16. A
17. D
18. D
19. B
20. C

FİZİK – 3

1. C
2. D
3. A
4. C
5. C
6. B
7. C
8. A
9. D
10. B
11. B
12. B
13. A
14. B
15. C
16. D
17. B
18. C
19. A
20. D

KİMYA – 1

1. D
2. B
3. A
4. C
5. A
6. D
7. B
8. C
9. C
10. B
11. D
12. A
13. A
14. C
15. D
16. B
17. C
18. D
19. B
20. A

19 MART 2016 TARİHİNDE YAPILAN AÇIKÖĞRETİM LİSESİ / MESLEKİ AÇIKÖĞRETİM LİSESİ
2015-2016 ÖĞRETİM YILI 2. DÖNEM SINAVI 2. OTURUM T KİTAPÇIĞI CEVAP ANAHTARI

KİMYA – 7

1. D
2. C
3. A
4. A
5. D
6. B
7. C
8. B
9. C
10. A
11. B
12. D
13. D
14. A
15. B
16. C
17. A
18. C
19. D
20. B

BİYOLOJİ – 2

1. D
2. A
3. A
4. B
5. C
6. A
7. B
8. B
9. D
10. A
11. C
12. D
13. D
14. A
15. C
16. B
17. A
18. C
19. B
20. D

BİYOLOJİ – 7

1. C
2. A
3. B
4. B
5. C
6. A
7. C
8. D
9. B
10. A
11. A
12. B
13. D
14. B
15. C
16. D
17. C
18. D
19. B
20. C

DEM. VE İNSAN HAK. – 1

1. A
2. B
3. D
4. C
5. C
6. A
7. D
8. D
9. B
10. C
11. D
12. C
13. D
14. B
15. A
16. B
17. C
18. A
19. B
20. A

KİMYA – 8

1. B
2. A
3. C
4. D
5. D
6. B
7. C
8. D
9. B
10. C
11. A
12. D
13. D
14. B
15. C
16. D
17. C
18. A
19. D
20. B

BİYOLOJİ – 4

1. A
2. C
3. B
4. A
5. C
6. B
7. B
8. C
9. A
10. B
11. C
12. A
13. D
14. D
15. B
16. D
17. D
18. B
19. A
20. C

ÇAĞ. TÜRK DÜN. TAR. – 1

1. D
2. A
3. C
4. C
5. B
6. A
7. D
8. D
9. A
10. C
11. A
12. C
13. B
14. D
15. C
16. B
17. A
18. B
19. D
20. C

TEMEL DİNİ BİL. – 2

1. A
2. D
3. C
4. B
5. D
6. A
7. C
8. A
9. C
10. B
11. D
12. C
13. D
14. B
15. A
16. C
17. D
18. B
19. D
20. A

19 MART 2016 TARİHİNDE YAPILAN AÇIKÖĞRETİM LİSESİ / MESLEKİ AÇIKÖĞRETİM LİSESİ
2015-2016 ÖĞRETİM YILI 2. DÖNEM SINAVI 2. OTURUM T KİTAPÇIĞI CEVAP ANAHTARI

MATEMATİK – 7

1. B
2. B
3. C
4. A
5. B
6. D
7. B
8. C
9. D
10. A
11. A
12. B
13. C
14. A
15. B
16. D
17. D
18. A
19. C
20. D

SANAT TARİHİ – 1

1. D
2. A
3. D
4. B
5. A
6. D
7. B
8. A
9. B
10. A
11. C
12. A
13. D
14. D
15. C
16. B
17. A
18. C
19. A
20. C

SAĞLIK BİLGİSİ – 1

1. C
2. B
3. C
4. A
5. D
6. D
7. B
8. A
9. C
10. A
11. B
12. D
13. A
14. B
15. A
16. D
17. B
18. C
19. A
20. C

İNGİLİZCE – 7

1. A
2. A
3. D
4. B
5. A
6. C
7. A
8. C
9. C
10. B
11. A
12. D
13. B
14. D
15. A
16. B
17. D
18. D
19. C
20. B

İŞLETME – 1

1. D
2. B
3. B
4. A
5. C
6. C
7. D
8. B
9. A
10. D
11. B
12. A
13. B
14. D
15. B
16. B
17. D
18. C
19. A
20. B

SANAT TARİHİ – 2

1. D
2. A
3. B
4. C
5. D
6. A
7. B
8. D
9. C
10. C
11. B
12. A
13. B
14. D
15. A
16. C
17. D
18. B
19. A
20. D

TRAF. VE İLK YARD. – 2

1. B
2. D
3. C
4. B
5. A
6. B
7. C
8. A
9. A
10. D
11. C
12. B
13. C
14. A
15. D
16. A
17. C
18. C
19. D
20. B

ALMANCA – 7

1. A
2. C
3. D
4. B
5. A
6. D
7. B
8. C
9. A
10. B
11. C
12. D
13. A
14. C
15. B
16. D
17. C
18. A
19. B
20. D

19 MART 2016 TARİHİNDE YAPILAN AÇIKÖĞRETİM LİSESİ / MESLEKİ AÇIKÖĞRETİM LİSESİ
2015-2016 ÖĞRETİM YILI 2. DÖNEM SINAVI 2. OTURUM T KİTAPÇIĞI CEVAP ANAHTARI

FRANSIZCA – 7

1. C
2. D
3. A
4. B
5. B
6. C
7. A
8. D
9. A
10. B
11. C
12. D
13. D
14. C
15. B
16. A
17. B
18. C
19. D
20. A

HZ. MUHAMMED'İN HAY. – 1

1. D
2. A
3. C
4. B
5. B
6. C
7. B
8. D
9. C
10. B
11. A
12. D
13. B
14. B
15. A
16. C
17. D
18. A
19. A
20. C

SEÇ. DİL ve ANLATIM – 4

1. D
2. B
3. D
4. B
5. A
6. C
7. C
8. A
9. B
10. C
11. D
12. A
13. B
14. B
15. A
16. C
17. C
18. B
19. B
20. D

İSLAM TARİHİ – 2

1. D
2. C
3. B
4. A
5. D
6. C
7. B
8. A
9. D
10. D
11. C
12. D
13. A
14. B
15. C
16. D
17. C
18. A
19. B
20. C

FIKİH – 2

1. B
2. D
3. C
4. A
5. C
6. A
7. C
8. B
9. C
10. B
11. D
12. A
13. D
14. B
15. A
16. C
17. C
18. B
19. D
20. B

KARŞ. DİN. TAR. – 2

1. A
2. D
3. B
4. A
5. C
6. D
7. A
8. A
9. B
10. D
11. C
12. A
13. C
14. B
15. A
16. B
17. C
18. D
19. C
20. D

SEÇ. TÜRK ED. – 5

1. B
2. D
3. C
4. B
5. A
6. D
7. A
8. D
9. B
10. C
11. D
12. C
13. B
14. A
15. C
16. C
17. B
18. B
19. A
20. C

KELAM – 2

1. D
2. B
3. A
4. B
5. B
6. A
7. D
8. B
9. C
10. D
11. C
12. B
13. C
14. C
15. A
16. B
17. D
18. C
19. A
20. D

19 MART 2016 TARİHİNDE YAPILAN AÇIKÖĞRETİM LİSESİ / MESLEKİ AÇIKÖĞRETİM LİSESİ
2015-2016 ÖĞRETİM YILI 2. DÖNEM SINAVI 2. OTURUM T KİTAPÇIĞI CEVAP ANAHTARI

SİYER – 2

1. D
2. D
3. B
4. A
5. B
6. C
7. D
8. C
9. A
10. C
11. A
12. B
13. A
14. B
15. A
16. A
17. B
18. C
19. C
20. D

MATEMATİK – 1

1. B
2. D
3. B
4. D
5. A
6. D
7. C
8. B
9. C
10. D
11. A
12. C
13. D
14. A
15. A
16. B
17. A
18. B
19. A
20. C